

# OPEL INSIGNIA

Manual de Instruções



Wir leben Autos.



---

# Índice

Introdução .....	2
Informação breve e concisa .....	6
Chaves, portas, janelas .....	22
Bancos, sistemas de segurança .....	45
Arrumação .....	66
Instrumentos, elementos de manuseamento .....	81
Iluminação .....	121
Climatização .....	133
Condução e funcionamento .....	143
Conservação do veículo .....	202
Serviço e manutenção .....	249
Dados técnicos .....	252
Informação do cliente .....	329
Índice remissivo .....	332

## Introdução

Combustível

Designação

Óleo de motor

Graduação

Viscosidade

Pressão dos pneus

Tamanho dos pneus

À frente

Atrás

Pneus de Verão

Pneus de Inverno

Pesos

Peso bruto autorizado do veículo

- Tara, versão base

= Carga do veículo

## Dados específicos do veículo

Queira introduzir os dados do veículo na página anterior para os manter em local acessível. Esta informação está disponível nas secções "Serviço e manutenção" e "Dados técnicos" e consta também da placa de identificação do veículo.

## Introdução

O seu veículo é composto por tecnologia avançada e segurança e possui características que o tornam económico e amigo do ambiente.

Este Manual de Instruções dá-lhe toda a informação necessária para conduzir o seu veículo de forma segura e eficiente.

Certifique-se de que os passageiros estão cientes do possível risco de acidente e ferimentos que poderão resultar da utilização indevida do veículo.

Deve respeitar sempre as leis e regulamentos específicos do país em que se encontra. Essas leis podem ser diferentes da informação contida neste Manual de Instruções.

Quando este Manual de Instruções fizer referência a uma visita a uma oficina, recomendamos que visite o seu Reparador Autorizado Opel.

Todos os Reparadores Autorizados Opel fornecem uma assistência de primeira a preços razoáveis. Os mecânicos experientes formados pela Opel trabalham segundo instruções específicas da Opel.

O pacote de literatura do cliente deve estar sempre à mão, no veículo.

## Utilização deste manual

- Este manual descreve todas as opções e características disponíveis neste modelo. **Algumas descrições, incluindo as de funções de visores e menu, poderão não se aplicar ao seu veículo devido à versão do modelo,**

**especificações do país, equipamento especial ou acessórios.**

- O capítulo "Informação breve e concisa" dá-lhe uma ideia geral.
- O índice no início deste manual e em cada capítulo indica a localização da informação.
- O índice permitir-lhe-á procurar informação específica.
- Neste Manual de Instruções as figuras ilustram veículos com volante à esquerda. Nos veículos com volante à direita a operação é semelhante.
- O Manual de Instruções utiliza as designações de motor de fábrica. As designações de mercado correspondentes constam da secção "Dados Técnicos".
- As direcções indicadas, p. ex. esquerda ou direita, ou dianteira ou traseira, referem-se sempre ao sentido de marcha.

- Os ecrãs de visualização do veículo poderão não suportar o seu idioma específico.
- As mensagens do visor e a etiquetagem interior são escritas a **negrito**.

## Perigo, Avisos e Atenção

### Perigo

O texto assinalado com  **Perigo** fornece informação sobre risco de lesão fatal. Desrespeitar essa informação pode colocar a vida em perigo.



### Aviso

O texto assinalado com  **Aviso** fornece informação sobre risco de acidente ou lesão. Desrespeitar essa informação pode causar lesões.

### Atenção

O texto assinalado com **Atenção** fornece informação sobre possíveis danos no veículo. Desrespeitar essa informação pode causar danos no veículo.

## Símbolos

As referências às páginas são indicadas por .  significa "consultar página".

Desejamos-lhe muitas horas de condução agradável.

**Adam, Opel AG**





## Informação breve e concisa

## Informação acerca da condução inicial

### Destrancar o veículo



Pressionar o botão  para destrancar as portas e a bagageira. Abrir as portas puxando os manípulos. Para abrir a porta da bagageira, pressionar o botão por baixo do friso da porta traseira.

Pressionar o botão , apenas destranca a bagageira que se abre.

Radiotelecomando ⇨ 22, sistema de fecho centralizado das portas ⇨ 24, bagageira ⇨ 28.

### Ajuste dos bancos

#### Posição dos bancos



Puxar o manípulo, deslizar o banco, largar o manípulo.

Posição do assento ⇨ 47, Ajuste do assento ⇨ 47.

#### Perigo

Não se sente a menos de 25 cm do volante, para permitir uma activação segura do airbag.

### Encostos dos bancos



Puxar a alavanca, regular a inclinação e soltar a alavanca. Deixar que o banco encaixe de forma audível.

Posição do assento ⇨ 47, Ajuste do assento ⇨ 47.

### Altura dos bancos

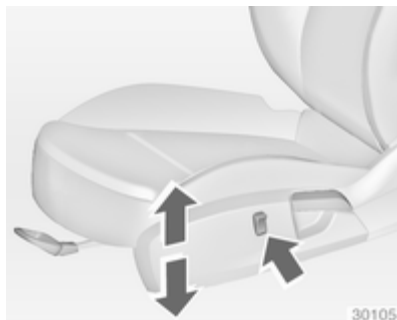

Pressionar o interruptor para cima = mais alto para baixo = mais baixo

Posição do assento ⇨ 47, Ajuste do assento ⇨ 47.

### Inclinação dos bancos

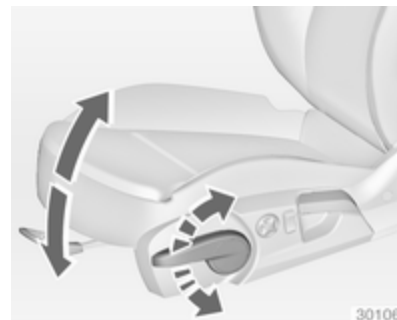

Movimento de bombeio da alavanca para cima = extremidade dianteira mais alta para baixo = extremidade dianteira mais baixa

Posição do assento ⇨ 47, Ajuste do assento ⇨ 47.



## Regulação eléctrica dos bancos



Accionar os interruptores.

posicionamento = deslocar o interruptor (1) para a frente/ para trás

altura = deslocar o interruptor (1) para cima/para baixo

inclinação

= deslocar o interruptor (1) para cima/para baixo na frente

encosto dos bancos

= rodar o interruptor (2) para a frente/ para trás

## Regulação do encosto de cabeça

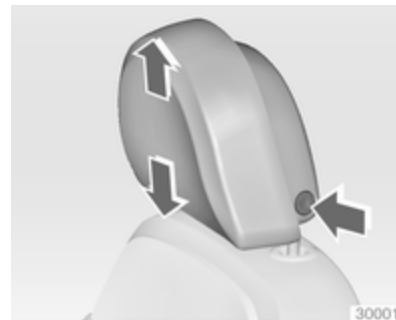

Pressionar o botão de libertação, ajustar a altura, engatar.

Encostos de cabeça ⇨ 45.

## Cinto de segurança



Puxar o cinto de segurança e engatar no fecho. O cinto de segurança não deve estar torcido e deve ficar justo ao corpo. O encosto do banco não deve estar demasiado inclinado para trás (aprox. 25ºno máximo).

Para despertar o cinto de segurança, premir o botão vermelho no fecho do cinto.

Posição dos bancos ⇨ 47, Cintos de segurança ⇨ 53, Sistema de Airbag ⇨ 56.

## Ajuste do retrovisor

### Espelho retrovisor interior



Ajustar a alavanca na parte inferior para reduzir o encandeamento.

Espelho retrovisor interior ⇨ 38, espelho retrovisor interior com função anti-encandeamento automática ⇨ 39.

### Espelhos retrovisores exteriores



Seleccionar o espelho retrovisor relevante e ajustá-lo.

Retrovisores exteriores convexos ⇨ 36, Ajuste eléctrico ⇨ 36, Retrovisores exteriores rebatíveis ⇨ 36, Retrovisores exteriores aquecidos ⇨ 38.

## Ajuste do volante

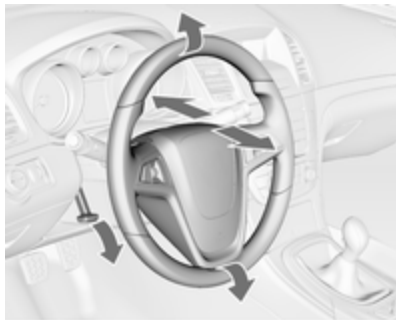

Destrancar a alavanca, ajustar o volante, e depois engatar a alavanca e assegurar que fica totalmente trancada. Ajustar o volante apenas quando o veículo estiver parado e o volante tiver sido destrancado.

Sistema de airbags ⇨ 56, Posições da ignição ⇨ 144.

## Perspectiva geral do painel de instrumentos

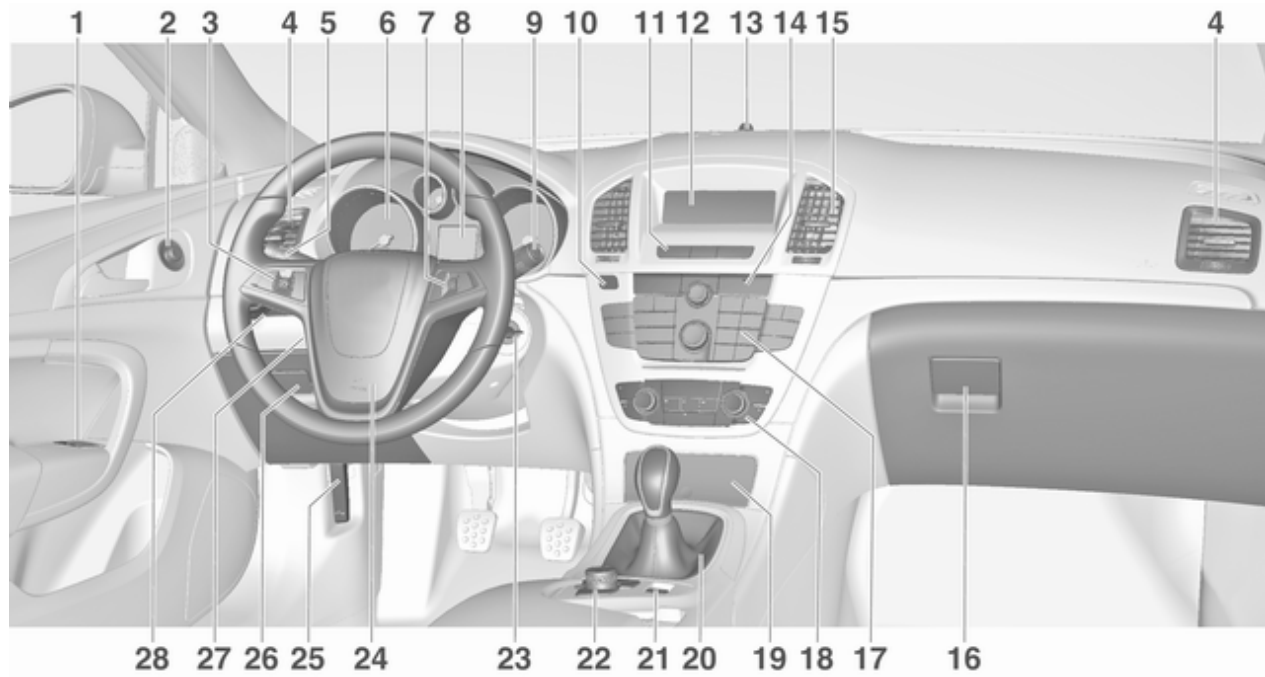

1	Vidros eléctricos .....	39	9	Limpa pára-brisas, sistema lava pára-brisas, sistema lava-faróis, escova traseira, sistema lava-vidros traseiro .....	83	Controlo Electrónico de Estabilidade .....	161	
2	Espelhos retrovisores exteriores .....	36	10	Botão Eco para sistema de paragem/arranque .....	146	Auxiliar de estacionamento	183	
3	Comando da velocidade de cruzeiro .....	165	11	Sistema de fecho centralizado das portas .....	24	Auxiliar de estacionamento avançada .	183	
	Limitador de velocidade .....	166		Luzes de emergência .....	126	Aviso de pista de arranque	192	
	Programador de velocidade adaptável .....	168		Indicador de comando para desactivação do Airbag .....	95	Volante aquecido .....	82	
	Aviso de colisão dianteira ...	177		Indicador de comando para o cinto do banco da frente do passageiro .....	94	15	Grelhas de ventilação centrais .....	140
4	Grelhas de ventilação laterais .....	140	12	Visor de informação .....	104	16	Porta-luvas .....	66
5	Indicadores de mudança de direcção e de via, sinal de luzes, luzes de médios e de máximos .....	127	13	LED do estado do sistema de alarme anti-roubo .....	34	17	Botão multifunções .....	104
	Luzes de saída .....	131	14	Modo desportivo .....	162	18	Sistema de controlo da climatização .....	133
	Luzes de presença .....	128		Modo Tour .....	162	19	Cinzeiro .....	88
	Centro de Informação ao Condutor .....	101		Sistema de comando de tração .....	160	20	Alavanca das mudanças, caixa de velocidades manual .....	155
6	Instrumentos .....	89					Caixa de velocidades automática .....	150
7	Controlos do volante .....	81				21	Travão de mão eléctrico ....	158
8	Centro de Informação ao Condutor .....	101				22	Unidade multifunções .....	104
						23	Interruptor da ignição com tranca da direcção .....	144

24	Buzina .....	82
	Airbag do condutor .....	57
25	Alavanca de abertura do capô .....	204
26	Compartimento de arrumação .....	67
	Caixa de fusíveis .....	224
27	Ajuste do volante .....	81
28	Interruptor das luzes .....	121
	Regulação do alcance dos faróis .....	123
	Faróis de nevoeiro .....	127
	Luz traseira de nevoeiro ....	128
	Iluminação dos instrumentos .....	129

## Iluminação exterior



Iluminação ⇨ 121.

Rodar o interruptor das luzes

**AUTO** = Comando automático das luzes: Os faróis são acesos e apagados automaticamente

☰ = Activação ou desactivação do controlo automático das luzes

☞☞ = Luzes laterais

☞☞☞ = Faróis

Premir o interruptor das luzes

☞☞☞☞ = Faróis de nevoeiro

☞☞☞☞☞ = Luz traseira de nevoeiro

### Sinal de luzes, luzes de máximos e de médios

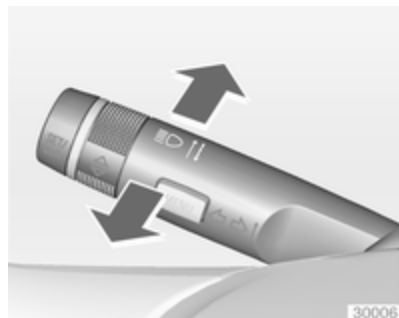

Sinal de luzes	= Puxar alavanca
Luzes de máximos	= Empurrar alavanca
Luzes de médios	= Empurrar ou puxar alavanca

Controlo de luzes automático ⇨ 122, luz de máximos ⇨ 122, Sinal de luzes ⇨ 122.

### Indicadores de mudança de direcção

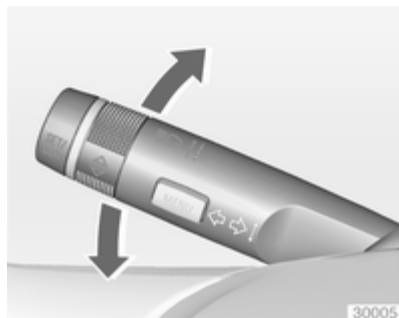

Direito	= Alavanca para cima
Esquerdo/a	= Alavanca para baixo

Sinais de mudança de direcção e de faixa ⇨ 127, Luzes de presença ⇨ 128.

### Luzes de emergência



Accionado com o botão .  
Luzes de emergência ⇨ 126.

## Buzina



Premir .

## Sistemas de limpa pára-brisas e de lava pára-brisas

### Limpa-pára-brisas



- 2** = rápido
- 1** = lento
-  = limpeza com passagem intermitente ou limpeza automática com sensor de chuva
- O** = desligar

Para uma só passagem com o limpa pára-brisas desligado, pressionar a alavanca para baixo.

Limpa pára-brisas ⇨ 83,  
substituição da lâmina do limpa pára-  
-brisas ⇨ 209.



### Lava pára-brisas e lava-faróis



Puxar alavanca.

Lava pára-brisas e lava-faróis  
 ⇨ 83, líquido lava-vidros ⇨ 206.

### Sistemas do limpa e lava-vidros do óculo traseiro

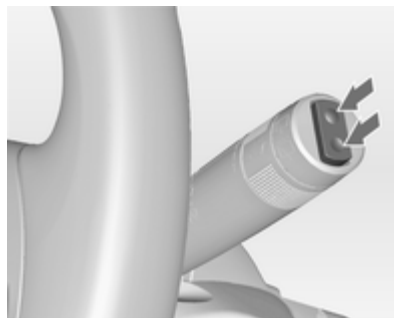

Pressionar o interruptor basculante para accionar o limpa-vidros do óculo traseiro:

para cima	= funcionamento contínuo
para baixo	= funcionamento intermitente

Limpa-vidros do óculo traseiro e lava-vidros do óculo traseiro ⇨ 85.

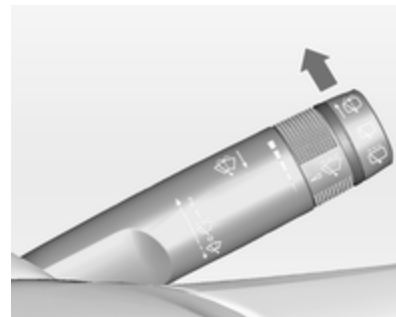

Empurrar alavanca.

O líquido do limpa-vidros é pulverizado no óculo traseiro e o limpa-vidros faz algumas passagens.

## Comando de climatização

Óculo traseiro com  
desembaciador, espelhos  
retrovisores exteriores com  
desembaciador



O desembaciamento é accionado  
premindo o botão .

Óculo traseiro com desembaciador  
↪ 41.

## Desembaciamento e descongelação dos vidros



Premir o botão .

Regular o comando da temperatura  
para o nível de calor máximo.

Arrefecimento  ligado.

Óculo traseiro com desembaciador  
 ligado.

Sistema de controlo da climatização  
↪ 133.

## Caixa de velocidades

### Caixa de velocidades manual



Marcha-atrás: com o veículo parado,  
pressionar o pedal da embraiagem,  
pressionar o botão de libertação na  
alavanca selectora e engatar  
a mudança.

Se a mudança não engatar, colocar  
a alavanca em ponto morto, tirar o pé  
do pedal da embraiagem  
e pressionar de novo; depois  
seleccionar a mudança novamente.

Caixa de velocidades manual ↪ 155.

## Caixa de velocidades automática



- P** = Estacionamento
- R** = Marcha-atrás
- N** = Ponto morto
- D** = Condução

Modo manual: deslocar a alavanca selectora de **D** para a esquerda.

- +** = Mudança superior
- = Mudança inferior

A alavanca selectora só pode ser deslocada de **P** quando a ignição está ligada ou o pedal do travão está accionado. Para engatar **P** ou **R**, pressionar o botão de libertação.

Caixa de velocidades automática  
↻ 150.

## Arranque

### Antes de iniciar a marcha, verificar

- Pressão e estado dos pneus  
↻ 229, ↻ 283.
- Nível do óleo do motor e níveis dos fluidos ↻ 204.
- Se todos os vidros, espelhos retrovisores, luzes exteriores e chapas de matrícula estão limpos, sem neve e sem gelo e a funcionar.
- Posição adequada dos espelhos, assentos e cintos de segurança  
↻ 36, ↻ 47, ↻ 54.
- Funcionamento dos travões a baixa velocidade, principalmente se os travões estiverem molhados.

## Ligar o motor

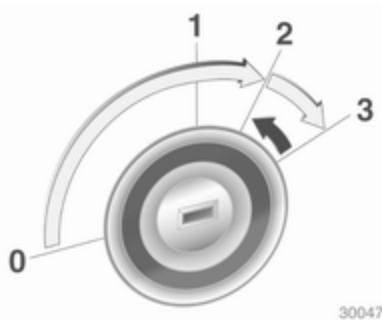

- Rodar a chave para a posição **1**
- mover o volante suavemente para libertar o bloqueio do volante
- operar a embraiagem e o travão
- caixa de velocidades automática em **P** ou **N**
- não accionar o pedal do acelerador

- motores diesel: rodar a chave para a posição **2** para a pré-incandescência e esperar até o indicador de controlo  se apagar
  - rodar a chave para a posição **3** e soltar
- Pôr o motor a trabalhar ⇨ 144.

## Sistema Start/Stop



Se o veículo estiver a circular a baixa velocidade ou parado e estiverem reunidas determinadas condições, activar um Autostop do seguinte modo:

- carregar no pedal da embraiagem
- colocar a alavanca em ponto morto
- soltar o pedal da embraiagem

Um Autostop é indicado pelo ponteiro na posição **AUTOSTOP** no conta-rotações.

Para ligar novamente o motor, carregar de novo no pedal da embraiagem.

Sistema Start/Stop ⇨ 146.

## Estacionamento

- Utilizar sempre o travão de mão. Accionar o travão de mão manual sem premir o botão desengate. Aplicar com a maior firmeza possível em descidas ou subidas. Pressionar o travão de pé simultaneamente para reduzir a força de funcionamento. Para veículos com interruptor de puxar do travão de mão eléctrico (P).
- Desligar o motor. Rodar a chave de ignição para a posição 0 e retirá-la. Rodar o volante até sentir a tranca da direcção engatar. Nos veículos com caixa de velocidades automática, só se pode retirar a chave quando a alavanca selectora estiver na posição **P**.
- Se o veículo estiver numa superfície nivelada ou numa subida, engatar a primeira velocidade ou colocar a alavanca selectora em **P** antes de desligar a ignição. Numa subida, virar as

rodas dianteiras para o lado contrário ao do passeio.

Se o veículo estiver numa descida, engatar a marcha-atrás ou colocar a alavanca selectora em **P** antes de desligar a ignição. Virar as rodas dianteiras na direcção do passeio.

- Trancar o veículo através do botão  no radiotelecomando. Activar o sistema de alarme anti-roubo ⇨ 34.
- Não estacionar o veículo numa superfície facilmente inflamável. A temperatura elevada do sistema de escape pode provocar a inflamação da superfície.
- Fechar as janelas e o tecto de abrir.
- As ventoinhas de arrefecimento do motor poderão funcionar depois de se desligar o motor ⇨ 203.
- Depois de conduzir a velocidade de rotação do motor elevada ou com cargas de motor elevadas, deixar o motor trabalhar um pouco com carga reduzida ou deixá-lo em

ponto morto durante 30 segundos antes de o desligar, para proteger o turbocompressor.

Chaves, fechaduras ⇨ 22, Não utilização do veículo durante muito tempo ⇨ 202.

## Chaves, portas, janelas

Chaves, fechaduras .....	22
Portas .....	28
Segurança do veículo .....	33
Espelhos retrovisores exteriores .....	36
Espelho retrovisor interior .....	38
Janelas .....	39
Tejadilho .....	42

## Chaves, fechaduras

### Chaves

#### Chaves de substituição

O número da chave é especificado no Car Pass ou numa etiqueta amovível.

O número da chave deve ser referido sempre que se encomendarem chaves de substituição já que é um componente do imobilizador.

Fechaduras ⇨ 246.

#### Chave com secção retráctil



Pressionar botão para extrair a chave. Para recolher a chave, pressionar o botão primeiro.

### Car Pass

O Car Pass contém dados de segurança do veículo e deve, por isso, ser mantido num local seguro.

Quando o veículo é levado a uma oficina, estes dados do veículo são necessários para realizar determinadas operações.

### Radiotelecomando



Utilizado para accionar:

- Sistema de fecho centralizado das portas
- Sistema de trancagem anti-roubo
- Sistema de alarme anti-roubo
- Bagageira
- Vidros eléctricos
- Tecto de abrir

O radiotelecomando tem um alcance aproximado de 50 metros. Pode ser reduzido devido a influências exteriores. As luzes de emergência confirmam o accionamento.

Manuseie-o com cuidado, proteger da humidade e de temperaturas elevadas e evitar utilizações desnecessárias.

### Avaria

Se não for possível accionar o fecho centralizado das portas com o comando, isso pode dever-se às seguintes razões:

- Veículo fora do raio de alcance
- Pilha fraca

- Utilização frequente e repetida do comando do rádio quando fora do raio de alcance, levando a que seja necessário proceder à resincronização
- Sobrecarga do sistema de fecho centralizado devido a accionamento repetido num pequeno espaço de tempo, levando a que a alimentação seja interrompida durante um curto período de tempo
- Interferência de ondas rádio com maior potência provenientes de outras origens

Destrancagem ⇨ 24.

### Configurações básicas

Algumas configurações podem ser alteradas no menu **Configurações** no Visor de Informações.

Personalização do veículo ⇨ 114.

### Substituição da pilha do comando

Substituir a pilha assim que o raio de alcance diminua.



As pilhas não devem ser eliminadas junto com os resíduos domésticos. Devem ser colocadas em pontos de recolha para reciclagem apropriados (i.e. pilhões).

### Chave com secção retráctil

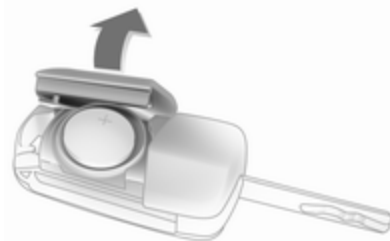



Retirar a chave e abrir a unidade  
Substituir a pilha (pilha tipo CR 2032), prestando atenção à posição de colocação. Fechar a unidade e sincronizar.

### Sincronização do comando

Depois de substituir a bateria, destrancar a porta do condutor com a chave na fechadura. O comando será sincronizado quando se ligar a ignição.

### Definições memorizadas

Sempre que a chave é retirada do interruptor da ignição, as configurações que se seguem são memorizadas automaticamente pela chave:

- Controlo da climatização electrónica
- Iluminação
- Sistema de informação e lazer
- Sistema de fecho centralizado das portas
- Definições do Modo Sport
- Definições conforto

As definições guardadas são automaticamente utilizadas na próxima vez que a chave memorizada é inserida no interruptor da ignição e rodada para a posição 1 ⇨ 144.

Um pré-requisito é que

**Personalização por condutor** esteja activado nas definições pessoais do Mostrador de informação gráfica. Este deve ser configurado para cada chave usada. Em veículos equipados com Mostrador de informação a cores, a personalização é activada de forma permanente.

As regulações do banco do condutor e dos espelhos retrovisores exteriores também são memorizadas ⇨ 50.

O banco eléctrico move-se automaticamente para a posição memorizada ao destrancar e abrir a porta do condutor com a chave memorizada e **Personalização com telecomando** activado no Mostrador de informação a cores. Personalização do veículo ⇨ 114.

### Sistema de fecho centralizado

Destranca e tranca portas, bagageira e portinhola do depósito de combustível.

Puxar o manípulo interior de uma das portas destranca a respectiva porta. Puxar o manípulo outra vez abre a porta.

#### Advertência



No caso de um acidente em que os airbags ou pré-tensores dos cintos tenham sido accionados, o veículo é automaticamente destrancado.

## Destrancagem



Premir o botão .

É possível seleccionar duas definições.

- Para destrancar apenas a porta do condutor, bagageira e portinhola do depósito de combustível, premir uma vez o botão . Para destrancar todas as portas, premir duas vezes o botão 
- ou
- premir uma vez o botão  para destrancar todas as portas, bagageira e portinhola do depósito de combustível

A configuração pode ser alterada no menu **Configurações** do Visor de Informação. Personalização do veículo  114.

A configuração pode ser guardada para a chave que está a ser utilizada. Definições memorizadas  24.

## Trancagem

Fechar portas, bagageira e portinhola do depósito de combustível.



Premir o botão .

Se a porta do condutor não estiver bem fechada, o sistema de fecho centralizado das portas não funcionará. Personalização do veículo  114.

## Destrancar e abrir a porta traseira



Premir o botão  quando a ignição está desligada. A porta traseira é solta para ser destrancada e aberta empurrando o interruptor touchpad por baixo do friso da porta traseira.

Berlina de 4 portas, Sports Tourer com porta da bagageira eléctrica



Pressionar o botão  quando a ignição está desligada até a porta traseira abrir automaticamente. Todas as outras portas permanecem trancadas.

Porta da bagageira eléctrica ⇨ 28.

### Botões de fecho centralizado

Fecha ou abre todas as portas, a bagageira e portinhola do depósito de combustível a partir do habitáculo.





Premir o botão  para fechar.

Premir o botão  para abrir.

Avaria no sistema do comando à distância rádio

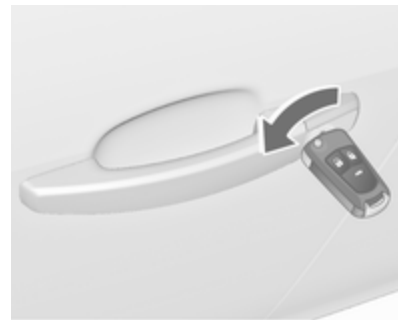
### Destrancagem



Destrancar manualmente a porta do condutor rodando a chave na fechadura. Ligar a ignição e pressionar o botão do fecho centralizado  para destrancar todas as portas, bagageira e portinhola do depósito de combustível. Ligando a ignição, o sistema de trancagem anti-roubo é desactivado.

### Trancagem

Trancar manualmente a porta do condutor rodando a chave na fechadura.

### Avaria no sistema de fecho centralizado

#### Destrancagem

Destrancar manualmente a porta do condutor rodando a chave na fechadura. As outras portas podem ser abertas puxando duas vezes a maçaneta interior. A bagageira e a portinhola de enchimento do combustível não podem ser abertas. Para desactivar o sistema de trancagem anti-roubo, ligar a ignição ⇨ 34.

#### Trancagem

Pressionar o botão interior de fecho de todas as portas, excepto a do condutor. Depois, fechar a porta do condutor e fechá-la do lado de fora com a chave. A portinhola do depósito de combustível e a porta da retaguarda não podem ser trancadas.

### Trancar automaticamente as portas

#### Fecho automático no fim da deslocação

Esta função de segurança pode ser configurada para trancar automaticamente todas as portas, a bagageira e a portinhola do depósito do combustível após o arranque e o alcance de uma determinada velocidade.

Quando parado após a condução, o veículo será destrancado automaticamente logo que a chave seja retirada do interruptor da ignição.

A activação ou desactivação de trancar automaticamente as portas pode ser definida no menu **Definições** no Visor de Informação. Personalização do veículo ⇨ 114.

A configuração pode ser guardada para a chave que está a ser utilizada ⇨ 24.

### Retrancagem automática após destrancagem

Esta funcionalidade pode ser configurada para trancar automaticamente todas as portas, a bagageira e a portinhola do depósito de combustível após um pequeno período de tempo depois da destrancagem com o comando à distância, desde que nenhuma porta tenha sido aberta.

A activação ou desactivação da retrancagem automática das portas pode ser definida no menu **Definições** no Visor de Informação. Personalização do veículo ⇨ 114.

A configuração pode ser guardada para a chave que está a ser utilizada ⇨ 24.

## Fechos de segurança para crianças



### Aviso

Utilizar os fechos de segurança para crianças sempre que estejam crianças nos bancos traseiros.

Com uma chave ou chave de parafusos adequada, rodar o fecho de segurança para crianças existente na porta de trás para a posição horizontal. A porta não pode ser

aberta do interior. Para desactivar, rodar o fecho de segurança para crianças para a posição vertical.

## Portas

### Bagageira

#### Porta da bagageira

##### Abrir

Hatchback de 5 portas, Sports Tourer

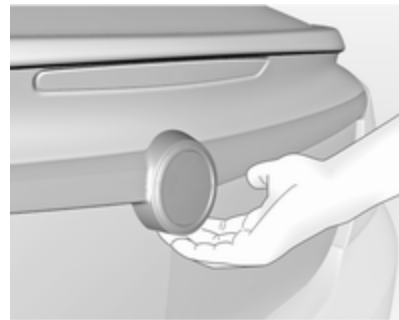

Depois de abrir puxar o botão debaixo do friso da porta traseira e abri-la manualmente.

**Berlina de 4 portas**



Prima o botão  no radiotelecomando até a porta da bagageira se abrir automaticamente, ou puxe o botão sob o friso da porta da bagageira após a destrancagem. Sistema de fecho centralizado das portas ⇨ 24.

## Fechar

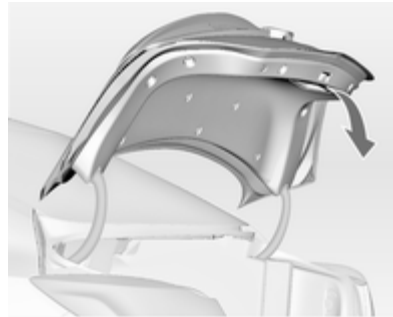

Utilizar o manipulador interior.

Não puxar o botão por baixo do friso ao fechar, porque isso destrancará novamente a porta da bagageira.

Sistema de fecho centralizado das portas ⇨ 24.



## Porta da bagageira eléctrica

### Aviso

Cuidado ao utilizar a porta traseira eléctrica. Risco de lesão, principalmente para crianças.

Mantenha a porta traseira em movimento sob observação quando a estiver a utilizar. Assegure-se que não fica nada preso durante o funcionamento e que ninguém se encontra na área de movimento.

A porta da bagageira eléctrica é accionada pelo:

- Botão do radiotelecomando 
- Interruptor  no painel da porta da porta do condutor
- Interruptor "touchpad" e botão  na porta traseira.

Nos veículos com caixa de velocidades automática, a porta da bagageira só pode ser accionada quando o veículo está parado com o travão de mão accionado e a caixa automática na posição P.

As luzes traseiras piscam e é emitido um aviso sonoro quando a porta da bagageira eléctrica está em funcionamento.

**Advertência**

O accionamento da porta traseira pode ser feito independentemente do fecho centralizado do veículo. Para abrir a porta traseira com o radiotelecomando, não é necessário destrancar o veículo. Primeiro destrancar o veículo, ao accionar o interruptor táctil ou o interruptor na porta do condutor. Depois de fechar, trancar o veículo.

Sistema de fecho centralizado das portas ↻ 24.

**Funcionamento com o controlo remoto**

Pressionar e manter assim o botão  até a porta da bagageira começar a abrir ou fechar.

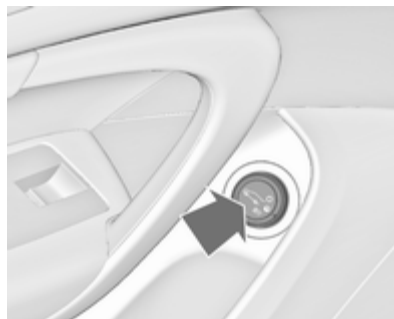
**Funcionamento com o interruptor na porta do condutor**

Pressionar e manter assim o botão  até a porta da bagageira começar a abrir ou fechar.



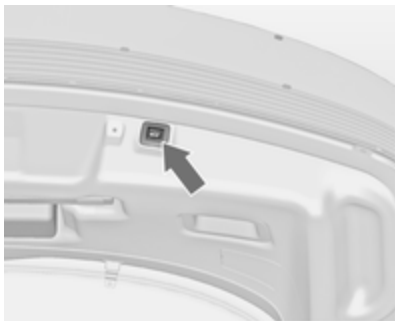

**Funcionamento com interruptor na porta da bagageira**

Para abrir a porta traseira, empurrar e manter o interruptor "touchpad" por baixo do friso da porta da bagageira até a porta da bagageira começar a movimentar-se.



Para fechar, pressionar o botão  na porta da bagageira aberta até que esta comece a mover-se.

### Pare ou mude o sentido do movimento

Pressionando o botão  ou  ou o interruptor "touchpad" durante o movimento da porta da bagageira, pára a porta da bagageira nessa posição. Pressionar o botão  ou  outra vez vai reverter o sentido do movimento.

### Modos de Funcionamento

A porta da bagageira eléctrica tem três modos de funcionamento, que são controlados pelo interruptor na porta do condutor. Para mudar o modo, mudar o interruptor:

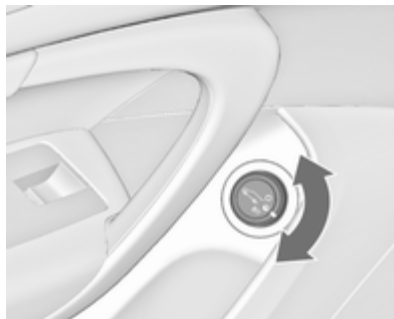

- Modo normal o: a porta da bagageira abre na altura total
- Modo intermédio : a porta da bagageira eléctrica abre para uma altura reduzida que pode ser ajustada
- Modo **Off**: a porta traseira só pode ser accionada manualmente.

### Ajustar a altura de abertura reduzida no modo intermédio

1. Rodar o interruptor do modo de funcionamento para o ou 
2. Abrir a porta da bagageira com qualquer interruptor de funcionamento
3. Para o movimento na altura desejada ao pressionar qualquer interruptor de funcionamento Se necessário, mover manualmente a porta traseira parada para a posição desejada
4. Pressionar e manter assim o botão na parte de dentro da porta da bagageira durante 3 segundos.





Um aviso sonoro indica a nova definição.

Quando rodar a roda de ajuste na porta do condutor para o modo intermédio ●, a porta da bagageira eléctrica irá parar de abrir na posição recém-definida.

A porta da bagageira só pode ser mantida aberta se for excedida uma altura mínima (ângulo de abertura mínimo de 30°). A altura de abertura não pode ser programada abaixo dessa altura.

### Função de segurança

Se a porta da bagageira eléctrica encontrar um obstáculo durante a abertura ou fecho, o sentido do movimento será ligeiramente invertido automaticamente. Obstáculos múltiplos num ciclo de alimentação irão desactivar a função. Neste caso, feche ou abra a porta da bagageira manualmente.

A porta da bagageira eléctrica tem sensores de entalamento nas extremidades laterais. Se os sensores detectarem obstáculos entre a porta da bagageira e o chassis, a porta da bageira irá abrir-se, até que seja activada novamente ou fechada manualmente.

A função de segurança é indicada por um aviso sonoro.

Remover todos os obstáculos antes de retomar o funcionamento eléctrico normal.

Se o veículo estiver equipado com equipamento para reboque de fábrica e um atrelado estiver ligado electricamente, a porta traseira eléctrica só pode ser aberta com

o interruptor 'touchpad' ou fechada com o botão  na porta traseira aberta. Certificar-se de que não há obstáculos na área de deslocação.

### Dicas gerais para funcionar com a porta da bagageira

#### Aviso

Não conduza com a porta traseira aberta ou mal fechada, por exemplo, ao transportar objectos volumosos, uma vez que os gases de escape tóxicos, que são invisíveis e inodoros, podem entrar no veículo. Isto pode causar perda de consciência ou até mesmo morte.

### Atenção

Antes de abrir a porta da bagageira, verificar a existência de obstruções a nível superior, como por exemplo, a porta da garagem, para evitar danificar a porta da bagageira. Verificar sempre a área movível acima e atrás da porta da bagageira.

#### Advertência

Porta da bagageira eléctrica: Se os elevadores hidráulicos da porta da bagageira aberta perderem pressão, as luzes traseiras piscam e é accionado um alarme sonoro. A porta da bagageira permanecerá aberta por algum tempo e depois fechará lentamente. Recorrer a uma oficina.

#### Advertência

O funcionamento da alimentação da porta traseira é desligado no caso de bateria fraca. Neste caso a porta traseira pode ser accionada manualmente.

#### Advertência

Com a alimentação da porta traseira desligada e todas as portas destrancadas, a porta traseira pode ser accionada manualmente. Neste caso, para fechar manualmente a porta traseira é necessária bastante mais força.

#### Advertência

A montagem de determinados acessórios pesados na porta da retaguarda pode afectar a capacidade de a porta se manter aberta.

## Segurança do veículo

### Protecção anti-roubo

#### ⚠ Aviso

Não utilizar o sistema se estiverem pessoas no veículo!  
Não é possível destrancar as portas a partir do interior.

O sistema tranca todas as portas. As portas têm de estar todas fechadas, caso contrário o sistema não pode ser activado.

Se a ignição tiver estado ligada, deve abrir-se e fechar-se a porta do condutor uma vez para o veículo poder ser trancado e protegido contra roubo.

Destrancar o veículo desactiva o sistema de trancagem anti-roubo mecânico. Tal não é possível com o botão do fecho centralizado.

### Activação



Pressionar  duas vezes no comando no espaço de 15 segundos.

### Sistema de alarme anti-roubo

O sistema de alarme anti-roubo está associado ao sistema de fecho anti-roubo.

Monitoriza:

- Portas, porta da bagageira, capô
- Habitáculo incluindo bagageira adjacente

- Inclinação do veículo, p. ex. se for elevado
- Ignição

### Activação

- Auto-activação 30 segundos depois de fechar o veículo (inicialização do sistema)
- Directamente pressionando  no comando à distância mais uma vez depois de fechar



### Advertência

Mudanças no interior do veículo, como, por exemplo, a utilização de capas dos bancos e vidros ou tecto de abrir abertos, podem afectar a função de monitorização do habitáculo.

### Activação sem monitorização do habitáculo e inclinação do veículo



Desligar a monitorização do habitáculo e a inclinação do veículo quando deixar animais no veículo, devido ao alto volume dos sinais ultrasónicos ou movimentos que possam fazer disparar o alarme. Desligar também quando o veículo está num transbordador (ferry) ou comboio.

1. Fechar a porta da bagageira, capot, vidros e tecto de abrir.
2. Pressionar o botão . O LED no botão  acende durante 10 minutos no máximo.
3. Fechar as portas.
4. Activar o sistema de alarme anti-roubo.

Mensagem de estado é apresentada no Centro de Informação do Condutor.

### LED de estado



O LED de estado está integrado no sensor acima do painel de instrumentos.

Estado nos primeiros 30 segundos após a activação do sistema de alarme anti-roubo:

LED aceso = teste, desfazamento de armamento.

LED pisca rapidamente = portas, porta da bagageira ou capot mal fechadas ou avaria no sistema.

Estado depois de o sistema ser armado:

LED pisca devagar = sistema armado.

Dirigir-se a uma oficina em caso de avarias.

### Desactivação

Destrancar o veículo desactiva o sistema de alarme anti-roubo.

### Alarme

Quando accionado, o alarme soa através de um receptor acústico alimentado por bateria individual, e as luzes de emergência piscam simultaneamente. O número e duração dos sinais da emissão de alarme estão estipulados por lei.

O alarme pode ser silenciado pressionando qualquer botão do radiotelecomando ou ligando a ignição.

O sistema de alarme anti-roubo pode ser desactivado apenas pressionando o botão  ou ligando a ignição.

Um alarme que dispara, que não tenha sido interrompido pelo condutor, será indicado pelas luzes de emergência. Piscam rápido três vezes quando o veículo é destrancado da próxima vez com o radiotelecomando. Além disso, uma mensagem de aviso ou um código de aviso é apresentada no Centro de Informação do Condutor depois de ligar a ignição.

Mensagens do veículo ⇨ 107.

## Imobilizador electrónico



O sistema faz parte do interruptor da ignição e verifica se o veículo pode ser ligado com a chave que está a ser usada.

O imobilizador é accionado automaticamente depois de a chave ter sido retirada da ignição.

Se o indicador de controlo  piscar com a ignição ligada, isso é sinal de que existe uma avaria no sistema; o motor não pode ser posto a trabalhar. Desligar a ignição e repetir o processo de arranque.

Se o indicador de controlo continuar a piscar, tentar pôr o motor a trabalhar utilizando a chave sobresselente e procurar ajuda numa oficina.

### Advertência

O imobilizador não tranca as portas. Depois de sair do veículo, deve-se trancar sempre o veículo e activar o sistema de alarme  24,  34.

Indicador de controlo   99.

## Espelhos retrovisores exteriores

### Convexos

O espelho retrovisor exterior convexo contém uma zona esférica que reduz os ângulos mortos. A forma do espelho retrovisor faz com que os objectos pareçam mais pequenos, o que afectará a capacidade de calcular as distâncias.

### Ajuste eléctrico

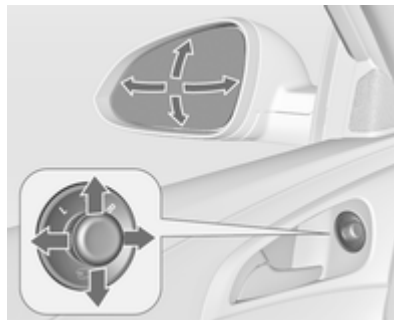

Seleccionar o espelho retrovisor exterior relevante rodando o controlo para a esquerda (L) ou para a direita (R). Depois, rodar o comando para regular o espelho retrovisor.

Na posição 0 não é seleccionado qualquer espelho.

### Rebatimento



Para segurança de peões, os espelhos retrovisores exteriores serão rebatidos se levarem um encontro suficientemente forte.

Reposicionar o espelho retrovisor aplicando uma ligeira pressão na caixa do espelho.

### Articulação eléctrica

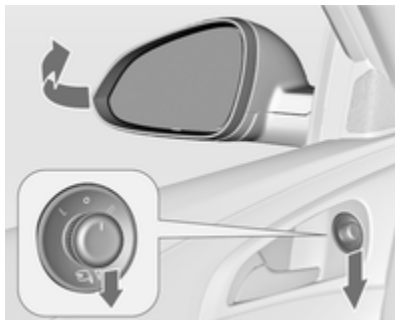

Rodar o comando para **O**, e premir o comando para baixo. Ambos os retrovisores exteriores recolherão. Premir novamente o comando para baixo - ambos os retrovisores exteriores voltam à respectiva posição normal.

Se um espelho retrovisor exterior com função eléctrica for colocado manualmente na posição de

condução, quando se pressiona para baixo o controlo, só colocará electricamente o outro espelho na posição de condução.

### Retrovisores rebatíveis do exterior



Premir por período curto para rebater os retrovisores.

Premir por período curto para colocar os retrovisores em posição de condução.

Se os retrovisores tiverem sido rebatidos pelo comando na porta do condutor, não serão recolocados na posição de condução premindo .

A activação ou desactivação desta função pode ser alterada no menu **Configurações** no Visor de Informação. Personalização do veículo ⇨ 114.

As definições são guardadas automaticamente na chave que está a ser utilizada ⇨ 24.

Accionamento electrónico dos vidros ⇨ 39

## Aquecidos



Função activada pressionando o botão .

O desembaciamento funciona com o motor a trabalhar e é desligado automaticamente após um curto período de tempo.

## Sensores de estacionamento

Em espelhos com memória de posição, o retrovisor exterior do lado do passageiro é automaticamente dirigido para o pneu traseiro como

apoio ao estacionamento assim que a marcha-atrás é engatada, excepto durante o funcionamento do reboque.

Memória de posição ⇨ 50.

A activação ou desactivação desta função pode ser alterada no menu **Configurações** no Visor de Informação. Personalização do veículo ⇨ 114.

## Espelho retrovisor interior

### Função manual de antiencandeamento

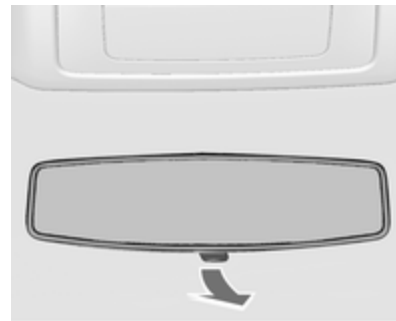

Para reduzir o encandeamento, ajustar a alavanca na parte inferior da caixa do espelho retrovisor.

## Anti-encandeamento automático

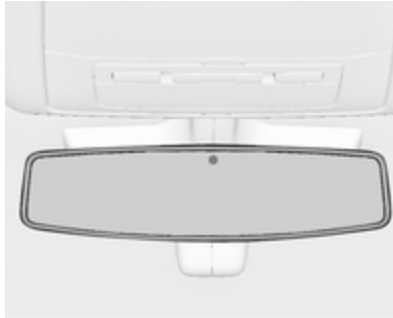

O encandeamento por veículos que se deslocam atrás é automaticamente reduzido.

## Janelas

### Pára-brisas

#### Pára-brisas com reflector solar

O pára-brisas com reflector solar possui um revestimento que reflecte a radiação solar. Os sinais de dados, por exemplo, de postos de portagens, também podem ser reflectidos.

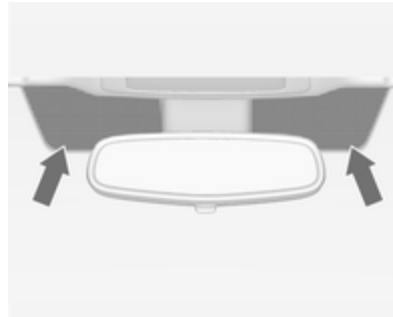

As áreas marcadas no pára-brisas por trás do espelho retrovisor não estão revestidas. Os dispositivos para registo electrónico de dados e pagamento de portagens têm de

ser fixados nestas áreas. Caso contrário, podem ocorrer falhas a nível do registo de dados.

### Vidros manuais

Os vidros das portas podem ser abertos ou fechados com as alavancas próprias.

### Accionamento electrónico dos vidros

#### Aviso

Cuidado ao accionar os vidros eléctricos. Risco de lesão, principalmente para crianças.

Se estiverem crianças nos bancos traseiros, accione o sistema de segurança para crianças nos vidros eléctricos.

Observar os vidros com atenção ao fechá-los. Assegurar-se de que não fica nada preso nos vidros durante o movimento dos mesmos.



Ligar a ignição para accionamento electrónico dos vidros.

Alimentação diferida desligada

↪ 144.



Accionar o interruptor para o vidro respectivo empurrando para abrir e puxando para fechar.

Pressionar ou puxar cuidadosamente até ao primeiro batente: o vidro desloca-se para cima ou para baixo enquanto o interruptor é accionado.

Empurrar ou puxar firmemente para o segundo batente e depois soltar: o vidro desloca-se para cima ou para baixo automaticamente com a função

de segurança activada. Para parar o movimento, accionar o interruptor mais uma vez na mesma direcção.

O Accionamento electrónico dos vidros pode funcionar até a porta do condutor ser aberta ou pelo menos durante 10 minutos após a ignição ter sido desligada.

### Função de segurança



Se o vidro encontrar resistência acima da linha intermédia da janela durante o fecho automático, o movimento de fecho é interrompido imediatamente e aberto de novo.

### Função de segurança de correcção de velocidade

Caso seja difícil fechar o vidro devido a gelo ou outra situação semelhante, ligar a ignição. depois puxar o interruptor até ao primeiro batente e manter. O vidro desloca-se para cima sem a função de segurança activada. Para parar o movimento, soltar o interruptor.

### Sistema de segurança para crianças dos vidros traseiros





Pressionar o interruptor  para desactivar o Accionamento electrónico dos vidros das portas traseiras; o LED acende. Para accionar pressionar novamente .

### Accionar os vidros a partir do exterior do veículo

As janelas podem ser operadas remotamente do lado de fora do veículo.



Mantenha pressionado o botão  para abrir os vidros.

Mantenha pressionado o botão  para fechar os vidros.

Solte o botão para parar o movimento do vidro.

Se as janelas estiverem totalmente abertas ou fechadas, as luzes de emergência piscam duas vezes.

Rebatimento ⇨ 36.

## Sobrecarga

Se os vidros forem accionados repetidamente dentro de um espaço de tempo curto, o funcionamento do vidro é desactivado durante algum tempo.

## Inicialização dos vidros eléctricos

Se os vidros não puderem ser fechados automaticamente (por ex., depois de desligar a bateria do veículo), uma mensagem ou código de aviso é apresentado no Centro de Informação do Condutor.

Mensagens do veículo ⇨ 107.

Accionar a electrónica dos vidros da seguinte maneira:

1. Fechar as portas.
2. Ligar a ignição.
3. Puxar o interruptor até a janela estar fechada e continuar durante mais 2 segundos.
4. Repetir para cada um dos vidros.

## Vidro traseiro aquecido



Função activada premindo o botão .

O desembaçamento funciona com o motor a trabalhar e é desligado automaticamente após um curto período de tempo.

Consoante o tipo de motor, o desembaçador do óculo traseiro é ligado automaticamente quando o filtro de partículas do diesel é limpo.

## Palas pára-sol

As palas pára-sol podem ser colocadas para baixo ou rodadas para o lado para impedir o encadeamento.

Se as palas pára-sol possuírem espelhos, as tampas dos espelhos devem estar fechadas durante a condução.

## Persianas de rolo

Para reduzir a luz solar nos lugares de trás, puxar as persianas para cima usando a pega e encaixando-a na parte de cima do friso da porta.

## Tejadilho

### Tecto de abrir

#### ⚠ Aviso



Ter cuidado ao accionar o tecto de abrir. Risco de lesão, principalmente para crianças.



Prestar especial atenção aos componentes móveis ao operá-los. Assegurar-se de que não fica nada preso nos vidros durante o movimento dos mesmos.

### Tecto de abrir, Hatchback de 5 portas / Berlina de 4 portas





#### Abrir ou fechar

Pressionar  ou  ligeiramente para o primeiro batente: o tecto de abrir abre ou fecha com a função de segurança activada enquanto o interruptor for accionado.

Pressionar firmemente  ou  até ao segundo batente e depois soltar: o tecto de abrir abre e fecha automaticamente com a função de segurança activada. Para parar o movimento, accionar o interruptor mais uma vez.

**Levantar ou fechar**

Pressionar  ou : o tecto de abrir é levantado ou fechado automaticamente com a função de segurança activada.

Se o tecto de abrir estiver levantado, pode ser accionado numa única operação pressionando .

**Persiana**

A persiana é accionada manualmente.

Fechar ou abrir a persiana deslizando-a. Quando o tecto de abrir está aberto, a persiana está sempre aberta.

**Tecto de abrir, Sports Tourer****Abrir**

Pressionar ligeiramente  até ao primeiro batente: o tecto de abrir abre para a posição do spoiler.

Pressionar firmemente  até ao segundo batente e depois soltar: o tecto de abrir abre automaticamente com a função de segurança activada. Para parar o movimento, accionar o interruptor mais uma vez.

**Fechar**



Pressionar  ligeiramente para o primeiro batente: o tecto de abrir fecha a partir da posição de abertura total ou de spoiler com a função de segurança activada enquanto o interruptor for accionado.

Pressionar firmemente  até ao segundo batente e depois soltar: o tecto de abrir é totalmente fechado de forma automática com a função de segurança activada. Para parar o movimento, accionar o interruptor mais uma vez.

**Persiana**

A persiana é accionada mecanicamente.



Abrir ou fechar persiana ao pressionar o interruptor  ou .

## Dicas Gerais

### Função em standby

Ligar a ignição para accionar o tecto de abrir.

### Função de segurança

Se o tecto de abrir ou a persiana encontrar resistência durante o fecho automático, pára imediatamente e abre de novo.

### Função de segurança de correcção de velocidade

No caso de dificuldades na abertura devido a gelo ou algo semelhante, manter o interruptor  premido no segundo batente. O tecto de abrir fecha sem função de segurança. Para parar o movimento, soltar o interruptor.

### Fechar o tecto de abrir a partir do exterior

O tecto de abrir pode ser fechado à distância a partir do exterior do veículo.

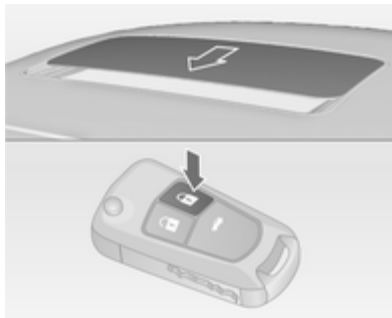

Mantenha pressionado o botão  para fechar o tecto de abrir.

Soltar o botão para parar o movimento.

### Inicialização após uma falha de energia

Depois de uma falha de alimentação, só será possível accionar o tecto de abrir até determinado ponto. Mande inicializar o sistema na oficina.

## Bancos, sistemas de segurança

Encostos de cabeça .....	45
Bancos dianteiros .....	47
Bancos traseiros .....	52
Cintos de segurança .....	53
Sistema de airbags .....	56
Sistemas de segurança para crianças .....	60

## Encostos de cabeça

### Posição

#### ⚠ Aviso

Conduzir apenas com o encosto de cabeça na posição correcta.

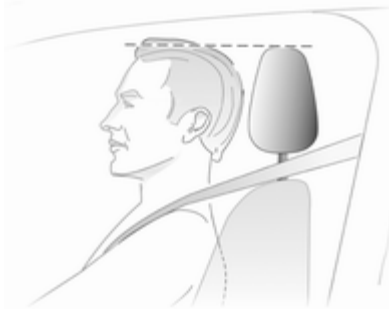

A face superior do encosto de cabeça deverá encontrar-se ao nível superior da cabeça. Se isso não for possível, no caso de pessoas muito altas colocar o encosto na posição mais

alta possível e no caso de pessoas baixas colocar na posição mais baixa.

### Ajuste

#### Encostos de cabeça nos bancos dianteiros

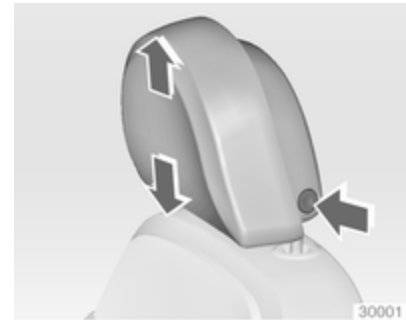

#### Ajuste da altura

Pressionar o botão, ajustar a altura e engatar.



### Regulação da inclinação

Deslocar para a frente a extremidade inferior do encosto de cabeça para a posição necessária. Os encostos de cabeça podem ser deslocados para trás depois de atingirem a posição máxima dianteira.

### Encostos de cabeça nos bancos traseiros



### Ajuste da altura

Puxar o encosto de cabeça para cima ou pressionar o trinco para libertar e pressionar o encosto de cabeça para baixo.

### Encostos de cabeça activos

Em caso de impacto traseiro, as peças dianteiras dos encostos de cabeça activos deslocam-se ligeiramente para a frente. Assim,

a cabeça fica apoiada reduzindo o risco de ferimentos devido ao efeito de chicote.

### Advertência

Os acessórios aprovados só podem ser montados quando o banco não estiver a ser utilizado.

## Bancos dianteiros

### Posição dos bancos

#### ⚠ Aviso

Conduzir apenas com o banco bem ajustado.



- Encoste o traseiro o mais possível ao encosto do banco. Ajustar a distância entre o banco e os pedais para que as pernas fiquem ligeiramente flectidas ao pressionar a fundo nos pedais.

Deslizar o banco dianteiro do passageiro o mais para trás possível.

- Sentar-se com os ombros o mais possível encostados para trás. Definir a inclinação do encosto do banco traseiro para que seja possível alcançar facilmente o volante com os braços ligeiramente dobrados. Manter os ombros em contacto com o encosto do banco ao rodar o volante. Não colocar o encosto do banco demasiado para trás. Aconselhamos uma inclinação máxima de aproximadamente 25°.
- Ajustar o volante ⇨ 81.
- Colocar o assento suficientemente alto para ter uma boa visão a toda a volta e para conseguir ver todos os instrumentos. Deve haver pelo menos um palmo entre a cabeça e o chassis do tejadilho. As pernas devem ficar assentes ligeiramente sobre o banco sem exercerem pressão no banco.
- Ajustar o encosto de cabeça ⇨ 45.

- Ajustar a altura do cinto de segurança ⇨ 54.
- Ajustar o apoio das pernas de forma a existir um espaço de cerca de dois dedos entre a extremidade do banco e curva do joelho.
- Ajustar o apoio lombar de forma a que suporte a forma natural da coluna vertebral.

### Ajuste dos bancos

#### ⚠ Perigo

Não se sente a menos de 25 cm do volante, para permitir uma activação segura do airbag.

#### ⚠ Aviso

Nunca ajuste os bancos ao conduzir, uma vez que poderão mover-se de forma incontrolável.



### Posição dos bancos



Puxar o manípulo, deslizar o banco, largar o manípulo.

### Encostos dos bancos



Puxar a alavanca, regular a inclinação e soltar a alavanca. Deixar que o encosto do banco encaixe audivelmente.

### Altura dos bancos

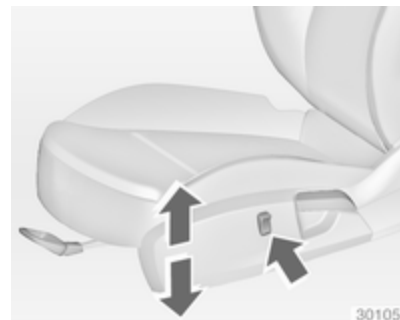

Pressionar o interruptor  
para cima = mais alto  
para baixo = mais baixo

### Inclinação dos bancos

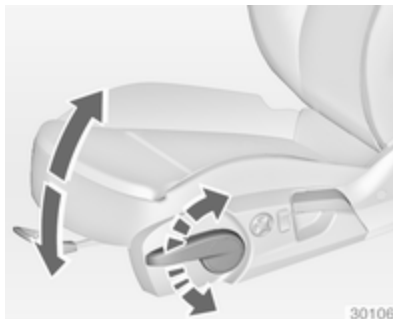

Movimento de bombeio da alavanca  
para cima = extremidade dianteira mais alta  
para baixo = extremidade dianteira mais baixa

### Apoio lombar



Ajustar o apoio lombar usando o interruptor de quatro vias para o adaptar às necessidades pessoais.  
Deslocar o apoio para cima e para baixo: pressionar interruptor para cima ou para baixo.  
Aumentar e diminuir o apoio: pressionar o interruptor para a frente ou para trás.

### Suporte para as pernas ajustável

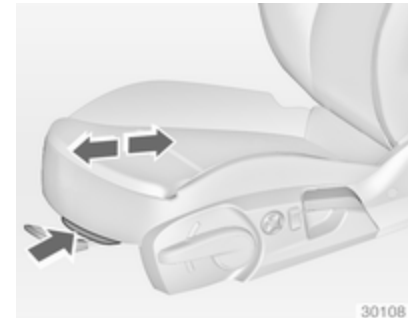

Puxar a alavanca e deslizar o apoio para as pernas.

## Ajuste eléctrico dos bancos

### ⚠Aviso

Ao accionar os bancos eléctricos deve ter-se muito cuidado. Existe risco de ferimento, especialmente para as crianças. Peças soltas podem ficar presas.

Ao regular os assentos, observá-los bem. Os passageiros devem ser informados em conformidade.

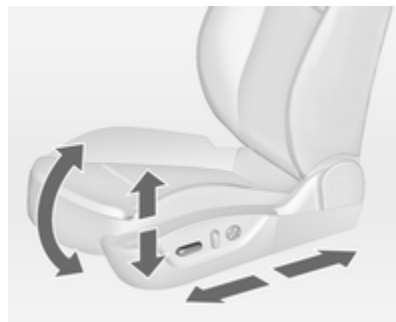

### Posição dos bancos

Mover o interruptor dianteiro para a frente/para trás.

### Altura dos bancos

Deslocar o interruptor para cima/para baixo.

### Inclinação dos bancos

Deslocar o interruptor para cima/para baixo na frente.

### Encostos dos bancos



Rodar o interruptor para a frente/para trás.

### Função memória para regulação do banco eléctrico e retrovisores exteriores

Podem ser guardadas duas configurações diferentes para os bancos e retrovisores.

Configurações memorizadas ↷ 24, personalização do veículo ↷ 114.



### Guardar configurações

- Regular primeiro o banco do condutor e depois os retrovisores exteriores.

- Manter o botão de memória **MEM** pressionado e depois pressionar o botão de posição para usar (1 ou 2). Armazenagem é reconhecida por um sinal acústico.

### Recuperar configurações

Manter a posição do botão 1 ou premido 2 até que as posições guardadas do retrovisor e do banco sejam atingidas.

### Função saída fácil

Para uma saída fácil do veículo, o banco accionado electricamente desloca-se para trás quando o veículo está parado, a chave está fora do interruptor da ignição e a porta do condutor é aberta.

A activação ou desactivação desta função pode ser alterada no menu **Configurações** no Visor de Informação. Personalização do veículo ↗ 114.

### Sobrecarga

Se a configuração do banco estiver electricamente em sobrecarga, a alimentação eléctrica é automaticamente cortada por um curto período de tempo.

### Advertência

Após um acidente no qual os airbags tenham sido accionados, as definições memorizadas para cada botão de posição serão desactivadas.

### Apoio de braços

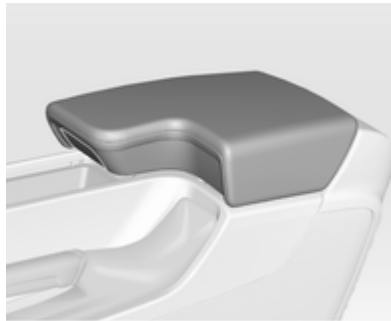

Premir o botão e dobrar o apoio para o braço para cima. Sob o apoio para os braços existe um compartimento para arrumação.

Dispositivos auxiliares, consultar do Sistema de informação e lazer.

### Aquecimento



Ajustar o aquecimento para a regulação pretendida pressionando o botão  referente ao banco em causa uma ou mais vezes. A luz de aviso no botão ou ecrã indica a configuração.

Não se recomenda a utilização prolongada da definição mais elevada para pessoas com pele sensível.

O aquecimento do banco está operacional quando o motor está a trabalhar e em Autostop.

Sistema Start/Stop ⇨ 146.

## Ventilação



Ajustar a ventilação para a regulação pretendida premindo o botão  referente ao banco do condutor uma ou mais vezes com a ignição ligada.

A luz de aviso no visor indica a regulação.

O banco do condutor ventilado está operacional quando o motor está a trabalhar.

## Bancos traseiros

### Apoio de braços



Dobrar para baixo o apoio para o braço. O apoio para o braço contém suportes para copos e uma caixa para arrumação.

## Cintos de segurança



Os cintos bloqueiam durante grandes acelerações ou desacelerações do veículo, mantendo os ocupantes na posição sentada. Assim, o risco de ferimento é consideravelmente reduzido.

### ⚠ Aviso

Apertar o cinto de segurança antes de cada viagem.

Na eventualidade de um acidente, os ocupantes que não usem cintos de segurança põem em perigo a vida dos restantes ocupantes e a sua própria integridade física.

Os cintos de segurança estão concebidos para serem utilizados apenas por uma pessoa de cada vez. Não são próprios para pessoas com menos de 150 cm de altura. Sistema de segurança para crianças ⇨ 60.



Periodicamente, verificar todos os componentes do cinto de segurança para ver se funcionam bem, não apresentam danos nem sujidade.

Os componentes danificados devem ser substituídos. Após um acidente, os cintos de segurança e os pré-tensores devem ser substituídos por uma oficina.

### Advertência

Certificar-se de que os cintos não são danificados por sapatos ou objectos com arestas vivas, nem ficam presos. Evitar sujar os carretos de inércia dos cintos.

### Aviso cinto de segurança

Cada banco está equipado com um aviso do cinto de segurança, representado para os bancos dianteiros pelo indicador de controlo  e  ou para os bancos traseiros pelos símbolos  no Centro de Informação do Condutor ⇨ 94.

### Limitadores de força nos cintos

Nos bancos dianteiros, a pressão sobre o corpo é reduzida por uma libertação gradual do cinto durante uma colisão.

### Pré-tensores dos cintos

Em caso de uma colisão frontal ou traseira de determinada gravidade, os cintos de segurança dianteiros são apertados.

**⚠ Aviso**

O manuseamento incorrecto (por exp. desmontagem ou instalação de cintos) pode fazer accionar os pré-tensores dos cintos.

O disparo dos os pré-tensores é indicado pelo acendimento permanente do indicador de controlo  ⇨ 95.

Os pré-tensores accionados têm de ser substituídos por uma oficina. Os pré-tensores dos cintos só podem ser accionados uma vez.

**Advertência**

Não colar ou montar acessórios ou outros objectos que possam interferir com o funcionamento dos pré-tensores dos cintos de segurança. Não fazer quaisquer alterações aos componentes dos pré-tensores dos cintos de segurança, pois isso invalidará a aprovação tipo do veículo.

**Cinto de segurança de três pontos****Fixação**

30052

Puxar o cinto do enrolador, colocá-lo na diagonal sobre o corpo, sem torcer e inserir a lingueta no fecho. Apertar a faixa do cinto que passa pelo abdómen regularmente enquanto conduz, puxando a faixa que passa pelo ombro.





30053

Vestuário largo ou volumoso impede que o cinto fique bem ajustado ao corpo. Não colocar objectos, como por exemplo, malas de mão ou telemóveis, entre o cinto e o corpo.

**⚠ Aviso**

O cinto não deve ficar assente sobre objectos rígidos ou frágeis que estejam em bolsos do vestuário.

Aviso do cinto de segurança   ⇨ 94.

### Insignia OPC

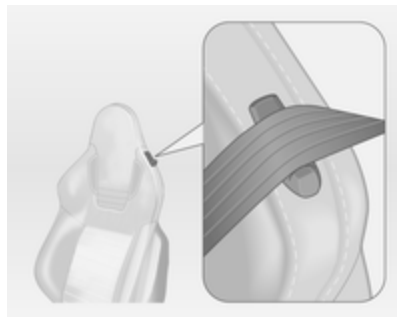

Ao apertar o cinto de segurança, passar o cinto de segurança no encaixe próprio no encosto do banco.

### Ajuste da altura



1. Puxar ligeiramente o cinto para fora.
2. Pressionar botão.
3. Ajustar a altura e engatar.



Ajustar a altura de forma a que o cinto fique sobre o ombro. Não deve ficar sobre a garganta ou parte superior do braço.

Não ajustar durante a condução.



## Remoção



30054

Para desapertar o cinto de segurança, premir o botão vermelho no fecho do cinto.

## Insignia OPC

Depois de soltar o cinto, passá-lo pelo encaixe próprio no encosto do banco.

## Cintos de segurança nos bancos traseiros

O cinto de segurança do banco central traseiro só pode ser puxado para fora do enrolador se o encosto estiver na posição de trás.

## Utilização do cinto de segurança durante a gravidez



### ⚠ Aviso

A faixa que passa pelo abdómen deve ser colocada o mais abaixo possível, por cima da pélvis para evitar pressão sobre o abdómen.

## Sistema de airbags

O sistema de airbag é composto por uma variedade de sistemas individuais, conforme a abrangência do equipamento.

Quando accionados, os airbags são insuflados em milésimos de segundo. São também rapidamente desinsuflados, o que faz com que muitas vezes nem sejam notados durante uma colisão.

### ⚠ Aviso

Se manuseados incorrectamente, os sistemas de airbags podem ser accionados de forma explosiva.

### Advertência

Os sistemas electrónicos dos airbags e dos pré-tensores dos cintos encontram-se na área da consola central. Não colocar objectos magnéticos nessa área.

Não colar nada nas tampas dos airbags e não as cobrir com outros materiais.

Cada airbag é accionado uma só vez. Os airbags accionados devem ser substituídos por uma oficina. Além disso, poderá ser necessário mandar substituir o volante, o painel de instrumentos, partes do apainelamento, as borrachas das portas, manípulos e bancos.

Não fazer alterações no sistema de airbags já que isso invalidará a aprovação tipo do veículo.

Quando os airbags enchem, os gases quentes que saem podem provocar queimaduras.

Luz de aviso  do sistema de airbags  
↳ 95.

### Sistema do airbag frontal

O sistema de airbags dianteiros é composto por um airbag no volante e um no painel de instrumentos no lado dianteiro do passageiro. Esses airbags podem ser identificados pela palavra **AIRBAG**.



Existe também uma etiqueta de aviso na persiana no lado do passageiro da frente.

O sistema de airbag dianteiro dispara no caso de impacto frontal de determinada gravidade. A ignição necessita de ser ligada.

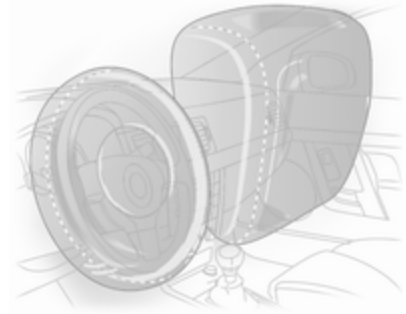

Os airbags cheios amortecem o impacto, reduzindo consideravelmente o risco de ferimentos na parte superior do corpo e cabeça dos passageiros da frente.

**⚠ Aviso**

A protecção só é a ideal se o banco estiver na posição correcta ↻ 47.

Manter a área de insuflação do airbag sem obstruções.

Colocar o cinto de segurança correctamente e apertá-lo bem. Só assim o airbag poderá fornecer protecção.

**Sistema de airbag lateral**

O sistema de airbag lateral consiste num airbag em cada um dos encostos do banco dianteiro e nos encostos dos bancos exteriores traseiros. Estes airbags podem ser identificados pela palavra **AIRBAG**.

O sistema de airbag lateral dispara no caso de impacto lateral de determinada gravidade. A ignição necessita de ser ligada.

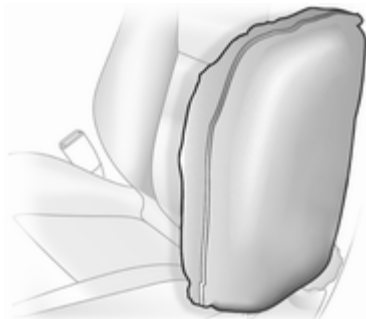

Os airbags cheios amortecem o impacto, reduzindo consideravelmente o risco de ferimentos na parte superior do corpo e da pélvis, no caso de colisão lateral.

**⚠ Aviso**

Manter a área de insuflação do airbag sem obstruções.

**Advertência**

Utilizar apenas capas de bancos aprovadas para o veículo em questão. Ter cuidado para não tapar os airbags.

**Sistema de airbag de cortina**

O sistema de airbags de cortina é composto por um airbag montado na estrutura do tejadilho, um de cada lado. Podem ser identificados pela palavra **AIRBAG** nos pilares do tejadilho.

O sistema de airbag de cortina dispara no caso de impacto lateral de determinada gravidade. A ignição necessita de ser ligada.

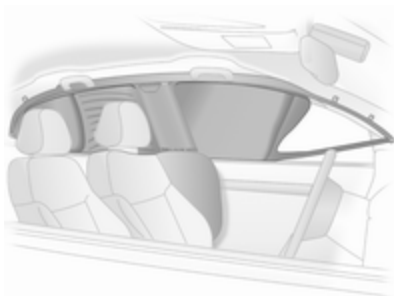

Os airbags cheios amortecem o impacto, reduzindo consideravelmente o risco de ferimentos na cabeça, no caso de impacto lateral.

### **⚠ Aviso**

Manter a área de insuflação do airbag sem obstruções.

Os ganchos existentes nas pegas da estrutura do tejadilho são apenas adequados para pendurar peças de roupa leves, sem cabides. Não ter itens nessas peças de vestuário.

## Desactivação de airbag

Os sistemas de airbag dianteiro e lateral para o banco dianteiro do passageiro têm de ser desactivados se um sistema de segurança para crianças tiver de ser montado neste banco. O sistema de airbag de cortina, os pré-tensores do cinto e todos os sistemas de airbag do condutor permanecerão activos.



O sistema de airbag do passageiro da frente pode ser desactivado através de um interruptor accionado por chave na lateral direita do painel de instrumentos.

Utilizar a chave de ignição para seleccionar a posição:

- = os airbags do passageiro da frente são desactivados e não se encherão no caso de colisão. O indicador de controlo acende continuamente. Pode ser instalado um sistema de segurança para crianças de acordo com o quadro Localizações de instalação de segurança para crianças ⇨ 62. Não é permitido que um adulto ocupe o banco do passageiro da frente.
- = airbags para passageiro da frente estão activos. Não deve ser instalado um sistema de segurança para crianças.

**⚠ Perigo**

Riscos de ferimentos fatais para crianças que utilizem sistemas de segurança num banco com o airbag do passageiro da frente activado.

Riscos de ferimentos fatais para um adulto num banco com o airbag do passageiro desactivado.



Enquanto o indicador de comando  não estiver acesso, os sistemas de airbag para o banco do passageiro da frente insuflar no caso de colisão.

Se ambas as luzes de aviso acenderem simultaneamente, existe uma avaria no sistema. O estado do sistema não é visível, pelo que ninguém deve ocupar o banco do passageiro da frente. Contactar uma oficina imediatamente.

Consultar uma oficina imediatamente, caso nenhuma das luzes de aviso acenda.

Alterar estado apenas quando o veículo está parado com a ignição desligada.

Estatuto permanece até a próxima mudança.

Indicador de comando para desactivação do airbag  95.

**Sistemas de segurança para crianças****Sistemas de retenção para crianças**

Recomendamos o sistema de segurança para crianças da Opel, que está concebido especificamente para o veículo.

Quando está a ser utilizado um sistema de segurança para crianças, é favor ter atenção às instruções de montagem e utilização que se seguem, assim como às fornecidas com o sistema de retenção para crianças.

Cumprir sempre a legislação local ou nacional. Em alguns países, é proibido utilizar sistemas de segurança para crianças em alguns bancos.

**⚠ Perigo**

Ao utilizar um sistema de segurança para crianças no banco do passageiro da frente, os sistemas de airbag do banco do passageiro têm de ser desactivados; caso contrário, o disparar do airbag apresenta riscos que podem ser fatais para a criança.

Este é especialmente o caso se estiverem a ser utilizados sistemas de segurança para crianças virados para trás, no banco do passageiro da frente.

**Seleccionar o sistema correcto**

Os bancos traseiros são o local mais conveniente para aplicar um sistema de segurança para crianças.

A criança deve viajar virada para trás até o mais tarde possível. Assim, garante-se que a espinha dorsal da criança, que ainda é muito frágil, fica sujeita a menos pressão no caso de um acidente.

Crianças com menos de 12 anos de idade e com menos de 150 cm de altura, só podem viajar num sistema de segurança próprio para crianças. Próprios, são os sistemas de segurança que estão em conformidade com a ECE 44-03 ou ECE 44-04. Uma vez que uma posição correcta dos cintos é raramente possível para uma criança com menos de 150 cm de altura, aconselhamos vivamente a utilização de um sistema de segurança próprio para crianças, embora devido à idade da criança isso possa não ser imposto por lei.

Certificar-se que o sistema de segurança para crianças que vai ser montado é compatível com o tipo de veículo.

Certificar-se que o local da montagem do sistema de segurança para crianças no veículo, é correcto.

Só permitir que as crianças entrem ou saiam do veículo pelo lado oposto ao trânsito.

Quando o sistema de segurança para crianças não está a ser utilizado, fixar a cadeirinha com um cinto de segurança ou retirá-la do veículo.

**Advertência**

Não colar nada nos sistemas de segurança para crianças e não os cobrir com outros materiais.

Um sistema de segurança para crianças que tenha sido sujeito a tensão num acidente deve ser substituído.

## Locais de montagem dos sistemas de segurança para crianças

### Opções de montagem autorizadas de um sistema de segurança para crianças

Classe de peso e idade	No banco do passageiro dianteiro		Nos bancos exteriores traseiros	No banco traseiro central
	airbag activado	airbag desactivado		
<b>Grupo 0: até 10 kg</b> ou cerca de 10 meses	X	U <sup>1</sup>	U <sup>2</sup>	U <sup>2</sup>
<b>Grupo 0+: até 13 kg</b> ou cerca de 2 anos	X	U <sup>1</sup>	U <sup>2</sup>	U <sup>2</sup>
<b>Grupo I: de 9 a 18 kg</b> ou cerca de 8 meses a 4 anos	X	U <sup>1</sup>	U <sup>2</sup>	U <sup>2</sup>
<b>Grupo II: de 15 a 25 kg</b> ou cerca de 3 a 7 anos	X	X	U	U
<b>Grupo III: de 22 a 36 kg</b> ou cerca de 6 a 12 anos	X	X	U	U

<sup>1</sup> = Apenas se o sistema de airbag do banco do passageiro da frente estiver desactivado. Se o sistema de segurança para crianças estiver fixo por um cinto de segurança de três pontos, deslocar a regulação da altura do banco para a posição mais alta e certificar-se que o cinto de segurança do veículo corre para a frente a partir do ponto de ancoragem superior. Endireitar o encosto do banco o suficiente para que o cinto de segurança fique esticado no lado da fivela.

<sup>2</sup> = Cadeirinha disponível com suportes de montagem ISOFIX e Top-Tether.

U = Adequabilidade universal em conjunto com o cinto de segurança de três pontos.

X = Nenhum sistema de segurança para crianças autorizado para este grupo de peso.

### Opções de montagem autorizadas de um sistema de segurança ISOFIX para crianças

Classe por peso	Classe por altura	Característica	No banco do passageiro dianteiro	Nos bancos exteriores traseiros	No banco traseiro central
<b>Grupo 0: até 10 kg</b>	E	ISO/R1	X	IL	IL
<b>Grupo 0+: até 13 kg</b>	E	ISO/R1	X	IL	IL
	D	ISO/R2	X	IL	IL
	C	ISO/R3	X	IL	IL
<b>Grupo I: de 9 a 18 kg</b>	D	ISO/R2	X	IL	IL
	C	ISO/R3	X	IL	IL
	B	ISO/F2	X	IL, IUF	IL, IUF
	B1	ISO/F2X	X	IL, IUF	IL, IUF
	A	ISO/F3	X	IL, IUF	IL, IUF



- IL = Próprio para sistemas de segurança especiais ISOFIX das categorias 'veículo específico', 'restrito' ou 'semi-universal'. O sistema de segurança ISOFIX deve ser aprovado para o tipo de veículo específico.
- IUF = Próprio para sistemas de segurança ISOFIX para crianças, virados para a frente, de categoria universal aprovados para utilização nesta classe de peso.
- X = Nenhum sistema de segurança ISOFIX para crianças aprovado para este grupo de peso.

**Classe por altura e dispositivo de cadeirinha ISOFIX**

- A - ISO/F3 = Sistema de segurança para crianças virado para a frente para crianças de tamanho máximo na classe por peso dos 9 aos 18 kg.
- B - ISO/F2 = Sistema de segurança para crianças virado para a frente para crianças mais pequenas na classe por peso dos 9 aos 18 kg.
- B1 - ISO/F2X = Sistema de segurança para crianças virado para a frente para crianças mais pequenas na classe por peso dos 9 aos 18 kg.
- C - ISO/R3 = Sistema de segurança para crianças virado para trás para crianças de tamanho máximo na classe por peso até aos 13 kg.
- D - ISO/R2 = Sistema de segurança para crianças virado para trás para crianças mais pequenas na classe por peso até aos 13 kg.
- E - ISO/R1 = Sistema de segurança para crianças virado para trás para crianças pequenas na classe por peso até aos 13 kg.

## Sistemas de segurança para crianças ISOFIX



Neste veículo fixar aos suportes de montagem sistemas de segurança ISOFIX aprovados para crianças. As posições específicas do veículo para o sistema de segurança ISOFIX para crianças estão marcadas na tabela com IL.

Apenas podem ser instalados dois sistemas de segurança ISOFIX para crianças nos bancos traseiros de cada vez, embora não ao lado um do outro.

Suportes de montagem ISOFIX estão indicados por uma etiqueta no apoio das costas.

## Sistemas de segurança para crianças Top-Tether

Os olhais de fixação Top-Tether estão identificados com o símbolo para cadeirinha de criança.



Abrir a patilha do olhal de fixação necessário marcado com o símbolo para cadeirinha de criança.



Além do acessório ISOFIX, fixar a fita Top-Tether aos olhais do Sistema de segurança para crianças Top-Tether. A fita deve passar entre as duas barras-guia do encosto de cabeça.

Os sistemas de retenção ISOFIX para crianças com posições de categoria universal estão marcados na tabela com IUF.

## Arrumação

Compartimentos de arrumação ...	66
Bagageira .....	68
Sistema de bagageira de tejadilho .....	78
Indicações de carregamento .....	79

## Compartimentos de arrumação

### Porta-luvas



O porta-luvas possui um suporte para canetas e moedas.

O porta-luvas deve estar fechado durante a condução.

## Suporte para bebidas



Os suportes para copos encontram-se na consola central.



No apoio de braços traseiro, há suportes adicionais para copos. Rebater o apoio de braços.

## Arrumação na parte dianteira do veículo

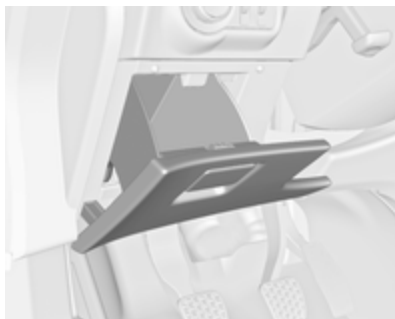

Junto ao volante, há um compartimento de arrumação.

## Arrumação para óculos de sol

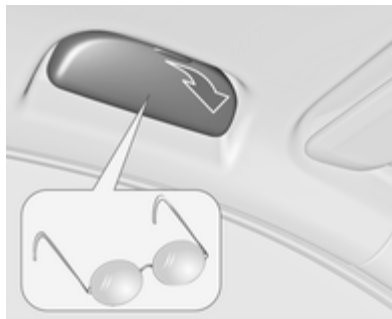

Rebater e abrir.

Não utilizar para arrumar objectos pesados.

## Arrumação no apoio para os braços

Arrumação no apoio para os braços dianteiro

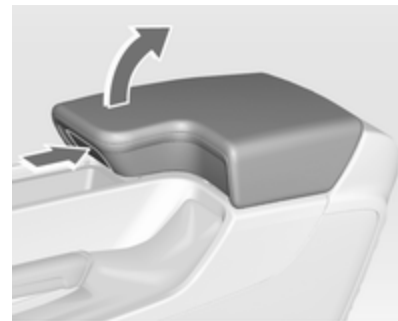

Premir o botão para rebater o apoio para os braços.

### Arrumação no apoio para os braços traseiro



Rebater o apoio para os braços e abrir a tampa.

Fechar a tampa antes de recolher o apoio para os braços.

### Bagageira

#### Rebater os encostos traseiros do banco

Os encostos traseiros do banco estão divididos em duas partes. Ambas podem ser rebatidas.

Se necessário desmontar a cobertura da bagageira.

Pressionar e manter a patilha, e empurrar os encostos de cabeça para abaixo.

Dobrar para cima o apoio de braços.

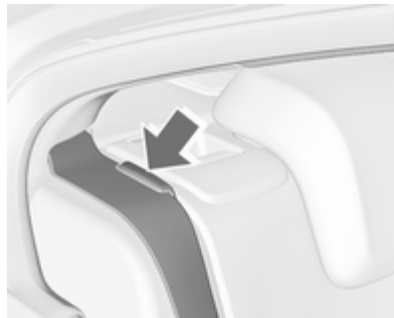

Colocar os cintos de segurança dos bancos exteriores nas correções dos cintos.

Puxar a alavanca de abertura num ou nos dois lados e rebater os encostos sobre os assentos.

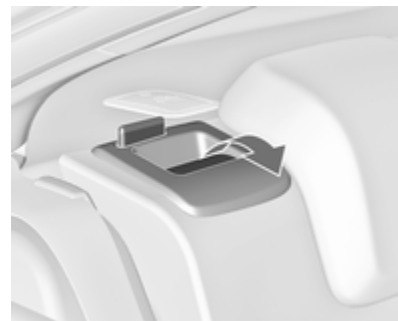

Para levantar, levantar os encostos e levá-los à posição vertical até que encaixem de modo audível.

Assegurar que os cintos de segurança dos bancos exteriores são colocados nas correções correspondentes.



Os encostos estão correctamente encaixados quando as duas marcas vermelhas na lateral perto da alavanca de desengate deixam de se ver.

#### **⚠ Aviso**

Conduzir o veículo apenas se os encostos estiverem firmemente engatados na devida posição. Caso contrário, existe o risco de ferimentos pessoais ou danos na carga ou veículo no caso de travagem forte ou colisão.

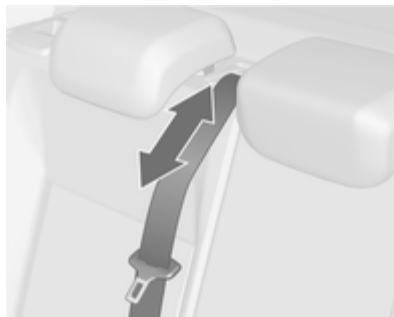

O cinto de segurança do banco do meio pode ficar bloqueado se o encosto for levantado demasiado depressa. Para desbloquear o enrolador, empurrar ou puxar o cinto de segurança cerca de 20 mm e, depois, largar.

#### **Abrir a passagem no encosto do banco central traseiro**

Rebater o apoio para os braços traseiro.

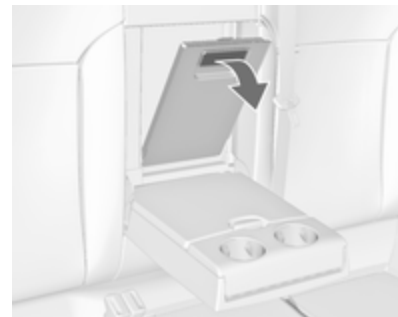

Puxar a pega e abrir a tampa. Adequado para transportar objectos compridos e estreitos. Assegure-se que a tampa encaixa depois de colocar novamente no sítio.



A cobertura fechada pode ser assegurada pelo lado do compartimento de carga Rodar o botão 90°:

botão horizontal	= cobertura segura do lado do habitáculo
botão vertical	= cobertura não segura

### Arrumação na bagageira

Conforme o equipamento, existem caixas de arrumação por baixo da cobertura da bagageira.

## Cobertura da bagageira

Não colocar quaisquer objectos na tampa.

### Hatchback de 5 portas

#### Remoção da cobertura



Desengatar as correias de segurança da porta da bagageira.

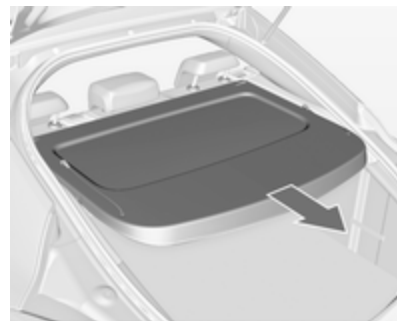

Puxar a tampa das calhas laterais.

#### Colocação da cobertura

Encaixar a tampa nas calhas e rebater para baixo. Fixar as cintas de retenção à porta traseira.

### Sports Tourer

#### Fecho da cobertura

Puxar a cobertura na direcção da traseira usando o manípulo, até que engate nos elementos de retenção laterais.

### Abertura da cobertura

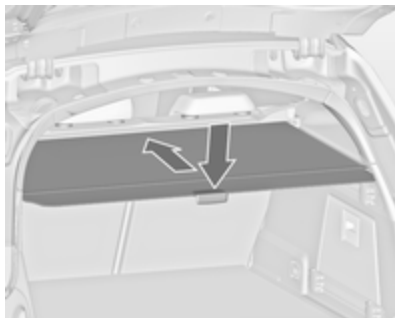

Empurrar o manípulo para baixo na extremidade da cobertura. A tampa é enrolada automaticamente.

### Remoção da cobertura

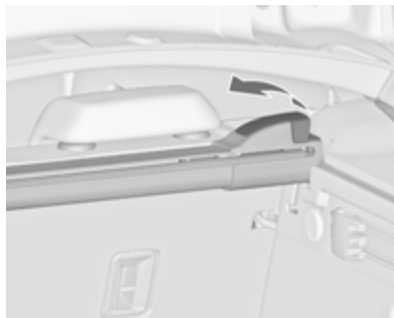

Abrir a tampa da bagageira. Puxar e segurar para cima a alavanca de abertura no lado direito. Levantar primeiro a tampa do lado direito e remover dos elementos de retenção.

A cobertura removida pode ser guardada sob o piso do compartimento de carga ⇨ 74.

### Montagem da cobertura

Inserir o lado esquerdo da tampa da bagageira na reentrância, puxar a alavanca de abertura para cima

e mantê-la nessa posição; inserir o lado direito da tampa da bagageira e engatar.

### Persiana na porta da bagageira



Para cobrir completamente a bagageira, montar a persiana nos quatro pontos de fixação no interior da porta da bagageira.



## Olhais de fixação

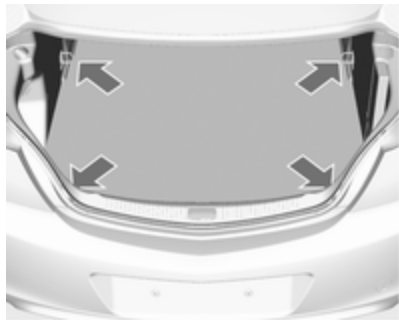

Os olhais de fixação estão concebidos para prender itens e evitar que deslizem, p. ex. cintas de fixação ou rede de bagagem.

## Sistema de gestão de carga

O FlexOrganizer é um sistema flexível para dividir a bagageira.

O sistema consiste em

- adaptadores,
- bolsas de rede,

- ganchos,
- caixa de serviço,
- conjunto de cintas.

Os componentes são montados em calhas em ambos os painéis laterais utilizando adaptadores e ganchos.

## Instalação de adaptadores nas calhas

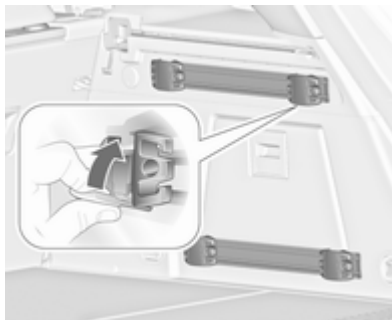

Abrir a placa do manípulo, inserir o adaptador na ranhura superior e inferior da calha e deslocar para a posição pretendida. Rodar a placa do manípulo para cima para trancar

o adaptador. Para remover, rodar a placa do manípulo para baixo e retirar da calha.

## Rede de posição variável

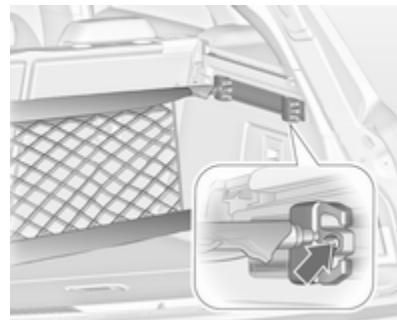

Inserir os adaptadores na posição necessária nas calhas. Manter juntas as metades dos tirantes da rede.

Para instalar, empurrar um pouco os tirantes e inserir nas aberturas em questão nos adaptadores.

Para desmontar, pressionar os tirantes da rede e retirar dos adaptadores.

### Bolsa de rede

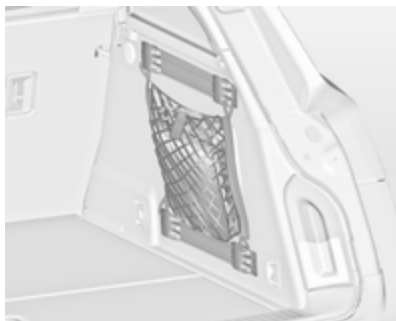

Inserir os adaptadores na posição necessária nas calhas. A bolsa de rede pode ser pendurada nos adaptadores.

### Instalação de ganchos nas calhas



Primeiro, insira o gancho na posição desejada na ranhura superior da calha e depois pressione na ranhura inferior. Para remover, primeiro puxe para fora da ranhura superior.

### Caixa de serviço

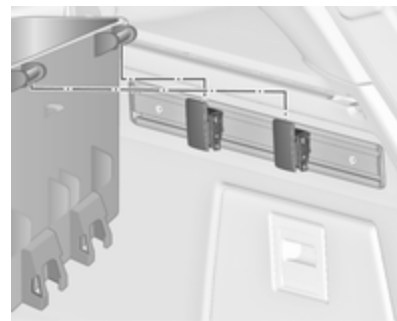

Instalar dois ganchos na calha superior. Inserir os suportes superiores da caixa a partir de cima nos ganchos.

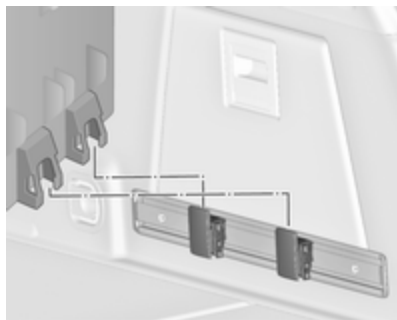

Como alternativa instalar ambos os ganchos na calha inferior. Ligar os suportes inferiores da caixa a partir de cima nos ganchos inferiores.

### Conjunto de cintas

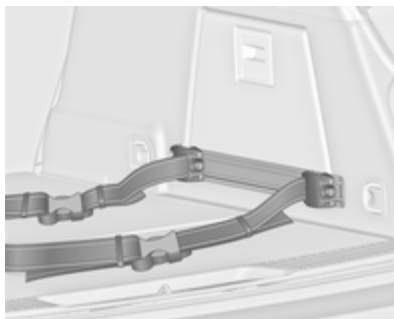

Inserir os adaptadores da cinta na calha. Assegure-se que a cinta não está torcida.

A cinta tem dois cadeados para abrir.

A cinta pode ser apertada.

### Rede de segurança

Podem ser instaladas duas redes de segurança diferentes por trás dos assentos dianteiros ou dos assentos traseiros.

Não se deve transportar passageiros atrás da rede de segurança.

### Rede de segurança por trás dos bancos dianteiros

Empurrar para baixo os encostos de cabeça dos bancos traseiros e rebater os encostos dos bancos traseiros ↗ 68.

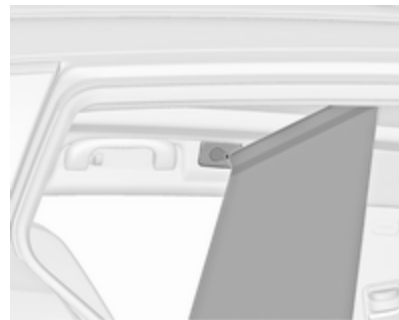

Aberturas de instalação dianteiras no tejadilho: barra de engate da rede num dos lados, barra de compressão e engate no outro lado.

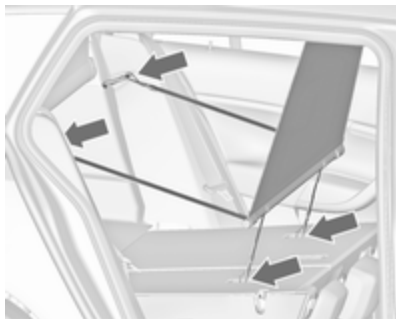

Montar os ganchos nos cintos mais pequenos nas alças para montagem do Top-Tether no lado traseiro dos encostos do banco traseiro rebatido.

Montar os ganchos nos cintos mais largos nos dispositivos de bloqueio dos encostos do banco traseiro.

### Cassete de rede de segurança por trás dos assentos traseiros

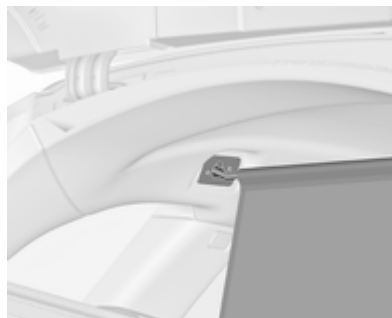

Puxar a rede para fora da cassete e engatar a barra da rede num dos lados na abertura de montagem traseira no tejadilho. Pressionar a barra e o engate no outro lado.

### Remoção da cassete

Enrolar a rede de segurança para cima.

Retirar a cobertura da bagageira  
↻ 70.

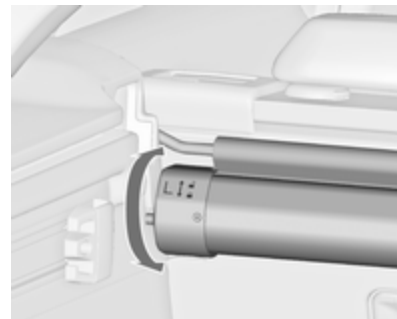

Para destrancar, rodar a cassete ligeiramente para trás e remova-a para cima dos elementos de retenção.

### Instalação da cassete

Retirar a cobertura da bagageira.

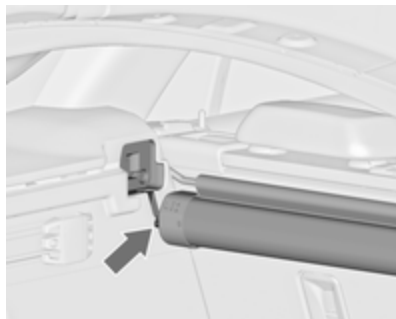

Inserir a cassete nos elementos de retenção nos lados esquerdo e direito. Ter em atenção as marcas **L** (lado esquerdo) e **R** (lado direito) da cassete como uma indicação de instalação.

Rodar a cassete ligeiramente para a frente para bloquear.

### Arrumação das redes de segurança e da cobertura da bagageira

A caixa da rede de segurança traseira pode ser colocada juntamente com a cobertura da bagageira e a rede de segurança de enrolar sob o piso da bagageira.

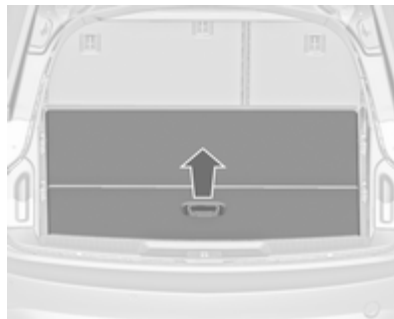

Abra o piso da bagageira, puxando o puxador. Dobre e coloque o piso por trás dos bancos traseiros.

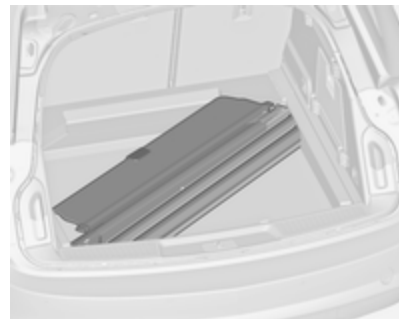

Colocar a cobertura da bagageira no espaço vazio com a face superior virada para baixo e a alavanca de desbloqueio na borda dianteira direita.

## Triângulo de pré-sinalização

Hatchback de 5 portas / Berlina de 4 portas



Arrumar o triângulo de pré-sinalização no espaço atrás da correia do lado direito da bagageira.

## Sports Tourer



Arrumar o triângulo de pré-sinalização no espaço atrás das correias no interior da porta da bagageira.

## Kit de primeiros socorros

Hatchback de 5 portas / Berlina de 4 portas

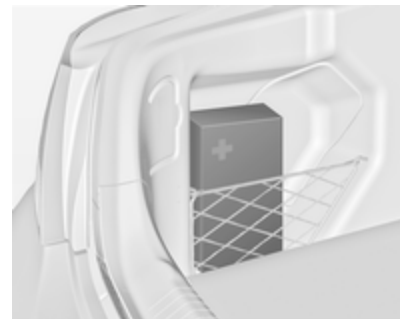

Guardar o kit de primeiros socorros no espaço atrás da rede do lado esquerdo da bagageira.

### Sports Tourer



Arrumar o estojo de primeiros socorros no espaço por trás da cinta no interior da porta da bagageira.

## Sistema de bagageira de tejadilho

### Bagageira de tejadilho

Por razões de segurança e para evitar danos no tejadilho, recomenda-se a utilização do sistema de barras de tejadilho aprovado para o veículo.

Seguir as instruções de instalação e remover as barras de tejadilho quando não estiverem a ser utilizadas.

### Instalação das barras de tejadilho

Hatchback de 5 portas / Berlina de 4 portas

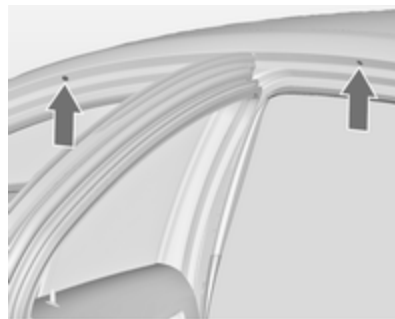

Abrir todas as portas

Os pontos de montagem encontram-se em cada estrutura das portas na carroçaria do veículo.

Separar a tampa de cada ponto de montagem e fixar as barras de tejadilho com os parafusos juntos.

### Sports Tourer com barras de tejadilho

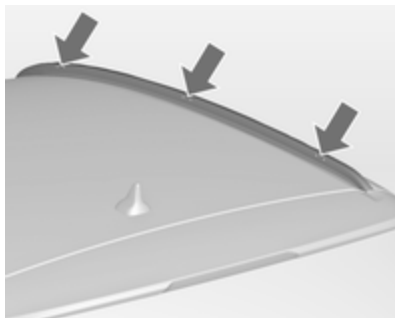

Para fixar as barras de tejadilho, inserir os parafusos de fixação nos orifícios indicados na figura.

## Indicações de carregamento

### Indicações para o carregamento do veículo

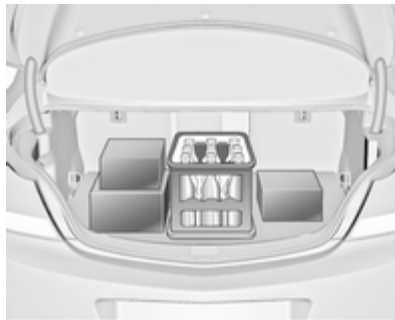

- Os objectos pesados colocados na bagageira devem ser empurrados contra os encostos do banco. Certificar-se que os encostos estão bem encaixados, ou seja, de maneira a que as marcas vermelhas não estejam visíveis na lateral perto da alavanca de

desengate. Se se puder empilhar objectos, os objectos mais pesados devem ficar por baixo.

- Prender os objectos com cintas fixadas aos olhais de fixação ⇨ 72.
- Prender objectos soltos na bagageira para evitar que deslizem.
- Ao transportar objectos na bagageira, os encostos dos bancos traseiros não devem estar inclinados para a frente.
- Não deixar que a carga passe para além da extremidade superior dos encostos dos bancos.
- Não colocar quaisquer objectos na tampa da bagageira ou no painel de instrumentos, e não cobrir o sensor que se encontra na parte de cima do painel de instrumentos.
- A carga não deve dificultar o funcionamento dos pedais, do travão de mão e do selector das mudanças nem deve restringir a liberdade de movimentos do condutor. Não colocar no interior objectos que não sejam presos.



- Não conduzir com a bagageira aberta.

**⚠ Aviso**

Certificar-se sempre que a carga no veículo está arrumada em segurança. Caso contrário, os objectos podem deslocar-se no interior do veículo e provocar ferimentos pessoais ou danos na carga ou veículo.

- A carga útil é a diferença entre o peso bruto do veículo admissível (ver placa de identificação do veículo ⇨ 252) e a tara CE.

Para calcular a carga útil, introduzir os dados do seu veículo na Tabela de pesos no início deste manual.

A tara CE inclui pesos do condutor (68 kg), bagagem (7 kg) e todos os fluidos (depósito 90% cheio).

O equipamento opcional e os acessórios aumentam a tara.

- Conduzir com carga no tejadilho aumenta a sensibilidade do veículo a ventos cruzados e afecta

negativamente a manobrabilidade do veículo por aumentar o centro de gravidade do veículo. Distribuir a carga uniformemente e prendê-la bem com cintas de fixação. Ajustar a pressão dos pneus e a velocidade do veículo em conformidade com as condições de carga. Verificar e apertar as cintas frequentemente.

Não conduzir a mais de 120 km/h.

A carga no tejadilho autorizada é de 100 kg. A carga no tejadilho é o peso combinado das barras de tejadilho e da carga.

## Instrumentos, elementos de manuseamento

Comandos .....	81
Luzes de aviso, indicadores de nível e indicadores .....	89
Mostradores de informação .....	101
Mensagens de falha .....	107
Conta-quilómetros parcial .....	111
Personalização do veículo .....	114

## Comandos

### Ajuste do volante

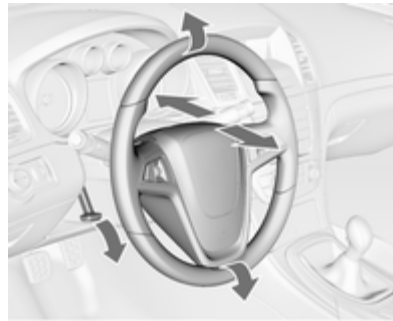

Destrancar a alavanca, ajustar o volante, e depois engatar a alavanca e assegurar que fica totalmente trancada.

Ajustar o volante apenas quando o veículo estiver parado e o volante tiver sido destrancado.

## Telecomandos no volante



O Sistema de informação e lazer, alguns sistemas de apoio ao condutor e um telemóvel ligado podem ser controlados através dos comandos no volante.

Mais informações disponíveis no sistema de manual de informação e lazer.

Sistemas de apoio ao condutor  
⇒ 165.

## Volante aquecido



Accionar o aquecimento premindo o botão . A activação é indicada pelo LED no botão.



As áreas do volante recomendadas para colocação das mãos aquecem mais depressa e a uma temperatura superior do que outras áreas.

O aquecimento está operacional quando o motor está a trabalhar e durante Autostop.

Sistema Start/Stop ⇨ 146.

## Buzina



Premir .

## Limpa pára-brisas e lava pára-brisas

### Limpa-pára-brisas



**2** = rápido

**1** = lento

= passagens intermitentes

**O** = desligar

Para uma só passagem com o limpa pára-brisas desligado, pressionar a alavanca para baixo.

Não utilizar se o pára-brisas estiver congelado.

Desligar em estações de lavagem automática.

### Intervalo regulável do limpa pára-brisas



Alavanca do limpa-vidros na posição .

Rodar o regulador para ajustar o intervalo de limpeza desejado:

intervalo curto = rode o botão regulador para cima

intervalo longo = rode o botão regulador para baixo

### Limpeza automática com sensor de chuva

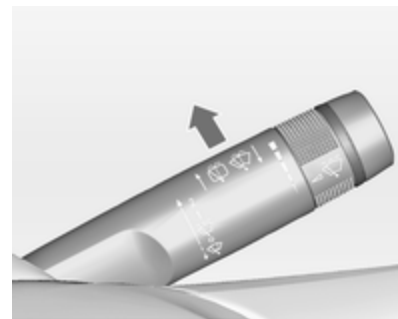

= Limpeza automática com sensor de chuva

O sensor de chuva detecta a quantidade de chuva no pára-brisas e regula automaticamente a frequência do limpa pára-brisas.

### Sensibilidade do sensor de chuva ajustável



Girar a roda reguladora para ajustar a sensibilidade:

sensibilidade baixa = rode o botão regulador para baixo

sensibilidade alta = rode o botão regulador para cima

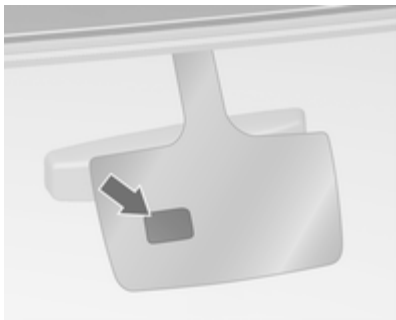

Manter o sensor sem pó, sujidade e gelo.

### Lava pára-brisas e lava-faróis

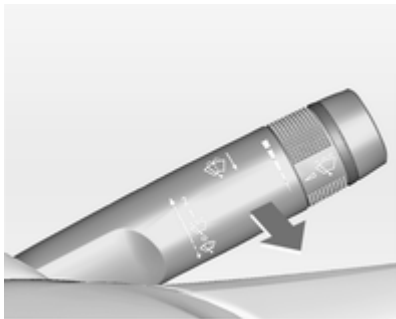

Puxar alavanca. O líquido do limpa-vidros é pulverizado no pára-brisas e o limpa-vidros faz algumas passagens.

Se os faróis estiverem ligados, também é pulverizado nos faróis líquido limpa-vidros, desde que a alavanca seja puxada durante tempo suficiente. Depois, o sistema lava-faróis fica inoperativo durante 5 ciclos de lavagem ou até o motor ou os faróis terem sido desligados e ligados novamente.

## Limpa-vidros do óculo traseiro e lava-vidros do óculo traseiro

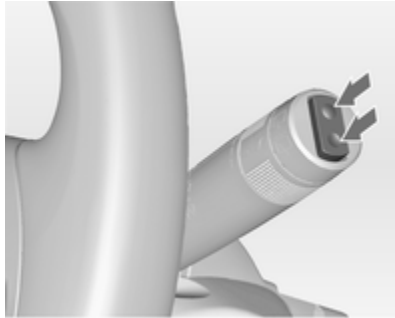

Premir o interruptor de balancim para activar o limpa vidros traseiro:

posição superior	= funcionamento contínuo
posição inferior	= funcionamento intermitente
posição média	= desligar

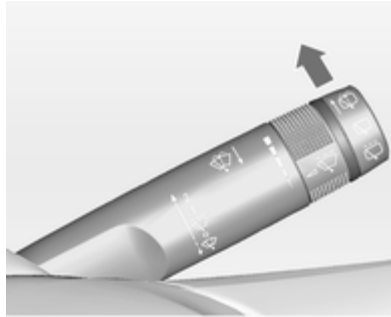

Premir alavanca. O líquido do limpa-vidros é pulverizado no óculo traseiro e o limpa-vidros faz algumas passagens.

Não utilizar se o óculo traseiro estiver congelado.

Desligar em estações de lavagem automática.

O limpa-vidros do óculo traseiro é ligado automaticamente quando o limpa-pára-brisas estiver ligado e se engatar a marcha-atrás.

A activação ou desactivação desta função pode ser alterada no menu **Configurações** no Visor de Informação.

Personalização do veículo ⇨ 114.

O sistema de lava vidros traseiro é desactivado quando o nível do líquido está baixo.

## Temperatura exterior



20153

Uma descida de temperatura será indicada de imediato e uma subida de temperatura será comunicada após um curto espaço de tempo.



Se a temperatura exterior descer abaixo dos 3 °C, é apresentada uma mensagem de aviso no Centro de Informação do Condutor com Mostrador Avançado ou Mostrador Combinado Avançado

### ⚠ Aviso

Pode já haver gelo na estrada, apesar de o visor indicar alguns graus acima dos 0 °C.

## Relógio

A data e a hora são apresentados no Visor de Informação.

### Acertar a data e a hora

Premir o botão **CONFIG**. O menu **Configurações** é visualizado.

Seleccionar **Hora e data**.

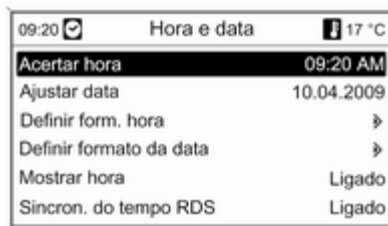

Opções de definições seleccionáveis:

- **Acertar hora:** Altera a hora apresentada no visor.
- **Ajustar data:** Altera a data apresentada no visor.
- **Definir form. hora:** Altera a indicação das horas entre **12 horas** e **24 horas**.

- **Definir formato da data:** Altera a indicação da data entre **MM/DD/AAAA** e **DD.MM.AAAA**.
- **Mostrar hora:** Liga/Desliga a indicação da hora no visor.
- **Sincron. do tempo RDS:** O sinal RDS da maioria dos transmissores VHF define a hora automaticamente. A sincronização da hora RDS pode demorar alguns minutos. Alguns transmissores não enviam o sinal de hora correcto. Nesses casos, recomenda-se que se desligue a sincronização automática da hora.

Personalização do veículo ⇨ 114.

## Tomadas



Tomadas de energia de 12 V encontram-se na consola central dianteira e traseira.



Não exceder o consumo máximo de 120 watts.



Uma tomada de 230 V encontra-se na consola central traseira. Se a ignição estiver ligada e um dispositivo for ligado, um LED na saída acende a verde.

Não exceder o consumo máximo de 150 watts.

### **⚠ Perigo**

As tomadas de energia funcionam em tensão elevada!

Com a ignição desligada as tomadas de energia são desactivados. Além disso, as tomadas de alimentação são desactivadas no caso de uma tensão baixa da bateria.

Os acessórios eléctricos ligados devem respeitar os requisitos de compatibilidade electromagnética da DIN VDE 40 839.

Não ligar quaisquer equipamentos acessórios de fornecimento de corrente, por exemplo aparelhos de carregamento eléctrico ou baterias.

Não danificar as tomadas utilizando fichas incorrectas.



Sistema Start/Stop ⇨ 146.

## Isqueiro



O isqueiro encontra-se atrás da tampa do cinzeiro.

Pressionar a tampa do cinzeiro, para a abrir.



Pressionar o isqueiro. Desliga automaticamente assim que o elemento está incandescente. Puxar o isqueiro para fora.

## Cinzeiros

### Atenção

A utilizar apenas para cinza e não para lixos combustíveis.

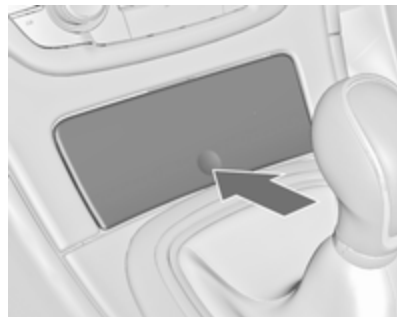

Premir a tampa do cinzeiro para abrir.



Para esvaziar, segurar os dois lados do cinzeiro e retirar.

## Luzes de aviso, indicadores de nível e indicadores

### Velocímetro



Indica a velocidade do veículo.

### Conta-quilómetros



A linha inferior indica a distância registada em km.

### Conta-quilómetros parcial

A linha superior indica a distância percorrida desde a última colocação a zero.

Para colocar a zero, premir o botão de reposição durante alguns segundos com a ignição ligada.

### Conta-rotações



Apresenta a velocidade do motor. Conduzir de forma a que as rotações do motor sejam sempre as mais baixas possível.

#### Atenção

Se o ponteiro estiver na zona vermelha de perigo é porque se excedeu as rotações máximas permitidas do motor. Motor em risco.

## Indicador do nível de combustível



Mostra o nível de combustível no depósito.

A luz de aviso ● acende-se se o nível de combustível no depósito estiver muito baixo. Reabastecer o veículo imediatamente se piscar.

Nunca deixar o depósito ficar totalmente vazio.

A quantidade necessária para atestar o veículo pode ser inferior à capacidade do depósito

especificada, consoante a quantidade de combustível ainda existente no depósito.

## Indicador da temperatura do líquido de arrefecimento do motor



Apresenta a temperatura do líquido de arrefecimento.

área do lado esquerdo = temperatura de funcionamento do motor ainda não foi atingida

área central = temperatura normal de funcionamento

área do lado direito = temperatura demasiado elevada

### Atenção

Se a temperatura do líquido de arrefecimento estiver demasiado alta, parar o veículo, desligar o motor. Perigo para o motor. Verificar o nível do líquido de arrefecimento.

## Visor de serviço

O sistema de vida útil do óleo do motor informa-o de quando deve mudar o óleo e filtro. Com base nas condições de condução, o intervalo a que o óleo do motor e filtro devem ser mudados pode variar consideravelmente.

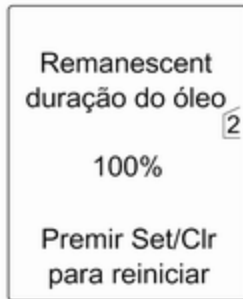

No Mostrador Avançado ou Mostrador Combinado Avançado a vida útil restante do óleo é apresentada no **Veículo informação menu**.

No Mostrador Médio a vida útil restante do óleo de motor é visualizada no indicador de controlo . A ignição deve estar ligada, sem que o motor trabalhe.

O menu e função podem ser seleccionadas pelos botões na alavanca de mudança de direcção.

Para visualizar a duração da vida útil restante do óleo de motor:

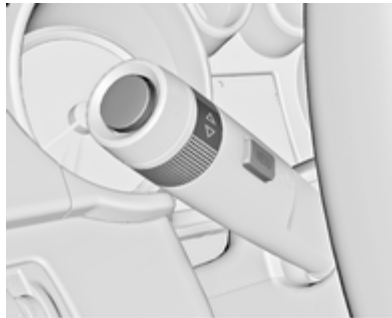

Premir o botão **MENU** para seleccionar o **Veículo informação menu**.

Rodar a roda de regulação para seleccionar **Remanescent duração do óleo**.

O sistema tem de ser reiniciado sempre que o óleo de motor é mudado, para permitir uma funcionalidade correcta. Recorrer à ajuda de uma oficina.

Premir o botão **SET/CLR** para colocar a zero. A ignição deve estar ligada, sem que o motor trabalhe.

Quando o sistema tiver calculado que a vida útil do óleo do motor diminuiu, **Mudar brevemente óleo do motor** ou um código de aviso aparece no Centro de Informação do Conductor. Mandar mudar o óleo de motor e filtro numa oficina dentro de uma semana ou 500 km (conforme o que ocorrer primeiro).

Centro de Informação do Conductor  
⇨ 101.

Informação de Serviço ⇨ 249.

## Luzes de aviso

Os indicadores de controlo descritos não fazem parte de todos os veículos. A descrição aplica-se a todas as versões de instrumentos. Dependendo do equipamento, a posição das luzes de aviso pode ser diferente. Quando se liga a ignição, a maior parte dos indicadores de controlo acendem-se por breves instantes para efeitos de teste de funcionalidade.

As cores dos indicadores de controlo têm o seguinte significado:

- Vermelho = perigo, aviso importante
- Amarelo = aviso, informação, avaria
- Verde = confirmação de activação
- Azul = confirmação de activação
- Branco = confirmação de activação

## Indicadores de controlo no instrumento de embraiagem

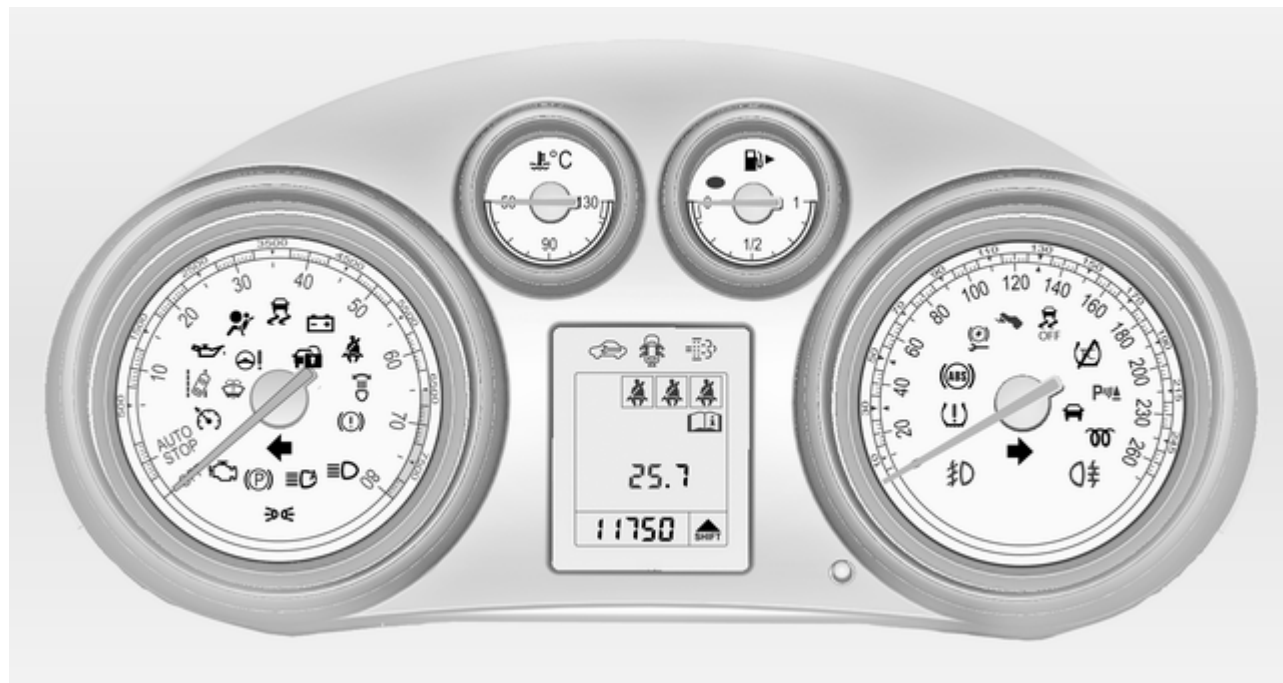

## Indicadores de controlo na consola central



## Sinal de mudança de direcção

↔ acende-se ou pisca a verde.

## Acende brevemente

As luzes de presença estão acesas.

## Pisca

Um sinal de mudança de direcção ou de aviso de perigo está activado.

Luzes intermitentes rápidas: avaria do indicador de mudança de direcção ou fusível que lhe está associado, avaria do indicador de mudança de direcção no reboque.

Substituição de lâmpada ↪ 210,  
Fusíveis ↪ 220.

Indicadores de mudança de direcção ↪ 127.

## Aviso do cinto de segurança

### Lembrete de cintos nos bancos da frente

☹ para o banco do condutor acende ou fica intermitente com cor vermelha no conta-rotações.

☹<sup>2</sup> para o banco dianteiro do passageiro acende ou fica intermitente com cor vermelha na consola central, quando o banco está ocupado.

## Acende

Depois de a ignição ter sido ligada até o cinto de segurança ter sido colocado.

## Pisca

Depois de ter ligado o motor durante um máximo de 100 segundos até o cinto de segurança ter sido colocado.

## Situação dos cintos nos bancos traseiros

☹ fica intermitente ou acende no Centro de Informação ao Condutor.

## Acende

Depois de a ignição ter sido ligada quando o cinto de segurança foi colocado.

## Pisca

Depois de arrancar quando se apertar o cinto de segurança.

Apertar o cinto de segurança ↪ 54.

## Airbags e pré-tensores dos cintos

acende-se a vermelho.

Quando se liga a ignição, a luz de aviso acende-se durante cerca de 4 segundos. Caso não se acenda, não se apagar ao fim de 4 segundos ou acender durante a condução, há uma avaria no sistema de airbag. Recorrer a uma oficina. Os airbags e pré-tensores dos cintos podem não se accionar no caso de acidente.

O accionamento dos pré-tensores ou dos airbags é indicado pelo acendimento contínuo de .

### Aviso

Reparar a avaria imediatamente numa oficina.

Pré-tensores dos cintos, sistema de airbag ⇨ 53, ⇨ 56.

## Desactivação do Airbag

acende-se a amarelo.

O airbag do passageiro da frente está activado.

acende-se a amarelo.

O airbag do passageiro da frente está desactivado ⇨ 59.

### Perigo

Risco de ferimentos fatais em crianças que utilizem sistemas de segurança para crianças com o airbag do passageiro dianteiro activado.

Risco de ferimentos fatais em adultos com o airbag do passageiro dianteiro desactivado.

## Alternador

acende-se a vermelho.

Acende-se quando se liga a ignição e apaga-se pouco depois de o motor entrar em funcionamento.

## Acende-se quando o motor está a trabalhar

Parar, desligar o motor. A bateria não está a carregar. O arrefecimento do motor pode ser interrompido.

A unidade de assistência dos travões pode deixar de ser eficaz. Recorrer à ajuda de uma oficina.

## Luz de aviso de avaria

acende-se ou pisca a amarelo.

Acende-se quando se liga a ignição e apaga-se pouco depois de o motor entrar em funcionamento.

## Acende-se quando o motor está a trabalhar

Avaria no sistema de controlo de emissões. Os limites de emissões permitidos poderão ser excedidos. Recorrer imediatamente a uma oficina.



### Pisca quando o motor está a trabalhar

Avaria que pode levar a danos no catalisador. Reduzir a aceleração até a luz deixar de piscar. Recorrer imediatamente a uma oficina.

### Indicação do próximo serviço

 acende-se a amarelo.

Adicionalmente, é apresentada uma mensagem de aviso ou um código de aviso.

O veículo necessita de serviço.

Recorrer a uma oficina.

Mensagens do veículo ⇨ 107.

### Sistema de travagem e embraiagem

#### Nível do líquido dos travões e da embraiagem

 acende-se a vermelho.

Nível do líquido dos travões e da embraiagem está demasiado baixo  
⇨ 207.

#### Aviso

Parar. Não prosseguir viagem.  
Consultar uma oficina.

Acende-se depois de se ligar a ignição se o travão de mão manual estiver aplicado ⇨ 158.

#### Accionar o pedal

 acende-se ou pisca a amarelo.

#### Acende

O pedal do travão tem de ser accionado para soltar o travão de estacionamento eléctrico ⇨ 158.

O pedal da embraiagem tem de ser carregado para ligar o motor. Sistema Start/Stop ⇨ 146.

#### Pisca

O pedal da embraiagem tem de ser accionado para ligar o motor ⇨ 144.

### Travão de mão eléctrico

 acende-se ou pisca a vermelho.

#### Acende

Travão de mão eléctrico accionado  
⇨ 158.

#### Pisca

Travão de mão eléctrico não está totalmente accionado ou desengatado. Pressionar o pedal do travão e tentar reiniciar o sistema soltando primeiro e depois aplicando o travão de mão eléctrico. Se  continuar intermitente, não conduzir o veículo e procurar ajuda de uma oficina.

### Avaria no travão de mão eléctrico

 acende-se ou pisca a amarelo.

#### Acende

O travão de mão eléctrico está em funcionamento com desempenho progressivo ⇨ 158.

**Pisca**

O travão de mão eléctrico está em modo de serviço. Parar o veículo, aplicar e soltar o travão de mão eléctrico para reiniciar.

**⚠ Aviso**

Reparar a avaria imediatamente numa oficina.

**Sistema de travagem antibloqueio (ABS)**

 acende-se a amarelo.

Acende-se durante alguns segundos depois de ligar a ignição. O sistema está pronto a funcionar quando a luz de aviso se apagar.

Se o indicador de controlo não se apagar após alguns segundos, ou se se acender durante a condução, existe uma avaria no ABS. O sistema de travões mantém-se operacional mas sem ABS.

Sistema de travões antibloqueio

↳ 157.

**Engrenar numa velocidade superior**

 acende a verde ou é indicado como símbolo no Centro de Informação do Condutor com Mostrador Avançado ou Mostrador Avançado-Combinado.

Recomenda-se passagem de caixa para velocidade superior, para poupança de combustível.

**Esforço variável na direcção**

 acende-se a amarelo.

Avaria no sistema de direcção com esforço variável. Pode dar lugar a um esforço na direcção maior ou menor. Consultar uma oficina.

**Aviso de desvio de trajectória**

 acende a verde ou pisca a amarelo.

**Acende-se a verde**

O sistema está ligado e pronto a funcionar.

**Intermitente em amarelo**

O sistema reconhece uma mudança de faixa involuntária.

**Assistência ultrasónica no estacionamento**

 acende-se a amarelo.

Avaria no sistema

ou

Avaria devido a sensores sujos ou cobertos de gelo ou neve

ou

Interferência devido a fontes de ultrasons externas. Assim que se eliminar a fonte de interferência, o sistema funcionará normalmente.

Reparar a avaria no sistema numa oficina.

Sensor de estacionamento ultrasónico ↳ 183.

## Controlo Electrónico de Estabilidade desligado

 acende-se a amarelo.

O sistema está desactivado.

## Controlo electrónico de estabilidade e sistema de controlo da tracção

 acende-se ou pisca a amarelo.



### Acende

Há uma avaria no sistema. É possível continuar a conduzir. A estabilidade da condução pode, no entanto, deteriorar-se consoante as condições da superfície da estrada.

Reparar a avaria numa oficina.

### Pisca

O sistema está activo. A potência do motor pode diminuir e o veículo pode ser travado um pouco automaticamente.

Programa electrónico de estabilidade  
 161, Sistema de controlo da tracção  160.

## Sistema de Comando de Tracção desactivado

 acende-se a amarelo.

O sistema está desactivado.

## Pré-aquecimento

 acende-se a amarelo.

O pré-aquecimento está activado. Só é activado quando a temperatura exterior for baixa.

## Filtro de partículas diesel

 acende-se ou pisca a amarelo.

O filtro de partículas diesel necessita de ser limpo.

Continuar a conduzir até  se apagar. Se possível, não deixar que a velocidade do motor baixe das 2000 rpm.

## Acende

O filtro de partículas diesel está cheio. Iniciar o processo de limpeza assim que possível.

## Pisca

Foi atingido o nível de enchimento máximo do filtro. Iniciar imediatamente o processo de limpeza para evitar danos no motor.

Filtro de partículas diesel  149.

Sistema Start/Stop  146.

## Sistema de controlo da pressão dos pneus

 acende-se ou pisca a amarelo.

### Acende

Perda da pressão dos pneus. Parar imediatamente e verificar a pressão dos pneus.

## Pisca

Avaria no sistema ou pneu montado sem sensor de pressão (p. ex. roda sobresselente). Depois de 60-90 segundos, a luz de aviso acende-se continuamente. Consultar uma oficina.

## Pressão do óleo de motor

 acende-se a vermelho.

Acende-se quando se liga a ignição e apaga-se pouco depois de o motor entrar em funcionamento.

## Acende-se quando o motor está a trabalhar

### Atenção

A lubrificação do motor pode ser interrompida. Isso pode resultar em danos no motor e/ou em bloqueio das rodas motrizes.

1. Pressione a embraiagem.
2. Seleccionar ponto morto, colocar o selector em **N**.

3. Saia da circulação normal o mais rapidamente possível sem impedir a circulação de outros veículos.
4. Desligar a ignição.

### Aviso

Quando o motor está desligado, é necessária mais força para travar e mexer a direcção. Durante um Autostop a unidade de servofreio continuará a estar operacional.

Não retirar a chave até o veículo estar parado, caso contrário a tranca da direcção pode engatar inesperadamente.

Verificar o nível do óleo antes de procurar assistência numa oficina  
⇨ 204.

## Nível de combustível baixo

 acende-se ou pisca a amarelo.

## Acende

O nível do combustível no depósito é demasiado baixo.

## Pisca

Sem combustível. Reabastecer imediatamente. Nunca deixar o depósito ficar totalmente vazio.  
Catalisador ⇨ 150.

Sangrar o sistema de combustível diesel ⇨ 209.

## Imobilizador

 intermitente em amarelo.

Avaria no sistema do imobilizador. Não é possível ligar o motor.

## Luz exterior

 acende-se a verde.

As luzes exteriores estão acesas  
⇨ 121.

## Luzes de máximos

 acende-se a azul.

Acende-se quando as luzes de máximos estão acesas ou quando se faz sinal de luzes ⇨ 122.

## Assistência dos máximos

⇨ acende-se a verde.

A assistência dos máximos é activada; consultar iluminação dianteira adaptativa ⇨ 124.

## Iluminação dianteira adaptativa

⇨ acende-se ou pisca a amarelo.

## Acende

Avaria no sistema.

Recorrer a uma oficina.

## Pisca

Sistema comutado para luz de mínimos simétrica.

O indicador de controlo ⇨ fica intermitente durante cerca de 4 segundos depois de ligar a ignição para lembrar que o sistema foi activado ⇨ 123.

Comando automático das luzes ⇨ 122.

## Faróis de nevoeiro

⇨ acende-se a verde.

Os faróis de nevoeiro dianteiros estão acesos ⇨ 127.

## Farol de nevoeiro traseiro

⇨ acende-se a amarelo.

O farol de nevoeiro traseiro está aceso ⇨ 128.

## Nível do líquido limpa-vidros baixo

⇨ acende-se a amarelo.

O nível do líquido do limpa-vidros está baixo.

Líquido do limpa-vidros ⇨ 206.

## Programador de velocidade

⇨ acende a branco ou verde.

## Acende a branco

O sistema está ligado.

## Acende-se a verde

O programador de velocidade está activo.

Programador de velocidade ⇨ 165.

## Programador de velocidade adaptável

⇨ acende a branco ou verde.

## Acende a branco

O sistema está ligado.

## Acende-se a verde

O programador de velocidade adaptável está activo.

Programador de velocidade adaptável ⇨ 168.

## Veículo detectado à frente

⇨ acende-se ou pisca a verde.

Programador de velocidade adaptável ⇨ 168, Aviso de colisão dianteira ⇨ 177.

### Acende-se a verde

Foi detectado um veículo à frente na mesma faixa.

### Pisca a verde

Indica que o veículo à frente se está a afastar quando o programador de velocidade adaptável de gama de velocidade integral está activo e o seu veículo é mantido parado pelo sistema do programador de velocidade adaptável.

### Porta aberta

☞ acende-se a vermelho.

Abre uma porta ou a porta da bagageira.

## Mostradores de informação

### Centro de Informação do Condutor



O Centro de informação do Condutor (DIC) encontra-se no conjunto de instrumentos entre o velocímetro e o conta-rotações. Está disponível como Mostrador Médio, Mostrador Avançado ou Mostrador Combinado Avançado.

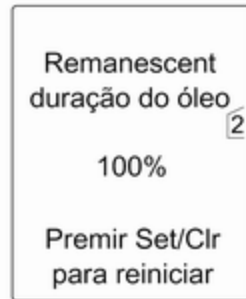

No Mostrador Avançado podem ser seleccionados os seguintes menus principais através do botão **MENU**:

- Veículo informação menu
- Contador/ combust menu inform
- Menu de desempenho

	2781.2 km
	6.5 $\frac{L}{100km}$
	99.6 km/h
20201	

No Mostrador Combinado Avançado, os menus podem ser seleccionados através do botão **MENU**, indicados por símbolos na linha superior do ecrã:

- = Veículo informação menu
- = Contador/ combust menu inform

Algumas das funções apresentadas diferem entre: durante a condução do veículo ou o veículo parado e algumas funções só estão activas quando o veículo se desloca.

Personalização do veículo ⇨ 114.  
Definições memorizadas ⇨ 24.

### Seleccionar menus e funções

Os menus e funções podem ser seleccionadas pelos botões na alavanca de mudança de direcção.



Premir o botão **MENU** para alternar entre os menus ou voltar de um sub menu para o menu de nível superior seguinte.



Rodar a roda de regulação para sublinhar uma opção de menu ou para definir um valor numérico.



Premir o botão **SET/CLR** para seleccionar uma função ou para confirmar uma mensagem.

### Veículo informação menu

Pressionar o botão **MENU** para seleccionar o **Veículo informação menu** ou no Mostrador Combinado Avançado seleccionar .

Rodar o botão de regulação para seleccionar um dos sub menus. Premir o botão **SET/CLR** para confirmar.

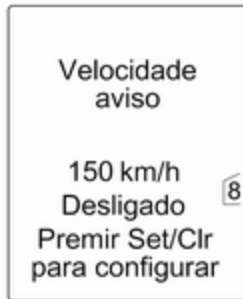

Seguir as instruções dadas nos sub-menus.

Submenus possíveis para as funções seguintes:

- **Unidade:** as unidades apresentadas podem ser alteradas
- **Idioma:** o idioma apresentado pode ser alterado se o veículo não estiver equipado com rádio
- **Pressão dos Pneus:** verifica a pressão de todos os pneus durante a condução ↻ 230
- **Vida útil do óleo:** indica quando deve mudar o óleo de motor e o filtro ↻ 90
- **Aviso de Velocidade:** se ultrapassar a velocidade predefinida, será activado um aviso sonoro
- **Sistema de reconhecimento de sinais de trânsito:** apresenta sinais de trânsito detectados no percurso de actual ↻ 188
- **A indicação de Distância que se Segue:** apresenta a distância a um veículo em movimento na frente ↻ 180

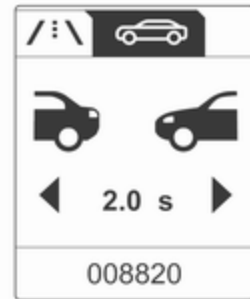

A selecção e a indicação podem ser diferentes no Mostrador Médio, Avançado e Combinado Avançado.

### Contador/ combust menu inform

Pressionar o botão **MENU** para seleccionar o **Contador/ combust menu inform** ou seleccionar  no Mostrador Combinado Avançado.

Rodar o botão de regulação para seleccionar um dos sub menus. Premir o botão **SET/CLR** para confirmar.





- Conta-quilómetros parcial 1
- Conta-quilómetros parcial 2
- Velocidade em modo digital

O Conta-quilómetros parcial 2 e a indicação digital da velocidade só estão disponíveis em veículos com Mostrador Avançado ou Mostrador Combinado Avançado.

Em veículos com computador de bordo estão disponíveis mais submenus.

Contador/ combust menu inform,  
Computador de bordo ⇨ 111.

## Menu de desempenho

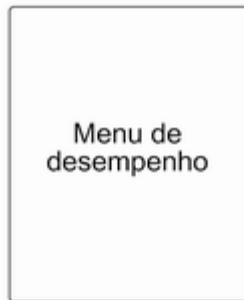

Os sub menus são:

- **Temp. óleo:** Visualização da temperatura do óleo de motor.
- **Pres. óleo:** Visualização da pressão do óleo.
- **Pres. turbo:** Visualização da pressão de sobrealimentação turbo.
- **Cronómetro:** Visualização do tempo decorrido, velocidade máxima, velocidade média e tempo médio. Seguir as instruções dadas no sub-menu.

- **Temp. refriger.:** Visualização da temperatura do líquido de arrefecimento.
- **Volt. bateria:** Visualização da tensão da bateria.

## Mostrador de informação gráfica, Mostrador de Informação a cores

Conforme a configuração do veículo, o veículo tem um Visor de Informação Gráfica ou um Visor de Informação a Cores. O Visor de Informação encontra-se no painel de instrumentos acima do Sistema de informação e lazer.

## Visor de Informação Gráfica

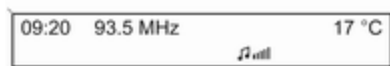

Conforme o sistema de informação e lazer, o Visor de Informação Gráfica está disponível em duas versões.



20153

Visor de Informação Gráfica indica:

- hora ↻ 86
- temperatura exterior ↻ 85
- data ↻ 86
- Sistema de informação e lazer, consultar o manual do Sistema de informação e lazer
- configurações para personalização do veículo ↻ 114

## Visor Cromático de Informação



O Visor Cromático de Informação indica a cores:

- hora ↻ 86
- temperatura exterior ↻ 85
- data ↻ 86
- Sistema de informação e lazer, consultar o manual do Sistema de informação e lazer
- navegação, consultar o Manual do sistema de informação e lazer
- configurações do sistema

- mensagens do veículo ↗ 107
- configurações para personalização do veículo ↗ 114

O tipo de informação e a forma como é apresentada depende do equipamento do veículo e das definições efectuadas.

### Seleccionar menus e definições

O acesso aos menus e configurações é feito através do visor.

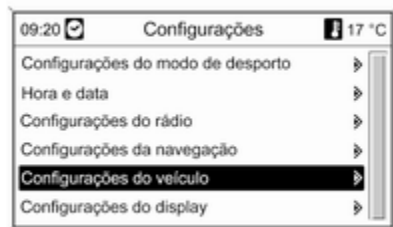

As selecções são feitas através:

- dos menus
- dos botões de função e de anomalia no sistema de informação e lazer
- dos botões de função e de anomalia na unidade de avarias no centro da consola.

### Seleccionar utilizando o sistema de informação e lazer



Selecione uma função através dos botões de estado do sistema de informação e lazer. É apresentado o menu da função seleccionada.

O botão multifunções é utilizado para seleccionar um item e para confirmar.

### Seleccionar com a unidade multifunções



Selecione uma função através dos botões da unidade multifunções. É apresentado o menu da função seleccionada.

O botão multifunções é utilizado para seleccionar um item e para confirmar.

### Botão multifunções

O botão multifunções é o elemento de comando central para os menus:

### Rodar

- Para marcar uma opção de menu
- Para definir um valor numérico ou para apresentar uma opção de menu

### Pressionar (o anel exterior)

- Para seleccionar ou accionar a opção marcada
- Para confirmar um valor definido
- Para ligar/desligar uma função do sistema

### Botão **BACK**

Pressionar botão para:

- sair de um menu sem alterar as definições
- voltar de um sub menu para um menu de nível superior
- apagar o último carácter numa sequência de caracteres

Pressionar e manter o botão durante alguns segundos para apagar toda a entrada.

Personalização do veículo ↪ 114,  
configurações memorizadas ↪ 24.

## Mensagens de falha

As mensagens são indicadas sobretudo no Centro de informação do condutor (DIC), em alguns casos juntamente com um aviso e sinal acústico.

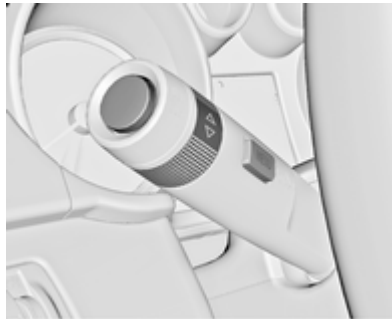

Pressionar o botão **SET/CLR, MENU** ou rodar o botão de regulação para confirmar a mensagem.

## Mensagens do veículo no Mostrador Médio

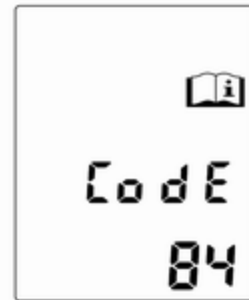

As mensagens do veículo são visualizadas como números de código.

**Não. Mensagem do veículo**

- 2 Nenhum comando rádio à distância detectado, pressionar o pedal da embraiagem para novo arranque
- 3 Nível do líquido de arrefecimento do motor baixo
- 4 Ar Condicionado Desligado
- 5 Roda da direcção trancada
- 6 Pressionar o pedal do travão para soltar o travão de mão eléctrico
- 7 Rodar o volante, desligar a ignição e depois ligar
- 9 Rodar o volante, ligar o motor novamente
- 12 Veículo com excesso de carga
- 13 Compressor sobre-aquecido
- 15 Avaria na luz do travão, com montagem alta central

**Não. Mensagem do veículo**

- 16 Avaria na luz dos travões
- 17 Avaria no nivelamento dos faróis
- 18 Avaria médios esquerda
- 19 Avaria farol nevoeiro traseiro
- 20 Avaria médios direita
- 21 Avaria da luz lateral esquerda
- 22 Avaria da luz lateral direita
- 23 Avaria farol de marcha-atrás
- 24 Avaria luz placa da matrícula
- 25 Avaria no sinal de mudança de direcção dianteiro esquerdo
- 26 Avaria no sinal de mudança de direcção traseiro esquerdo
- 27 Avaria no sinal de mudança de direcção dianteiro direito
- 28 Avaria no sinal de mudança de direcção traseiro direito

**Não. Mensagem do veículo**

- 29 Verificar farol travão reboque
- 30 Verificar farol de marcha-atrás do reboque
- 31 Verificar sinal de mudança de direcção esquerdo do reboque
- 32 Verificar sinal de mudança de direcção direito do reboque
- 33 Verificar farol de nevoeiro traseiro reboque
- 34 Verificar farol de traseiro reboque
- 35 Substituir pilha comando à distância rádio
- 48 Limpar sistema alerta zona cega lateral
- 49 Aviso de pista de arranque não disponível
- 51 Bússola não disponível
- 53 Apertar tampa combustível

**Não. Mensagem do veículo**

- 54 Água no filtro do combustível diesel
- 55 O filtro de partículas diesel está cheio ↗ 149
- 56 Desequilíbrio pressão pneus eixo dianteiro
- 57 Desequilíbrio pressão pneus eixo traseiro
- 58 Pneus sem sensores TPMS detectados
- 59 Abrir e depois fechar vidro do condutor
- 60 Abrir e depois fechar vidro passageiro frente
- 61 Abrir e depois fechar vidro esquerdo traseiro
- 62 Abrir e depois fechar vidro direito traseiro
- 65 Tentativa de roubo

**Não. Mensagem do veículo**

- 66 Serviço sistema de alarme roubo
- 67 Serviço fecho roda direcção
- 68 Serviço direcção assistida
- 69 Serviço sistema de suspensão
- 70 Serviço sistema de controlo de nível
- 71 Serviço eixo traseiro
- 73 Serviço do sistema de tracção integral
- 74 Serviço AFL
- 75 Serviço de ar condicionado
- 76 Serviço sistema alerta zona cega lateral
- 77 Serviço aviso pista de arranque
- 78 Serviço sistema protecção peões
- 79 Atestar com óleo do motor

**Não. Mensagem do veículo**

- 81 Serviço Cx Velocidades
- 82 Mudar em breve óleo motor
- 83 Serviço controlo vel cruz adaptativo
- 84 Potência Motor reduzida
- 94 Mudar para Park antes de sair
- 95 Serviço Airbag
- 128 Abrir capot
- 134 Falha da assistência de estacionamento, limpar pára-choques
- 136 Realizar serviço da assistência de estacionamento
- 145 Verificar nível do líquido limpa-vidros
- 174 Bateria fraca
- 258 Assistência de estacionamento desligada

### Mensagens do veículo no Mostrador Avançado ou Mostrador Combinado Avançado



As mensagens do veículo são visualizadas como texto. Seguir as instruções dadas nas mensagens.

O sistema apresenta mensagens relativas aos seguintes assuntos:

- Nível dos líquidos
- Sistema de alarme anti-roubo
- Travões
- Sistemas de tracção

- Sistemas de controlo de andamento
- Comando da velocidade de cruzeiro
- Sistemas de detecção de objectos
- Iluminação, substituição de lâmpadas
- Sistema de limpa/lava vidros
- Portas, vidros
- Comando à distância via rádio
- Cintos de segurança
- Sistemas de airbags
- Motor e cx de velocidades
- Pressão dos pneus
- Filtro de partículas diesel

### Mensagens do veículo no Visor de Informação a Cores

Algumas mensagens importantes são apresentadas adicionalmente no Visor de Informação a Cores.

Pressionar o botão multifunções para confirmar uma mensagem. Algumas mensagens só são apresentadas durante alguns segundos.

### Sinais sonoros de aviso

#### Ao pôr o motor a trabalhar ou durante a condução

Apenas um sinal sonoro de aviso será emitido de cada vez.

O sinal sonoro de aviso de cintos não colocados tem prioridade sobre qualquer outro sinal sonoro de aviso.

- Se o cinto de segurança não estiver apertado.
- Se uma das portas ou a porta da bagageira não estiver bem fechada aquando do início da marcha.
- Se se exceder determinada velocidade com o travão de mão accionado.
- Se uma velocidade programada for ultrapassada.
- Se uma mensagem de aviso ou um código de aviso surgir no Centro de Informação do Condutor.

- Se o apoio no estacionamento detectar um objecto.
- Se o filtro de partículas diesel tiver atingido o nível de filtragem máximo.

### Quando o veículo está estacionado e/ou a porta do condutor for aberta

- Quando a chave estiver no interruptor da ignição.
- Com as luzes exteriores acesas.
- Se o dispositivo de engate do reboque não estiver engatado.

### Tensão da bateria

Se a tensão da bateria estiver a ficar baixa, uma mensagem de aviso ou o código de aviso 174 serão exibidos no Centro de Informação do Condutor.

1. Desligar imediatamente os consumidores eléctricos que não sejam necessários para uma condução segura, tais como

o aquecimento do banco, o óculo traseiro aquecido ou outros consumidores principais.

2. Carregar a bateria conduzindo continuamente durante algum tempo ou utilizando um carregador.

A mensagem de aviso ou o código de aviso desaparecerá depois de o motor ter sido ligado duas vezes sem uma queda de tensão.

Se não for possível recarregar a bateria, reparar a avaria numa oficina.

## Conta-quilómetros parcial

Os menus e funções podem ser seleccionadas pelos botões na alavanca de mudança de direcção.



Pressionar o botão **MENU** para seleccionar o **Contador/ combust menu inform** ou seleccionar **/:\** no **Mostrador Combinado Avançado**.





**Contador/ combust menu inform no Mostrador Avançado**

Rodar o botão de regulação para seleccionar um dos sub menus:

Contador 1 <sup>1</sup>
2120.4 km
12553

- Conta-quilómetros parcial 1
- Conta-quilómetros parcial 2
- Quilometragem possível com o actual combustível
- Consumo médio
- Consumo instantâneo
- Velocidade média
- Velocidade em modo digital
- Auxiliar de sinais de trânsito
- Guia de percurso

**Contador/ combust menu inform no Mostrador Combinado Avançado**

Rodar a roda de regulação para seleccionar os submenus:

1	2781.2 km
	6.5 $\frac{L}{100km}$
$\emptyset$	99.6 km/h
20201	

- Conta-quilómetros parcial 1
- Consumo médio 1
- Velocidade média 1

2	563.2 km
	7.8 $\frac{L}{100km}$
$\emptyset$	103.5 km/h
N	002915

- Conta-quilómetros parcial 2
- Consumo médio 2
- Velocidade média 2



- Velocidade em modo digital
- Quilometragem possível com o actual combustível
- Consumo instantâneo
- Guia de percurso

## Computadores de bordo 1 e 2

As informações de dois computadores de bordo podem ser reinicializadas separadamente no que diz respeito aos valores do conta-quilómetros, do consumo médio e da velocidade média, permitindo apresentar informações de viagens diferentes a diferentes condutores.

Para reiniciar, premir o botão **SET/CLR** em cada modo durante alguns segundos.

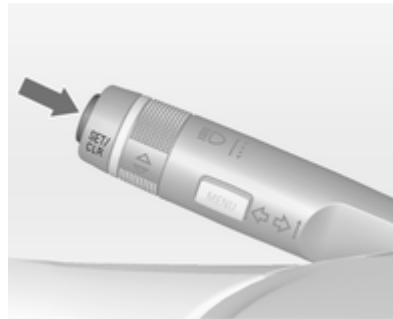

### Conta-quilómetros parcial

O conta-quilómetros parcial apresenta a distância registada desde que uma determinada reposição foi feita.

### Quilometragem possível com o actual combustível

A quilometragem possível com o actual combustível é calculada com base no conteúdo do depósito de

combustível no momento e no consumo actual. O visor apresenta valores médios.

Depois de reabastecer, a quilometragem possível com o actual combustível é actualizada automaticamente após um curto espaço de tempo.

Quando o depósito tiver pouco combustível, aparece uma mensagem nos veículos com Mostrador Avançado ou Mostrador Combinado Avançado.

Quando o depósito tiver de ser reateado imediatamente, é apresentado um código de aviso ou mensagem de aviso nos veículos com Mostrador Médio, Avançado e Combinado Avançado.

Além disso, o indicador de controlo no indicador do nível de combustível acende-se ou pisca  $\rightarrow$  99.

### **Consumo médio**

Indicação do consumo médio.  
A medição pode ser reiniciada em qualquer altura e começa com um valor predefinido.

Para reiniciar, premir o botão **SET/CLR** durante alguns segundos.

### **Consumo instantâneo**

Indicação do consumo instantâneo.

### **Velocidade média**

Indicação da velocidade média.  
A medição pode ser colocada a zero em qualquer altura.

Para reiniciar, premir o botão **SET/CLR** durante alguns segundos.

### **Velocidade em modo digital**

Visor digital da velocidade momentânea.

### **Auxiliar de sinais de trânsito**

Indica sinais de trânsito detectados para a secção actual do percurso  
↻ 188.

### **Guia de percurso**

Além da informação de navegação no mostrador de informação a cores, o guia do percurso é apresentado no centro de informação do condutor.

### **Personalização do veículo**

O comportamento do veículo pode ser personalizado alterando as definições no Visor de Informação.

Algumas das definições pessoais para condutores diferentes podem ser memorizadas individualmente para cada chave do veículo.  
Definições memorizadas ↻ 24.

Dependendo do equipamento do veículo e das regulamentações específicas de cada país algumas das funções descritas abaixo poderão não estar disponíveis.

Algumas funções só são visualizadas ou estão activas quando o motor está a trabalhar.

## Definições pessoais no Visor de Informação Gráfica



Premir o botão **CONFIG**. O menu **Definições** é visualizado.

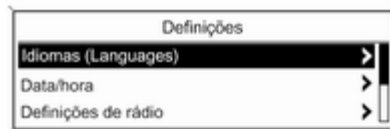

As definições que se seguem podem ser seleccionadas rodando e pressionando o botão multifunções:

- **Definições do modo Desporto**
- **Idiomas (Languages)**
- **Data/hora**
- **Definições de rádio**
- **Definições do telefone**
- **Definições do veículo**

Nos sub menus correspondentes, as configurações que se seguem podem ser alteradas:

### Definições do modo Desporto

O condutor pode seleccionar as funções que serão activadas no modo de desporto ⇨ 162.

- **Suspensão desportiva:**  
Endurecimento dos amortecedores.
- **Desempenho propulsor desport.:**  
Pedal do acelerador e características da mudança de velocidades reagem melhor.
- **Condução desportiva:** Apoio da direcção reduzido.
- **Condução todo-o-terreno desport.:**  
O binário do motor é distribuído principalmente no eixo traseiro.
- **Activar/desactivar config. luzes:**  
Mudança da cor da iluminação dos instrumentos.

### Idiomas (Languages)

Seleccção do idioma pretendido.

### Data/hora

Ver Relógio ⇨ 86.

**Definições de rádio**

Consultar o manual do sistema de informação e lazer.

**Definições do telefone**

Consultar o manual do sistema de informação e lazer.

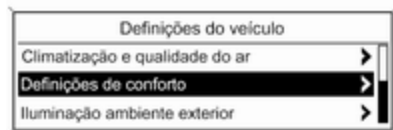
**Definições do veículo**

- **Climatização e qualidade do ar**

**Velocidade auto ventoinha:** Altera a regulação da ventoinha.

**Climat. por zona no arranque:**

Muda a configuração de temperatura entre zona única ou dupla.

**Modo de climatização:** Activa ou desactiva o arrefecimento ou selecciona definições anteriores.

**Desembaciamento auto.:**

Desumidificação do pára-brisas seleccionando automaticamente as definições necessárias e o modo de ar condicionado automático.

**Desembaciamento auto post.:**

Activa automaticamente o óculo traseiro aquecido.

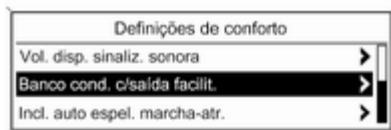

- **Definições de conforto**

**Vol. disp. sinaliz. sonora:** Altera o volume de som dos avisos sonoros.

**Banco cond. c/saída facilit.:** Activa ou desactiva a função de saída fácil do banco eléctrico.

**Incl. auto espelh. marcha-atr.:** Activa ou desactiva a função dos sensores de estacionamento ou o retrovisor exterior do lado do passageiro.

**Rec. espelh. c. fecho cómodo:**

Activar ou desactivar retractilidade dos retrovisores exteriores utilizando o comando à distância.

**Personalização por condutor:**

Activa ou desactiva a função de personalização.

**Pára-br. auto marcha-atr.:** Activa ou desactiva automaticamente, ligando e desligando, o limpa-vidros do óculo traseiro quando a marcha-atrás é engatada.

- **Assist. estacionam./Det. colisão**

**Assistência ao estacion.:** Activa ou desactiva os sensores de estacionamento ultra-sónicos.

**Preparação colisão:** altera ou activa/desactiva as definições do controlo do programador de

velocidade adaptável, o aviso de colisão dianteira e o sistema de travagem de emergência na iminência de uma colisão.

#### ■ Iluminação ambiente exterior

**Iluminação à saída do veíc.:** Activa ou desactiva e altera a duração da iluminação de saída.

**Iluminação ext. por destranc.:** Activa ou desactiva a iluminação de boas-vindas.

#### ■ Trancagem de portas

**Destrancagem auto portas:** Activa ou desactiva a função de destrancagem automática das portas após desligar a ignição.

**Trancagem auto de portas:** Activa ou desactiva a função de trancagem automática das portas depois de arrancar.

**Impedir tranc. c/porta aberta:** Activa ou desactiva a função de trancagem automática das portas enquanto uma porta está aberta.

**Trancagem retardada portas:** Activa ou desactiva a função

retardada de trancagem das portas.

#### ■ Tranc., destranc., arranque remoto

**Feedback destrancagem rem.:** Activa ou desactiva a informação das luzes de emergência ao destrancar.

**Destrancagem remota portas:** Altera a configuração para destrancar apenas a porta do condutor ou a totalidade do veículo ao destrancar.

**Nova trancagem auto portas:** Activa ou desactiva a função de retrancamento automático depois de destrancar sem abrir o veículo.

#### ■ Repor definições de fábrica

**Repor definições de fábrica:** Reinicia todas as definições para as definições de fábrica.

## Definições pessoais no Visor de Informação a Cores



Premir o botão **CONFIG**. O menu **Configurações** é visualizado.

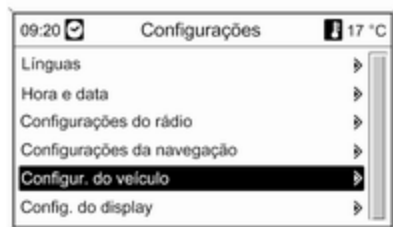

As definições que se seguem podem ser seleccionadas rodando e pressionando o botão multifunções:

- **Configurações do modo de desporto**
- Línguas
- Hora e data
- Configurações do rádio
- Configurações do telefone
- Configurações da navegação
- Configurações do veículo
- Configurações do display

Nos sub menus correspondentes, as configurações que se seguem podem ser alteradas:

### **Configurações do modo de desporto**

O condutor pode seleccionar as funções que serão activadas no modo de desporto ⇨ 162.

- **Chassis desportivo:**  
Endurecimento dos amortecedores.
- **Potência desportiva do motor:**  
Pedal do acelerador e características da mudança de velocidades reagem melhor.
- **Direcção desportiva:** Apoio da direcção reduzido.
- **Todo-o-terreno desportivo:**  
O binário do motor é distribuído principalmente no eixo traseiro.
- **Mudança de cor iluminação instrumentos:** Mudança da cor da iluminação dos instrumentos.

### **Línguas**

Seleccção do idioma pretendido.

### **Hora e data**

Ver Relógio ⇨ 86.

### **Configurações do rádio**

Consultar o manual do sistema de informação e lazer.

### **Configurações do telefone**

Consultar o manual do sistema de informação e lazer.

### **Configurações da navegação**

Consultar o manual do sistema de informação e lazer.

## Configurações do veículo

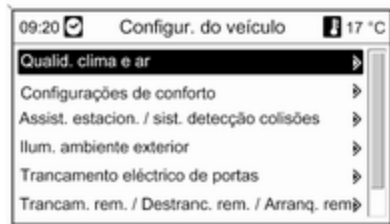

### ■ Qualid. clima e ar

**Progr. de ventilação:** Altera a regulação da ventoinha.

**Zonas de temperatura no arranque:** Muda a configuração de temperatura entre zona única ou dupla.

**Ar condicionado:** Activa ou desactiva o arrefecimento ou selecciona definições anteriores.

**Desumidificação automática:** Desumidificação do pára-brisas seleccionando automaticamente as definições necessárias e o

modo de ar condicionado automático.

**Desumid. autom. vidro traseiro:** Activa automaticamente o óculo traseiro aquecido.

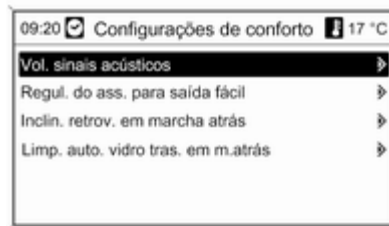

### ■ Configurações de conforto

**Vol. sinais acústicos:** Altera o volume de som dos avisos sonoros.

**Regul. do ass. para saída fácil :** Activa ou desactiva a função de saída fácil do banco eléctrico.

**Inclin. retrov. em marcha atrás:** Activa ou desactiva a função dos sensores de estacionamento ou

o retrovisor exterior do lado do passageiro.

**Rec. espelh. c. fecho cómodo:** Activa ou desactiva a função de rebatimento automático dos espelhos retrovisores após trancagem do veículo.

**Limp. auto. vidro tras. em m.atrás:** Activa ou desactiva automaticamente, ligando e desligando, o limpa-vidros do óculo traseiro quando a marcha-atrás é engatada.

### ■ Assist. estacion. / sist. detecção colisões

**Assistente de estacionamento:** Activa ou desactiva os sensores de estacionamento ultra-sónicos.

**Preparação colisão:** altera ou activa/desactiva as definições do controlo do programador de velocidade adaptável, o aviso de colisão dianteira e o sistema de travagem de emergência na iminência de uma colisão.



**■ Ilum. ambiente exterior****Duração na saída do veículo:**

Activa ou desactiva e altera a duração da iluminação de saída.

**Iluminação do ambiente ao**

**destrancar:** Activa ou desactiva a iluminação de boas-vindas.

**■ Trancamento eléctrico de portas****Destrancamento automático de**

**portas:** Activa ou desactiva a função de destrancagem automática das portas após desligar a ignição.

**Trancamento automático de**

**portas:** Activa ou desactiva a função de trancagem automática das portas depois de arrancar.

**Evitar tranc.port.quando abertas:**

Activa ou desactiva a função de trancagem automática das portas enquanto uma porta está aberta.

**Trancam. atrasado das portas:**

Activa ou desactiva a função retardada de trancagem das portas.

**■ Trancam. rem. / Destranc. rem. / Arranq. rem.****Reposta destrancamento remoto:**

Activa ou desactiva a informação das luzes de emergência ao destrancar.

**Destranc. rem. portas:** Altera a configuração para destrancar apenas a porta do condutor ou a totalidade do veículo ao destrancar.

**Retrancar automaticamente as**

**portas:** Activa ou desactiva a função de retrancamento automático depois de destrancar sem abrir o veículo.

**Personalização com telecomando**

Activa ou desactiva a chamada das definições memorizadas dos ajustes do banco eléctrico e espelhos retrovisores exteriores.

**■ Restaurar configurações originais****Restaurar configurações originais:**

Reinicia todas as definições para as definições de fábrica.

**Configurações do display**

Definições de mostrador seleccionáveis:

- **Modo diurno:** Optimização para condições diurnas.
- **Modo nocturno:** Optimização para escuridão.
- **Automático:** O mostrador altera o modo quando os faróis do veículo são ligados/desligados.

## Iluminação

Iluminação exterior .....	121
Iluminação do habitáculo .....	129
Características de iluminação ...	130

### Iluminação exterior

#### Interruptor das luzes



Rodar o interruptor das luzes:

**AUTO** = Comando automático das luzes: Os faróis são ligados e desligados automaticamente dependendo das condições de iluminação exteriores.

☰ = Activação ou desactivação do controlo automático dos faróis. O interruptor volta à posição **AUTO**.

☰☑ = Luzes laterais

☰☑☑ = Faróis

No Centro de Informação do Conductor com Mostrador Avançado ou Mostrador Combinado Avançado é apresentado o estado actual do controlo automático da iluminação.

Ao ligar a ignição, o controlo automático dos faróis fica activo.

Indicador de controlo ☰☑☑ 99.

#### Luzes traseiras

Os farolins traseiros acendem-se conjuntamente com os faróis e as luzes laterais.

#### Luzes traseiras da Sports Tourer

Conjuntos de farolins adicionais, compostos por farolins e luzes intermitentes de aviso de perigo, estão situados no quadro da porta da bagageira. Acendem quando são activadas e a porta da bagageira é aberta. Os farolins adicionais têm apenas a função de luzes de posicionamento quando a porta traseira é aberta e não se destinam a serem usadas durante a condução.

## Controlo automático da iluminação



## Controlo automático da função dos faróis

Quando a função de controlo automático das luzes está ligada e o motor está a trabalhar, o sistema alterna entre luzes de circulação diurna e faróis que dependem automaticamente das condições de luminosidade e da informação dada pelo sistema do sensor de chuva.

## Farol de circulação diurna

Os faróis de circulação diurna aumentam a visibilidade do veículo durante a luz do dia.



## Activação automática dos faróis

Em más condições de iluminação os faróis são ligados.

Além disso os faróis são ligados se os limpa pára-brisas estiverem a funcionar durante algumas passagens.

## Deteccção de túnel

Ao entrar num túnel, os faróis acendem sem demora.

## Iluminação dianteira adaptativa

⇨ 124.

## Máximos

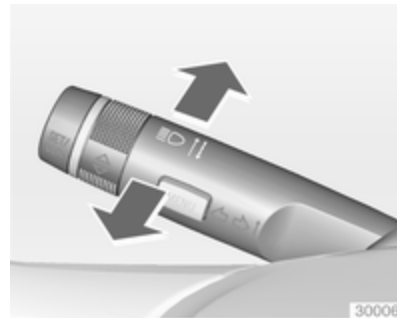

Para mudar de luzes de médios para luzes de máximos, empurrar a alavanca.

Para mudar para luzes de médios, empurrar a alavanca de novo ou puxar.

## Sinal de luzes

Para fazer sinal de luzes, puxar a alavanca.

## Ajuste do alcance dos faróis

### Ajuste do alcance dos faróis manual



Para adaptar o alcance dos faróis à carga do veículo, para evitar encandeamento: rodar o botão de accionamento manual  para a posição necessária.

- 0 = Bancos dianteiros ocupados
- 1 = Todos os bancos ocupados

- 2 = Todos os bancos ocupados e carga na bagageira
- 3 = O banco do condutor ocupado e carga na bagageira

Nivelamento dinâmico automático dos faróis  124.

## Faróis na condução no estrangeiro

O feixe dos faróis assimétrico aumenta a visibilidade na beira da estrada do lado do passageiro.

Contudo, ao conduzir em países em que a condução se faça do lado oposto da estrada, ajustar os faróis para evitar encandeamento de trânsito vindouro.

## Veículos com sistema de faróis de halogénio

Proceder ao ajuste dos faróis numa oficina.

## Veículos com sistema de faróis Xenon

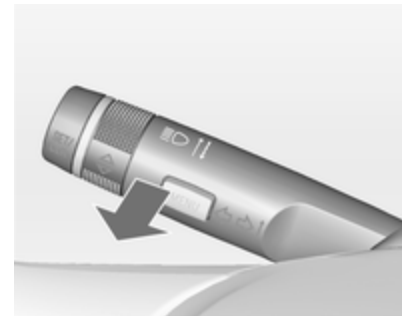

1. Rodar a chave para a posição 0.
2. Puxar a alavanca do indicador de mudança de direcção e manter.
3. Ligar a ignição.
4. Após cerca de 5 segundos o indicador de comando  fica intermitente e ouve-se um sinal sonoro.

Indicador de controlo   100.

Sempre que a ignição é ligada,  fica intermitente como aviso durante cerca de 4 segundos.

Para desactivar, efectuar o mesmo procedimento acima descrito.  $\text{H}$  não ficará intermitente quando a função é desactivada.

## Iluminação dianteira adaptativa

As funções de iluminação dianteira adaptativa só estão disponíveis com os faróis Bi-Xenon. O alcance dos faróis, a distribuição da luz e potência são variáveis dependendo das condições de luminosidade, condições climáticas e tipo de estrada.

Com o interruptor na posição **AUTO** todas as funções de iluminação estão disponíveis.

As funções seguintes também estão disponíveis com o interruptor das luzes na posição  $\text{H}$ :

- Iluminação dinâmica em curvas
- Iluminação de cantos
- Função de inversão
- Nivelamento dinâmico automático dos faróis.

## Iluminação de Rua Pedonal/Lazer

Automaticamente activada a velocidade baixa até aprox. 30 km/h. O feixe de luz é direccionado a um ângulo de  $8^\circ$  para a berma da estrada.

## Iluminação urbana

Automaticamente activada a uma velocidade aprox. de 40 e 55 km/h e quando a iluminação urbana é detectada pelo sensor de luz. O alcance da luz é reduzido por uma distribuição maior.

## Iluminação rural

Activado automaticamente a uma velocidade aprox. entre 55 e 115 km/h. O feixe de luz e o brilho é diferente entre o lado direito e o lado esquerdo.

## Iluminação em auto-estrada



Automaticamente activada a uma velocidade aprox. de 115 km/h e movimentos mínimos da direcção. Acende em diferido ou imediatamente quando o veículo é fortemente acelerado. O feixe de luz é mais comprido e mais brilhante.

## Iluminação em condições atmosféricas adversas

Activado automaticamente até uma velocidade de cerca de 70 km/h, quando o sensor de chuva reconhece a condensação ou o limpa pára-brisas funciona continuamente. O alcance, distribuição e intensidade da luz é regulada dependendo da visibilidade.

## Iluminação dinâmica em curvas



Os feixes dos faróis rodam conforme o ângulo do volante e a velocidade, melhorando a iluminação nas curvas. Indicador de controlo   100.

### Iluminação de cantos



Em curvas apertadas ou ao desligar, dependendo do ângulo de direcção ou da luz dos indicadores de mudança de direcção, um reflector esquerdo ou direito adicional é ligado para iluminar a estrada num ângulo recto no sentido de deslocação. É accionado até uma velocidade de 40 km/h.

Indicador de controlo   100.

### Função de inversão

Se os faróis estiverem ligados e a marcha-atrás estiver engatada, os dois farolins acendem. Permanecem acesos durante 20 segundos depois de desengatar a marcha-atrás ou até a velocidade ser superior a 7 km/h para a frente.

### Assistência dos Máximos

Esta função permite que os máximos funcionem como a iluminação principal de condução nocturna e quando a velocidade do veículo for superior a 40 mph.

Passa para médios quando:



- a câmara no pára-brisas detecta os faróis de veículos no sentido contrário ou que vêm atrás
- a velocidade do veículo é inferior a 20 km/h
- há nevoeiro ou neve
- em condução em áreas urbanas

Caso não sejam detectadas restrições, o sistema passa novamente a máximos.

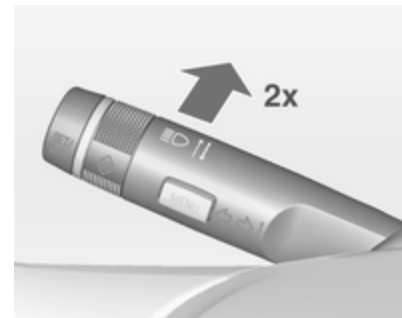
### Activação



A assistência dos máximos é activada pressionando a alavanca do indicador de mudança de direcção duas vezes com velocidades acima de 40 mph.

O indicador luminoso verde  acende continuamente quando a assistência é accionada, o azul  acende quando os máximos estão ligados.

Indicador de controlo   99.

### Desactivação

Pressione a alavanca do indicador de mudança de direcção uma vez. Também é desactivada quando os faróis de nevoeiro são ligados.

Se um sinal de máximos for accionado quando os máximos estiverem acesos, a assistência dos máximos será desactivada.

Se um sinal de máximos for accionado quando os máximos estiverem apagados, a assistência dos máximos permanecerá activada.

A assistência dos máximos está sempre activa depois de a ignição ser ligada.

### Nivelamento dinâmico automático dos faróis

A fim de evitar o encadeamento por trânsito em sentido contrário, o nivelamento dos faróis é automaticamente ajustado com base na informação de inclinação medida no eixo dianteiro e traseiro, aceleração ou desaceleração e velocidade do veículo.

### Avaria no Sistema de iluminação dianteira adaptativa

Quando o sistema detecta uma avaria no sistema de iluminação dianteira adaptativa, o sistema passa a uma posição pré-definida para evitar encandeamento por trânsito em sentido contrário. Caso isso não seja possível, o farol afectado será automaticamente desligado. De qualquer modo, um dos faróis manter-se-á aceso. Um aviso é apresentado no Centro de Informação do Condutor.

### Luzes de emergência



Accionado com o botão .

No caso de um acidente com disparo do airbag os sinais de aviso de perigo são activados automaticamente.

## Indicadores de mudança de direcção

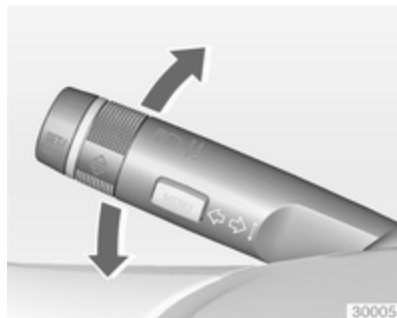

- Alavanca para cima = sinal de virar à direita
- Alavanca para baixo = sinal de virar à esquerda

Se a alavanca for deslocada para lá do ponto de resistência, o sinal de mudança de direcção fica ligado continuamente. Quando o volante voltar à posição inicial, o sinal de mudança de direcção apaga-se automaticamente.

Para três piscadelas, p. ex. ao mudar de faixa, pressionar a alavanca até sentir resistência e depois largar.

Com um atrelado ligado, o indicador de mudança de direcção faz sinal seis vezes ao pressionar a alavanca até sentir resistência e depois soltar.

Deslocar a alavanca até ao ponto de resistência e manter para manter o indicador aceso por mais algum tempo.

Desligar manualmente o sinal de mudança de direcção deslocando a alavanca para a posição original.

## Faróis de nevoeiro dianteiros



Accionados com o botão #D.

Interruptor dos faróis na posição **AUTO**: ligar os faróis de nevoeiro dianteiros, também liga automaticamente os faróis.



## Faróis traseiros de nevoeiro



Accionados com o botão ☁.

Interruptor dos faróis na posição **AUTO**: ligar os faróis de nevoeiro traseiros, também liga automaticamente os faróis.

Interruptor dos faróis na posição ☁: farol traseiro de nevoeiro só pode ser ligado com os faróis dianteiros de nevoeiro.

A luz traseira de nevoeiro do veículo é desactivada durante operações de reboque.

## Luzes de presença



Quando o veículo estiver estacionado, podem ser acesas as luzes de presença de um dos lados:

1. Desligar a ignição.
2. Deslocar a alavanca do indicador de mudança de direcção totalmente para cima (luzes de presença direitas) ou para baixo (luzes de presença esquerdas).

Confirmado por um sinal e pela luz de aviso do indicador de mudança de direcção correspondente.

## Faróis de marcha-atrás

As luzes de marcha-atrás acendem-se quando a ignição está ligada e a marcha-atrás está seleccionada.

## Coberturas das luzes embaciadas

O interior do alojamento das luzes pode embaciar-se por breves instantes em condições de tempo frio e húmido, com chuva forte ou depois da lavagem. O embaciamento desaparece rapidamente por si só; para ajudar a desembaciá-las, ligar os faróis.

## Iluminação do habitáculo

### Controlo da iluminação do painel de instrumentos



O brilho das luzes que se seguem pode ser regulado quando as luzes exteriores estão acesas:

- Iluminação do painel de instrumentos
- Visor de informação
- Interruptores acesos e elementos de funcionamento

Rodar o botão de accionamento manual ☀ e manter até obter o brilho pretendido.

Nos veículos com sensores de luz, a luminosidade só pode ser ajustada quando as luzes exteriores estão ligadas e o sensor de luz detecta condições nocturnas.

### Luzes interiores

Durante a entrada e saída do veículo, as luzes de cortesia dianteiras e traseiras acendem automaticamente e depois apagam passado algum tempo.

#### Advertência

No caso de um acidente com accionamento do airbag, as luzes de cortesia acendem automaticamente.

### Luz de cortesia dianteira



Trabalhar com o interruptor de balancim:

-  = comutar automaticamente de ligar para desligar.  
 pressionar ☀ = ligado.  
 pressionar ☾ = desligado.



### Luzes traseiras de cortesia



Acendem em conjunto com a luz dianteira de cortesia dependendo da posição do interruptor de balancim.

### Luzes de leitura



Accionar com os botões  e  nas luzes de cortesia dianteiras e traseiras.

### Luzes da pala de sol

Acende quando a cobertura é aberta.

## Características de iluminação

### Iluminação da consola central

A luz de foco incluída na iluminação interior acende quando os faróis são ligados.

### Iluminação de entrada no veículo

#### Iluminação de boas-vindas

Os faróis, luzes traseiras, luzes da chapa de matrícula, luzes do painel de instrumentos, luzes do habitáculo e luzes das portas acendem-se por alguns instantes ao destrancar o veículo com o radiotelecomando. Esta função funciona apenas no escuro e ajuda a localizar o veículo.

A iluminação apaga imediatamente quando a chave da ignição é rodada para a posição 1. Iniciar a marcha  18.

A activação ou desactivação desta função pode ser alterada no menu **Configurações** no Visor de Informação. Personalização do veículo ↻ 114.

As configurações podem ser guardadas pela chave que está a ser utilizada ↻ 24.

As luzes que se seguem também se acenderão quando a porta do condutor é aberta:

- Todos os interruptores
- Centro de Informação ao Condutor
- Luzes dos compartimentos das portas

## Iluminação de saída no veículo

As luzes que se seguem acender-se-ão se a chave for retirada do interruptor da ignição:

- Luzes interiores
- Iluminação do painel de instrumentos
- Luzes das portas

Apagar-se-ão automaticamente ao fim de algum tempo. Esta função funciona apenas no escuro. A iluminação direccional é activada se a porta do condutor for aberta neste espaço de tempo.



Faróis, farolins traseiros e luzes da placa da matrícula iluminam a área circundante durante um tempo regulável depois de sair do veículo.

## Ligar

1. Desligar a ignição.
2. Retirar a chave da ignição.
3. Abrir a porta do condutor.

4. Puxar a alavanca do indicador de mudança de direcção.

5. Fechar a porta do condutor.

Se a porta do condutor não estiver fechada, as luzes apagam-se após dois minutos.

A iluminação de saída é desligada imediatamente se se puxar a alavanca do indicador de mudança de direcção com a porta do condutor aberta.

Activação, desactivação e duração desta função pode ser alterada no menu **Configurações** no Visor de Informações. Personalização do veículo ↻ 114.

As configurações podem ser guardadas pela chave que está a ser utilizada ↻ 24.

## **Protecção para evitar a descarga da bateria**

### **Função de estado de carga da bateria**

A função garante uma vida útil da bateria o mais longa possível, com um gerador com ponto de saída de energia controlável e distribuição de energia optimizada.

A fim de evitar a descarga da bateria ao conduzir, os sistemas que se seguem são reduzidos automaticamente em duas fases e finalmente desligados.

- Aquecedor auxiliar
- Óculo traseiro e retrovisores aquecidos
- Bancos aquecidos
- Ventoinha

Na segunda fase uma mensagem que confirma a activação da protecção de descarga da bateria será apresentada no Centro de Informação do Condutor.

### **Desligar as luzes eléctricas**

Para evitar descarregar a bateria quando a ignição é desligada, algumas luzes interiores são desligadas automaticamente ao fim de algum tempo.

## Climatização

Sistemas de climatização .....	133
Grelhas de ventilação .....	140
Manutenção .....	141

## Sistemas de climatização

### Sistema de aquecimento e ventilação

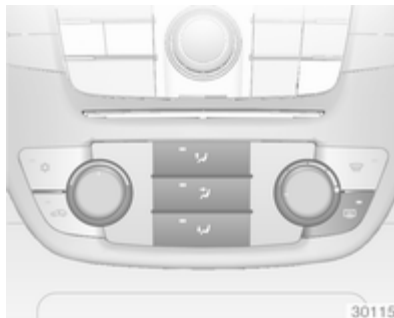

Comandos para:

- Temperatura
- Distribuição do ar
- Velocidade da ventoinha

Óculo traseiro aquecido  41.



## Temperatura

Vermelho = Quente

Azul = Frio

O aquecimento só será totalmente eficaz quando o motor tiver atingido a temperatura normal de funcionamento.

## Distribuição do ar

-  = para pára-brisas e vidros das portas dianteiras
-  = para a área da cabeça através das saídas de ar ajustáveis
-  = inferior

São possíveis todas as combinações.



## Velocidade da ventoinha

Ajustar o fluxo de ar regulando a ventoinha  para a velocidade pretendida.

## Sistema de ar condicionado



Além do sistema de aquecimento e ventilação, o sistema do ar condicionado possui:

-  = Arrefecimento
-  = Recirculação de ar
-  = Desembaciamento e descongelação

Bancos aquecidos ⇨ 51, Bancos ventilados ⇨ 52.

### Arrefecimento

É accionado com o botão  e só funciona quando o motor e a ventoinha estão a trabalhar.

O sistema do ar condicionado arrefece e desumidifica (seca) assim que a temperatura exterior está ligeiramente acima do ponto de congelação. Por isso pode haver condensação e pingos por baixo do veículo.

Se não for necessário qualquer arrefecimento ou desumidificação, desligar o sistema de arrefecimento para poupar combustível.

### Sistema de recirculação de ar

Accionado com o botão .

### Aviso

O movimento de ar fresco é reduzido no modo de recirculação. No funcionamento sem arrefecimento a humidade do ar aumenta, pelo que os vidros podem embaciarse pelo interior. A qualidade do ar do habitáculo deteriora-se e os ocupantes podem sentir sonolência.

Em condições climatéricas de tempo quente e húmido, o pára-brisas pode ficar embaciado pelo exterior quando o ar frio lhe é dirigido. Se o pára-brisas se embaciarse pelo exterior, active o limpa-pára-brisas e desactive .

Distribuição de ar para :  
Recirculação de ar desactivada.

### Arrefecimento máximo

Abrir os vidros por breves instantes para que o ar quente se disperse rapidamente.

- Arrefecimento ☀️ ligado.
- Sistema de circulação de ar 🚗 ligado.
- Premir o interruptor de distribuição de ar 📍.
- Definir o comando da temperatura para o nível de frio máximo.
- Regular a velocidade da ventoinha 🌀 para o nível máximo.
- Abrir todas as grelhas de ventilação.

### Desembaciamento e descongelção dos vidros 🌬️



- Pressionar o botão 🌬️: a ventoinha passa automaticamente para velocidade mais alta e a distribuição do ar é direccionada para o pára-brisas.
- Interruptor de Arrefecimento ☀️ ligado.
- Definir o comando da temperatura para o nível de calor máximo.
- Ligar o aquecimento do óculo traseiro 🔥.
- Abrir as grelhas de ventilação laterais conforme pretendido e direccioná-las para os vidros das portas.

### Climatização automática electrónica

Duas versões para o controlo de climatização: configuração de temperatura para zona única ou dupla. O controlo de climatização para zona dupla permite temperaturas de climatização diferentes para o condutor e lado dianteiro do passageiro.



#### Controlos de zona única:

- Temperatura
  - Distribuição do ar
  - Velocidade da ventoinha
- ☀️ = Arrefecimento  
**AUTO** = Modo automático  
 🚗 = Recirculação de ar  
 🌬️ = Desembaciamento e descongelção





### Controlos de zona dupla:

- Temperatura no lado do condutor
- Distribuição do ar
- Velocidade da ventoinha
- Temperatura no lado dianteiro do passageiro

- = Arrefecimento
- AUTO** = Modo automático
- = Recirculação de ar
- = Desembaciamento e descongelação

Óculo traseiro aquecido ⇨ 41.

Bancos aquecidos ⇨ 51.

Volante aquecido ⇨ 82

A temperatura pré-seleccionada é automaticamente regulada. No modo automático, a velocidade da ventoinha e a distribuição do ar regulam automaticamente o fluxo de ar.

O sistema pode ser adaptado manualmente utilizando os comandos da distribuição do ar e do fluxo de ar.



Os dados são visualizados no visor de climatização.

Poderão ser apresentados diferentemente dependendo do controlo de climatização de zona única ou dupla.

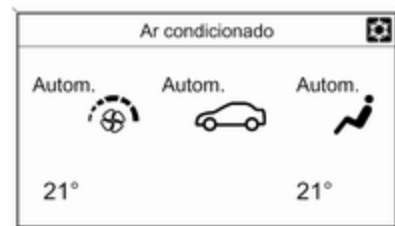

Cada alteração de configuração é visualizada no Visor de Informação durante alguns segundos.

As configurações do sistema de controlo de climatização são guardadas na chave utilizada para fechar o veículo.

O sistema de controlo da climatização electrónica só está totalmente operacional quando o motor está a trabalhar.

## Modo automático AUTO



Regulação básica para conforto máximo:

- Premir o botão **AUTO**; o ar condicionado é activado automaticamente e a distribuição do ar e a velocidade da ventoinha são reguladas automaticamente.
- Abrir todas as grelhas de ventilação.

- Controlo de climatização de zona única: Definir a temperatura pré-seleccionada utilizando o botão rotativo da esquerda.
- A regulação de conforto recomendada é 22 °C.

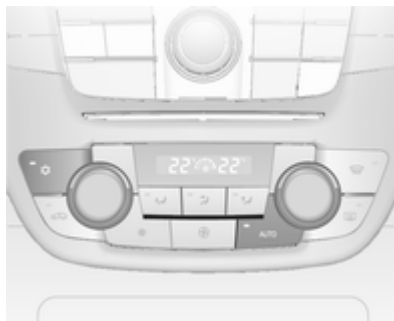

Controlo de climatização de zona dupla: Definir as temperaturas pré-seleccionadas para o condutor e o dianteiro do passageiro utilizando o botão rotativo da esquerda e da direita.

A regulação da velocidade da ventoinha em modo automático pode ser alterada no menu **Configurações**.

Personalização do veículo ⇨ 114.

Todas as saídas de ar são accionadas automaticamente em modo automático. Portanto, as saídas de ar devem estar sempre abertas.

## Pré-selecção da temperatura



Regular temperaturas para o valor pretendido.

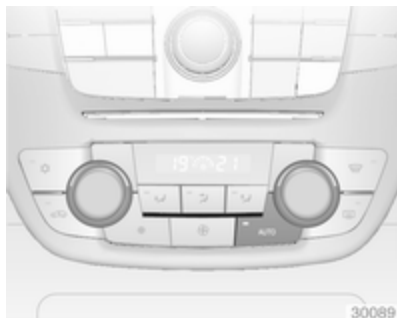



Controlo da climatização de zona dupla: para uma definição da temperatura comum utilize o menu **Configurações**.



#### Advertência

Se a temperatura sofrer uma redução igual ou superior a 2 °C com o motor em Autostop, o motor será ligado automaticamente.

Sistema Start/Stop ⇨ 146.

#### Desembaciamento e descongelação dos vidros

- Premir o botão .
- Premir o botão de arrefecimento .

- A temperatura e a distribuição do ar são definidas automaticamente e a ventoinha funciona a velocidade elevada.
- Ligar o aquecimento do óculo traseiro .
- Para regressar ao modo anterior: premir o botão , para regressar ao modo automático: premir o botão **AUTO**.

#### Definições manuais

As definições do sistema de controlo de climatização podem ser alteradas accionando os botões rotativos da seguinte maneira. Alterar uma definição desactivará o modo automático.

#### Controlo da velocidade da ventoinha em climatização de zona única



Rodar para a direita o botão rotativo. A velocidade da ventoinha seleccionada é indicada pelo número de segmentos no visor.

Se a ventoinha for desligada o ar condicionado também é desactivado.

Para voltar ao modo automático:  
Premir o botão **AUTO**.

### Controlo da velocidade da ventoinha ☼ em climatização de zona dupla



Pressionar o botão esquerdo ☼ para diminuir ou o botão direito ☼ para aumentar a velocidade da ventoinha. A velocidade da ventoinha é indicada pelo número de segmentos no visor.

Pressionando o botão da esquerda durante mais tempo, a ventoinha e o arrefecimento são desligados.

Pressionando o botão da direita durante mais tempo: a ventoinha funciona à velocidade máxima.

Para voltar ao modo automático: Premir o botão **AUTO**.

### Distribuição do ar ↵, ↶, ↷

Premir o botão correspondente para o ajuste pretendido. A activação é indicada pelo LED no botão.

- ↵ = para pára-brisas e vidros das portas dianteiras.
- ↶ = para a área da cabeça através das saídas de ar ajustáveis.
- ↷ = para espaço para os pés.

São possíveis combinações.

Voltar à distribuição de ar automática: Desactivar a definição correspondente ou premir o botão **AUTO**.

### Arrefecimento ☼

Activar ou desactivar com o botão ☼.

O sistema do ar condicionado arrefece e desumidifica (seca) quando a temperatura exterior está ligeiramente acima do ponto de congelação. Por isso pode haver condensação e pingos por baixo do veículo.

Se não for necessário qualquer arrefecimento ou desumidificação, desligar o sistema de arrefecimento para poupar combustível.

### Recirculação do ar automática no comando do ar condicionado de zona dupla

O sistema automático de recirculação de ar tem um sensor de humidade do ar que comuta automaticamente para o ar exterior se a humidade do ar interior estiver demasiado alta.

### Modo de recirculação de ar manual ↻

Accionado com o botão ↻.

**⚠ Aviso**

O movimento de ar fresco é reduzido no modo de recirculação. No funcionamento sem arrefecimento a humidade do ar aumenta, pelo que os vidros podem embaciarse pelo interior. A qualidade do ar do habitáculo deteriora-se e os ocupantes podem sentir sonolência.

Em condições ambientais de tempo quente e muito húmido, o pára-brisas pode ficar embaciado no exterior quando ar frio lhe é dirigido. Se o pára-brisas se embaciou pelo exterior, active o limpa-pára-brisas e desactive .

**Configurações básicas**

Algumas configurações podem ser alteradas no menu **Configurações** no Visor de Informações.  
Personalização do veículo ⇨ 114.

**Aquecimento auxiliar****Aquecedor de ar**

O Quickheat é um aquecedor de ar eléctrico auxiliar que aquece automaticamente o habitáculo mais rapidamente.

**Grelhas de ventilação****Grelhas de ventilação reguláveis**

Para abrir a saída de ar, rodar o regulador para I. Ajustar a quantidade de ar na saída de ar, rodando o botão rotativo de ajuste.



Direccionar o fluxo de ar inclinando e girando as palhetas.

Para fechar a saída de ar, rodar o regulador para **O**.

### **⚠ Aviso**

Não fixar quaisquer objectos às alhetas das saídas de ar. Em caso de acidente corre o risco de danos e ferimentos.

## Saídas de ar fixas

Por trás do pára-brisas, dos vidros das portas e nos espaços para os pés há grelhas de ventilação adicionais.

## Manutenção

### Admissão de ar

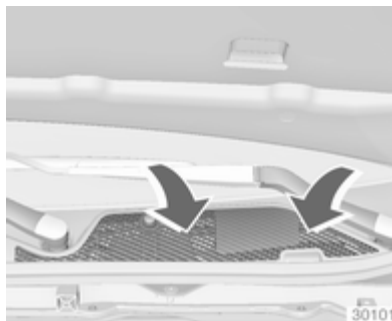

As entradas de ar à frente do pára-brisas no compartimento do motor deverão permanecer desobstruídas de modo a permitir a entrada de ar. Retirar quaisquer folhas, sujidade ou neve.

## Filtro de pólenes

### Filtragem do ar do habitáculo

Um filtro de partículas limpa o ar do habitáculo de poeira, fuligem, pólen e esporos.

### Filtro de carvão activado

Além do filtro de partículas o filtro de carvão activado reduz odores.

A substituição do filtro tem de ser efectuada nos serviços normais.

## Funcionamento normal do ar condicionado

Para assegurar que o desempenho é continuamente eficiente, o arrefecimento deve ser accionado durante alguns minutos uma vez por mês, independentemente do clima e da época do ano. Não é possível ligar o arrefecimento quando a temperatura exterior é demasiado baixa.

## Serviço

Para um desempenho de arrefecimento óptimo, recomenda-se a verificação manual do sistema de controlo da climatização, com início três anos após o primeiro registo do veículo, incluindo:

- Teste de pressão e funcionalidade
- Funcionalidade do aquecimento
- Verificação de fugas
- Verificar correias de accionamento
- Limpeza do condensador e drenagem do evaporador
- Verificação do desempenho

## Condução e funcionamento

Sugestões para condução .....	143
Arranque e manuseamento .....	143
Gases de escape .....	149
Caixa de velocidades automática .....	150
Caixa de velocidades manual ....	155
Sistemas de tracção .....	156
Travões .....	157
Sistemas de condução .....	160
Sistemas de apoio ao condutor .	165
Combustível .....	193
Rebocar .....	197

## Sugestões para condução

### Controlo sobre o veículo

#### **Nunca aproveitar o movimento do veículo com o motor desligado (excepto durante Autostop)**

Muitos sistemas não funcionam nesta situação (por exemplo, unidade de servofreio, direcção assistida). Conduzir desta forma é perigoso para si e para os outros. Todos os sistemas funcionam durante um Autostop, mas haverá uma redução controlada na direcção assistida e a velocidade do veículo é reduzida.

Sistema Start/Stop ⇨ 146.

#### **Pedais**

Para assegurar que o curso do pedal está desimpedido, não deverão existir tapetes na área dos pedais.

## Arranque e manuseamento

### Rodagem de um veículo novo

Não travar com força desnecessária nas primeiras viagens.

No primeiro percurso, poderá haver fumo devido à evaporação de ceras e óleo do sistema de escape. Estacionar o veículo ao ar livre durante algum tempo depois do primeiro percurso e evitar inalar os fumos.

Durante o período de rodagem o consumo de combustível e óleo de motor poderão ser maiores e o processo de limpeza do filtro de partículas diesel poderá ocorrer mais vezes.

Filtro de partículas diesel ⇨ 149.



## Posições do interruptor da ignição

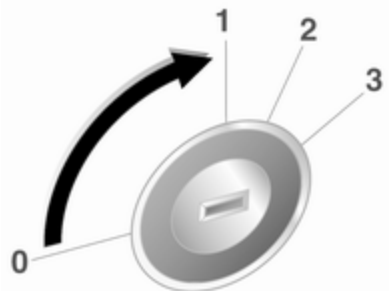

30051

- 0 = Ignição desligada
- 1 = Tranca da direcção destrancada, ignição desligada
- 2 = Ignição ligada, em veículos com motor diesel: pré-aquecimento
- 3 = Arranque

## Potência retida desligada

Os seguintes sistemas electrónicos podem funcionar até a porta do condutor ser aberta ou pelo menos durante 10 minutos após a ignição ter sido desligada:

- Accionamento electrónico dos vidros
- Tecto de abrir
- Tomadas

A energia para o Sistema de informação e lazer continuará a operar durante 30 minutos ou até a chave ser retirada do interruptor da ignição, independentemente de alguma porta ser aberta.

## Ligar o motor

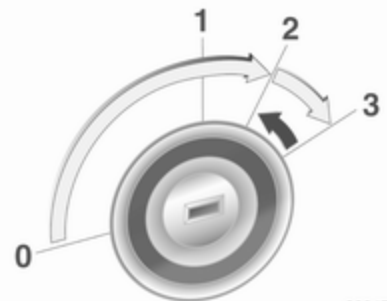

30047

Caixa de velocidades manual: accionar a embraiagem.

Caixa de velocidades automática: accionar o travão e deslocar a alavanca selectora para **P** ou **N**.

Não accionar o pedal do acelerador.

Motor diesel: rodar a chave para a posição **2** para a pré-incandescência até o indicador de controlo  se apagar.

Rodar a chave até perto da posição **3** e soltar: um procedimento automático acciona o motor de

arranque com um pequeno desfasamento até que o motor esteja a funcionar, ver Controlo do Motor de Arranque Automático.

Antes de voltar a pôr o motor a trabalhar ou para desligar o motor, rodar a chave para a posição **0**.

Durante um Autostop, o motor pode ser posto a trabalhar carregando no pedal da embraiagem.

### Arranque do veículo a baixas temperaturas

É possível ligar o motor sem aquecedores adicionais até  $-25\text{ °C}$  no caso dos motores diesel e  $-30\text{ °C}$  no caso dos motores a gasolina. O necessário é que o óleo do motor tenha a viscosidade correcta, o combustível correcto, as revisões efectuadas e uma bateria suficientemente carregada. Em temperaturas abaixo de  $-30\text{ °C}$  a caixa de velocidades automática exige um aquecimento de cerca de 5 minutos. A alavanca selectora tem de estar na posição **P**.

### Controlo do Motor de Arranque Automático

Esta função controla o procedimento de arranque do motor. O condutor não tem de manter a chave na posição **3**. Depois de aplicado, o sistema continuará a arrancar automaticamente até que o motor comece a trabalhar. Devido ao procedimento de verificação, o motor começa a trabalhar depois de um pequeno desfasamento.

Razões possíveis para um motor não arrancar:

- Pedal da embraiagem não funciona (caixa de velocidades manual)
- Pedal do travão não funciona ou a alavanca selectora não está em **P** ou **N** (caixa de velocidades automática)
- Ocorreu uma falha temporária

### Aquecimento do motor turbo

No arranque, o binário disponível do motor poderá ser limitado por um curto período de tempo, especialmente quando a temperatura do motor é baixa. Esta limitação serve para permitir que o sistema de lubrificação proteja totalmente o motor.

### Corte de desaceleração

A alimentação de combustível é automaticamente interrompida durante uma desaceleração, ou seja, quando o veículo é conduzido com uma mudança engatada mas sem carregar no acelerador.

## Sistema pára/arranca

O sistema start/stop ajuda a poupar combustível e a reduzir as emissões de gases de escape. Se as condições permitirem, o mesmo desliga o motor logo que o veículo esteja a circular a baixa velocidade ou parado, p. ex. nos semáforos ou num engarrafamento. Inicia automaticamente o motor assim que carregar na embraiagem. Um sensor da bateria garante que um Autostop seja apenas efectuado quando a bateria estiver suficientemente carregada para um novo arranque.

### Activação

O sistema Start/Stop está disponível imediatamente depois de pôr o motor a trabalhar, o veículo iniciar a marcha e as condições indicadas mais abaixo nesta secção terem sido reunidas.

## Desactivação



Desactivar manualmente o sistema Start/Stop carregando no botão **eco**. A desactivação é indicada pelo LED que se apaga no botão.

### Autostop

Se o veículo estiver a circular a baixa velocidade ou parado, activar um Autostop do seguinte modo:

- carregar no pedal da embraiagem
- colocar a alavanca em ponto morto
- soltar o pedal da embraiagem

O motor será desligado e a ignição permanecerá ligada.



Um Autostop é indicado pelo ponteiro na posição **AUTOSTOP** no conta-rotações.

Durante um Autostop, o desempenho do aquecimento e dos travões será mantido.

### Atenção

A direcção assistida pode ser reduzida durante um Autostop.

### Condições para um Autostop

O sistema Start/Stop verifica se é reunida cada uma das condições seguintes. Caso contrário será impedido um Autostop.

- O sistema Start/Stop não foi manualmente desactivado
- o capot está completamente fechado
- a porta do condutor está fechada ou o cinto de segurança do condutor está colocado
- a bateria está suficientemente carregada e em bom estado
- o motor está quente
- a temperatura do líquido de arrefecimento do motor não é demasiado elevada
- a temperatura dos gases de escape do motor não é muito elevada, p.ex. após conduzir com um motor em regime elevado
- a temperatura ambiente não é demasiado baixa

- o sistema de controlo da climatização não impede um Autostop
- o vácuo dos travões é suficiente
- a função de autolimpeza do filtro de partículas diesel não está activa
- o veículo circulou desde o último Autostop

Uma temperatura ambiente próxima do ponto de congelamento pode inibir um Autostop.

Determinadas configurações do sistema de controlo da climatização podem impedir um Autostop. Para mais detalhes, consultar o capítulo relativo à Climatização.

Imediatamente após condução em auto-estrada executar um Autostop pode ser inibido.

Rodagem do veículo ⇨ 143.

### Protecção antidescarga da bateria

Para garantir arranques fiáveis do motor, foram implementadas várias funções de protecção para evitar a descarga da bateria, como parte do sistema start-stop.

### Medidas de poupança de energia

Durante um Autostop, várias funções eléctricas, tais como o aquecedor eléctrico auxiliar ou o aquecimento do óculo traseiro, são desactivadas ou passam para um modo de poupança de energia. A velocidade da ventoinha do sistema de controlo da climatização é reduzida para poupar energia.

### Arranque do motor pelo condutor

Carregar no pedal da embraiagem para ligar novamente o motor.

O arranque do motor é indicado pelo ponteiro na posição de rotação ao ralenti no conta-rotações.

Se a alavanca selectora for retirada da posição de ponto morto antes de accionar primeiro a embraiagem, a luz de aviso  acende-se ou é indicada como um símbolo no Centro de Informação do Condutor.

Indicador de controlo  ⇨ 96.

## Arranque do motor pelo sistema Start/Stop

A alavanca selectora deve estar na posição de ponto morto para permitir um re arranque automático.

Se se verificar uma das seguintes condições durante um Autostop, o motor será ligado automaticamente pelo sistema Start/Stop:

- O sistema Start/Stop foi manualmente desactivado
- o capot está aberto
- o cinto de segurança do condutor não está colocado e a porta do condutor está aberta
- a temperatura do motor é demasiado baixa
- a bateria está descarregada
- o vácuo dos travões não é suficiente
- o veículo começa a deslocar-se
- o sistema de controlo da climatização solicita um arranque do motor
- o ar condicionado é ligado manualmente

Se o capot não estiver completamente fechado, uma mensagem de aviso é exibida no Centro de Informação do Condutor.

Se um acessório eléctrico, p. ex. um leitor de CD portátil, estiver ligado à tomada de alimentação, poderá sentir-se uma breve perda de potência durante o arranque.

## Estacionamento

- Não estacionar o veículo numa superfície facilmente inflamável. A temperatura elevada do sistema de escape pode provocar a inflamação da superfície.
  - Utilizar sempre o travão de mão. Accionar o travão de mão manual sem pressionar o botão de desbloqueio. Aplicar com a maior firmeza possível em descidas ou subidas. Pressionar o travão de pé simultaneamente para reduzir a força de funcionamento.
- Para veículos com interruptor de puxar do travão de mão eléctrico (®).

- Desligar o motor e a ignição. Rodar o volante até a tranca da direcção engatar.
- Se o veículo estiver numa superfície nivelada ou numa subida, engatar a primeira ou colocar a alavanca selectora em **P** antes de desligar a ignição. Numa subida, virar as rodas dianteiras para o lado contrário ao do passeio.

Se o veículo estiver numa descida, engatar a marcha atrás ou colocar a alavanca selectora em **P** antes de desligar a ignição. Virar as rodas dianteiras na direcção do passeio.

- Fechar o veículo e activar o sistema de alarme anti-roubo.

### Advertência

No caso de um acidente com disparo do airbag, o motor desliga automaticamente se o veículo ficar parado dentro de determinado tempo.

## Gases de escape

### ⚠ Perigo

Os gases de escape do motor contêm monóxido de carbono venenoso que não tem cor nem cheiro e que pode ser fatal se inalado.

Se os gases de escape entrarem no interior do veículo, abrir os vidros. Reparar a avaria numa oficina.

Evitar conduzir com a bagageira aberta, caso contrário podem entrar gases de escape no veículo.

## Filtro de partículas diesel

O filtro de partículas do diesel filtra partículas de fuligem nocivas retirando-as dos gases de escape. O sistema inclui uma função de auto-limpeza que funciona automaticamente durante a condução sem qualquer notificação. O filtro é limpo

procedendo à combustão periódica das partículas de fuligem a elevada temperatura. Esse processo ocorre automaticamente em determinadas condições de condução e pode demorar até 25 minutos. Normalmente necessita de 7 a 12 minutos. Durante esse período pode haver um maior consumo de combustível. A emissão de odores e fumo é normal durante esse processo.



Em determinadas condições de condução, p. ex. em pequenos percursos, o sistema não se pode limpar a si próprio automaticamente.

Se a limpeza do filtro for necessária e se as condições de condução anteriores não permitiam a limpeza automática, isso será indicado pelo indicador de controlo  e **CodE 55** no Centro de Informação do Conductor. Em veículos com Visor Avançado ou Visor Combinado Avançado, uma mensagem de aviso aparece no visor.

 acende quando o filtro de partículas diesel está cheio. Iniciar o processo de limpeza assim que possível.

 fica intermitente e um sinal sonoro repetir-se-á várias vezes quando o filtro de partículas diesel tiver atingido o nível máximo de enchimento. Iniciar imediatamente o processo de limpeza para evitar danos no motor.

## Processo de limpeza

Para accionar o processo de limpeza, continuar a conduzir, manter o motor acima das 2000 rotações por minuto.

Efectuar reduções de caixa se necessário. A limpeza do filtro de partículas do diesel tem então início.

Se  também acender ou uma mensagem de aviso aparecer no Visor Avançado ou Visor Combinado Avançado, a limpeza não é possível, procurar assistência numa oficina.

### Atenção

Se o processo de limpeza for interrompido, existe risco de provocar danos graves no motor.



A limpeza é mais rápida a velocidades e cargas de motor elevadas.

Não desligar o motor até o processo de limpeza estar concluído. Isto é indicado pelo indicador de controlo  que apagou.

## Catalisador

O catalisador reduz a quantidade de substâncias nocivas presentes nos gases de escape.

### Atenção

Tipos de combustível diferentes dos referidos nas páginas  193,  257 podem danificar o catalisador ou componentes electrónicos.

A gasolina que não seja queimada sobreaquecerá e causará danos no catalisador. Por isso, evitar a utilização excessiva do motor de arranque, evitar conduzir até esvaziar totalmente o depósito de combustível e evitar colocar o motor a trabalhar por empurrão ou reboque.

Em caso de falha de ignição, motor com funcionamento irregular, redução do desempenho do motor ou outros problemas invulgares, levar o veículo a uma oficina o mais rapidamente possível para que a situação seja rectificada. Numa emergência, o veículo pode ser conduzido por um curto período de tempo a baixa velocidade e com uma velocidade do motor também baixa.

## Caixa de velocidades automática

A caixa de velocidades automática permite passagens de caixa automáticas (modo automático) ou passagens de caixa manuais (modo manual).

## Visualização da caixa de velocidades



O modo ou mudança seleccionados são apresentados no visor da caixa de velocidades.

## Alavanca selectora

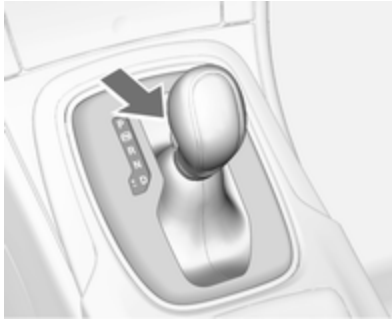

- P** = Posição de estacionamento, rodas estão bloqueadas, engatar apenas quando o veículo estiver estacionário e o travão de mão estiver aplicado
- R** = Marcha-atrás, engatar apenas quando o veículo estiver estacionário
- N** = Ponto morto
- D** = Modo automático com todas as mudanças

A alavanca selectora está bloqueada em **P** e só pode ser deslocada quando a ignição estiver ligada e o pedal do travão for accionado.



Sem que o pedal do travão esteja accionado, o indicador de controlo (P) acende.

Se a alavanca selectora não se encontrar na posição **P** quando a ignição for desligada, o indicador de controlo (P) e **P** ficam intermitentes.

Para engatar **P** ou **R**, pressionar o botão de desengate.

O motor só pode ser ligado com a alavanca na posição **P** ou **N**. Quando a posição **N** estiver seleccionada, pressionar o pedal do travão ou aplicar o travão de mão antes de começar.

Não accionar o pedal do acelerador ao mesmo tempo que faz uma passagem de caixa. Nunca pressionar o pedal do acelerador e o pedal do travão ao mesmo tempo.

Quando se engata uma mudança, o veículo começa lentamente a andar quando se tira o pé do pedal do travão.

## Travagem com o motor

Para utilizar o efeito de travagem com o motor, seleccionar uma mudança inferior na altura certa numa descida, ver modo manual.



### Balançar o veículo

Dar "esticões" com a caixa só é permitido se o veículo estiver preso em areia, lama ou neve. Deslocar a alavanca selectora entre **D** e **R** repetidamente. Não acelerar muito o motor e evitar acelerações repentinas.

### Estacionamento

Aplicar o travão de mão e engatar **P**.

A chave de ignição só pode ser retirada quando a alavanca selectora estiver na posição **P**.

### Modo manual

#### Alavanca selectora

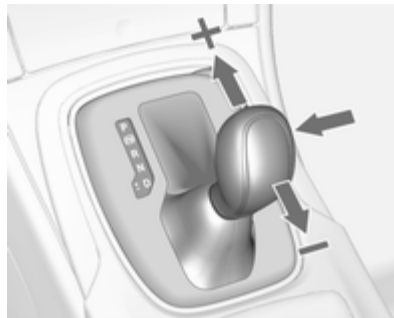

Retirar a alavanca selectora da posição **D** e deslocar para a esquerda e depois para a frente ou para trás.

**+** = Mudar para mudança superior.

**-** = Mudar para mudança inferior.

### Seleccionador de mudanças no volante



Deslocar a alavanca selectora da posição **D** para a esquerda.

**M** ou o número da velocidade seleccionada é indicado no visor da caixa de velocidades.

Utilizar o mecanismo do volante para seleccionar as velocidades manualmente.

**+** = mecanismo direito, puxar para passagem de caixa para nível superior.

- = mecanismo esquerdo, puxar para passagem de caixa para nível inferior.

## Geral

Se se seleccionar uma mudança superior quando a velocidade do veículo for demasiado baixa, ou uma mudança inferior quando a velocidade do veículo for demasiado alta, a passagem não é efectuada. Isso pode apresentar uma mensagem no Centro de Informação do Condutor.

Em modo manual não há passagem automática para mudança superior com o motor em rotação elevada.

## Programas de condução com comando electrónico

- Depois de um arranque a frio, o programa da temperatura de funcionamento aumenta a velocidade do motor para que o catalisador atinja a temperatura necessária rapidamente.

- A função de passagem automática para ponto morto coloca o motor ao ralenti assim que o veículo pára com uma mudança de marcha em frente engatada e o pedal do travão está premido.
- Quando o modo SPORT está engatado, o veículo efectua passagens de caixa a velocidades de motor mais elevadas (a não ser que o comando da velocidade de cruzeiro esteja ligado). Modo SPORT ⇨ 162.
- Programas especiais adaptam automaticamente os pontos de mudança de velocidades ao conduzir em subidas ou descidas.

## Kickdown

Se o pedal do acelerador for pressionado até ao fundo em modo automático, a caixa de velocidades passa para uma velocidade inferior dependendo da rotação do motor.

## Protecção contra sobreaquecimento

No caso de ocorrer sobreaquecimento da transmissão devido a altas temperaturas exteriores ou a um estilo de condução desportivo, o binário e a velocidade máxima do motor podem ficar temporariamente reduzidos.

## Avaria

Em caso de uma avaria,  acende-se. Além disso um número de código ou uma mensagem do veículo é apresentada no Centro de Informação do Condutor. Mensagens do veículo ⇨ 107.

A caixa de velocidades deixa de efectuar passagens de caixa automaticamente. Pode-se prosseguir viagem com passagens manuais.

Só a mudança mais elevada está disponível. Consoante a avaria, a 2.<sup>a</sup> velocidade também pode estar

disponível em modo manual. Fazer passagem de caixa apenas quando o veículo está parado.

Reparar a avaria numa oficina.

## Corte de corrente

Em caso de uma interrupção da alimentação eléctrica, a alavanca selectora não pode ser retirada da posição **P**. A chave de ignição não pode ser removida do interruptor da ignição.

Se a bateria estiver descarregada, colocar o motor a trabalhar com cabos auxiliares de arranque ↗ 241.

Se a bateria não for a causa da avaria, soltar a alavanca selectora e retirar a chave do interruptor da ignição.

## Soltar a alavanca selectora

1. Aplicar o travão de mão.

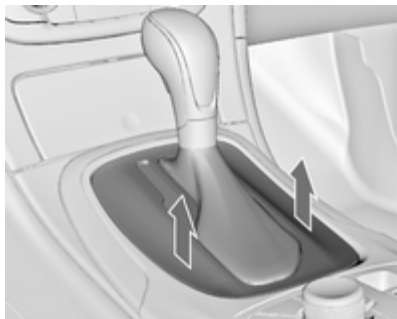

2. Soltar o forro da alavanca selectora na parte traseira da consola central, dobrar para cima e rodar para a esquerda.

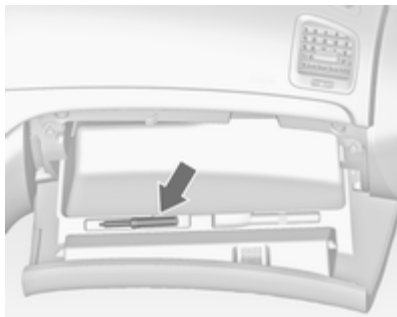

3. Retirar a ferramenta especial de dentro da tampa do porta-luvas.

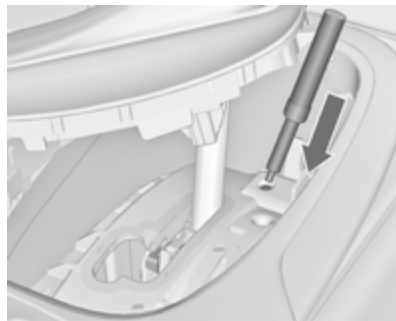

4. Inserir na abertura até onde avançar e deslocar a alavanca para fora do **P** ou **N**. Se o **P** ou **N** for novamente engatada, a alavanca selectora ficará novamente bloqueada. Reparar a causa da interrupção de alimentação eléctrica numa oficina.

5. Montar o forro da alavanca selectora na consola central e reinstalar.

## Retirar a chave de ignição do interruptor da ignição

1. Retirar a ferramenta especial de dentro da tampa do porta-luvas.

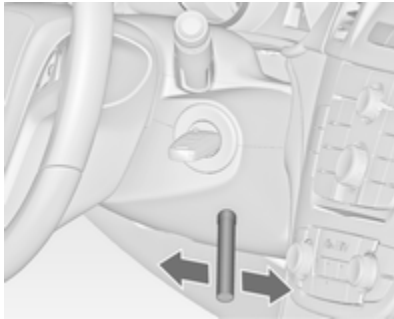

2. Introduzir a ferramenta especial na abertura por baixo do interruptor da ignição até ao máximo da sua deslocação e rodar ligeiramente.

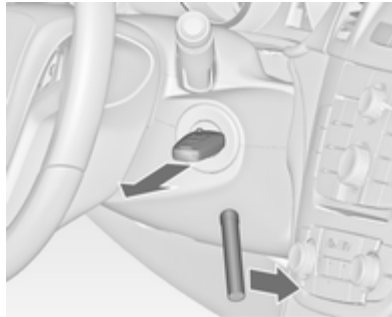

3. Rodar a ferramenta especial para a frente e retirar a chave do interruptor da ignição. Podem ser necessárias várias tentativas para remover a chave.

## Caixa de velocidades manual

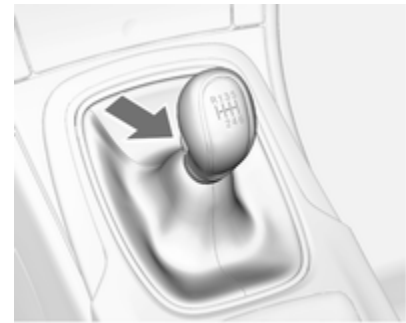

Para engatar a marcha-atrás, com o veículo parado pressionar o botão de desengate na alavanca selectora e engatar a velocidade.

Se a mudança não engatar, colocar a alavanca em ponto morto, tirar o pé do pedal da embraiagem e pressionar de novo; depois seleccionar a mudança novamente.

Não carregar na embraiagem desnecessariamente.

Ao accionar, pressionar o pedal da embraiagem completamente. Não utilizar o pedal como um descanso para o pé.

### Atenção

Não aconselhamos a condução com a mão apoiada na alavanca das velocidades.

## Sistemas de tracção

### Tracção integral

O sistema de tracção integral realça características de condução e estabilidade e ajuda a conseguir a melhor condutibilidade possível independentemente do piso.

O sistema está sempre activo e não pode ser desactivado.

O binário é distribuído continuamente entre as rodas dos eixos dianteiros e traseiros, dependendo das condições de condução. Para além disso, o binário entre as rodas traseiras é distribuído consoante a superfície.

Para um desempenho óptimo do sistema, os pneus do veículo não devem ter um grau de desgaste irregular.

Caso uma mensagem de serviço seja apresentada no Centro de Informação do Condutor, o sistema pode ter uma funcionalidade limitada (ou em alguns casos ficar completamente desactivada, p. ex.

o veículo passa para tracção às rodas dianteiras). Recorrer à ajuda de uma oficina.

Reboque do veículo ⇨ 243

## Travões

O sistema de travões inclui dois circuitos de travões independentes.

Se um circuito de travões falhar, continua a ser possível travar o veículo com o outro circuito dos travões. No entanto, o efeito de travagem é conseguido apenas quando o pedal de travagem é firmemente pressionado. Para isso é necessária consideravelmente mais força. A distância de travagem aumenta. Dirigir-se a uma oficina antes de prosseguir viagem.

Quando o motor não está a trabalhar, o suporte da unidade do servofreio desaparece depois de se carregar no pedal do travão uma ou duas vezes. O efeito de travagem não é reduzido mas será preciso mais força para travar. É especialmente importante ter isto em atenção quando o veículo for rebocado.

Luz de aviso (ⓘ) ⇨ 96.

## Sistema de travagem antibloqueio

O sistema de travões antibloqueio (ABS) impede que as rodas bloqueiem.

O ABS começa a regular a pressão de travagem assim que uma roda apresente tendência para bloquear. A direcção do veículo continua a poder ser utilizada, mesmo durante travagem a fundo.

O controlo do ABS é tornado visível através de pulsos no pedal dos travões e no ruído do processo de regulação.

Para travagem óptima, manter o pedal do travão totalmente premido durante o processo de travagem, apesar de o pedal estar a pulsar. Não reduzir a pressão sobre o pedal.

Depois de iniciar a marcha, o sistema efectua um auto-diagnóstico que pode ser audível.

Luz de aviso (ABS) ⇨ 97.

## Luz de travões adaptável

Durante travagem a fundo, as três luzes dos travões ficam intermitentes enquanto o controlo do ABS estiver a funcionar.

## Avaria

### Aviso

Se houver uma avaria no ABS, as rodas podem bloquear em caso de travagem superior ao normal. As vantagens do ABS deixam de estar disponíveis. Durante travagem a fundo, a direcção do veículo deixa de poder ser utilizada e o veículo pode guinar.

Reparar a avaria numa oficina.

## Travão de mão

### Travão de mão manual

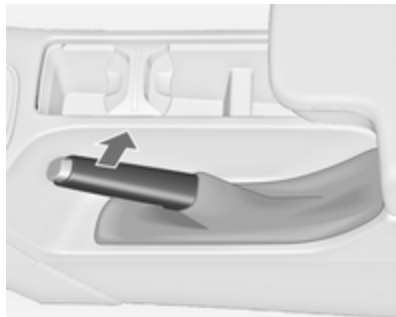

Aplicar sempre o travão de mão com firmeza sem accionar o botão de destravagem e aplicar o mais possível numa subida ou descida.

Para destravar o travão de mão, puxar a alavanca ligeiramente para cima, premir o botão de destravagem e baixar a alavanca totalmente para baixo.

Para reduzir as forças de accionamento do travão de mão, premir o pedal do travão ao mesmo tempo.

Indicador de controlo (D) ⇨ 96.

### Travão de mão eléctrico



**Aplicar quando o veículo está parado**  
Ao puxar o interruptor (E), o travão de estacionamento eléctrico opera automaticamente com a força adequada. Para força máxima, por exp. estacionar com reboque ou em declives, puxar o interruptor (E) duas vezes.

O travão de mão eléctrico está aplicado quando o indicador de controlo (E) se acende ⇨ 96.

O travão de mão eléctrico pode estar sempre activo, mesmo se a ignição estiver desligada.

Não accionar o sistema de travão de mão eléctrico demasiadas vezes sem que o motor esteja a funcionar porque descarrega a bateria.

Antes de sair do veículo, verificar o estado do travão de mão eléctrico.

Indicador de controlo (E) ⇨ 96.

### Desbloquear

Ligar a ignição. Manter o pedal do travão pressionado e depois premir o interruptor (E).

### Função de arranque

Desembraiar a embraiagem (caixa de velocidades manual) ou engatar a primeira velocidade (caixa de velocidades automática) e depois carregar no pedal do acelerador, solta automaticamente o travão de

mão eléctrica. Isto não é possível quando o interruptor é puxado ao mesmo tempo.

Esta função também ajuda a arrancar em superfícies inclinadas.

Um arranque agressivo pode reduzir a vida útil das peças de desgaste.

### **Travagem dinâmica quando o veículo está em movimento**

Quando o veículo está em movimento e o interruptor (Ⓢ) é mantido puxado, o sistema de travão de mão eléctrico desacelera o veículo, mas o travão de mão não é aplicado estaticamente.

Assim que o interruptor (Ⓢ) é solto, a travagem dinâmica pára.

### **Verificação de funcionalidade**

Quando o veículo está parado, o travão de mão eléctrico poderá ser aplicado automaticamente. Isso tem como objectivo verificar o sistema.

### **Avaria**

O modo de avaria do travão de mão eléctrico é indicado pela luz de aviso (Ⓢ) e um número de código ou uma

mensagem do veículo que é visualizada no Centro de Informação do Condutor. Mensagens do veículo ⇨ 107.

Aplicar força no travão de mão eléctrico: empurrar e manter o interruptor (Ⓢ) durante mais de 5 segundos. Se o indicador de controlo (Ⓢ) acender, o travão de mão eléctrico está activo.

Soltar o travão de mão eléctrico: empurrar e manter o interruptor (Ⓢ) durante mais de 2 segundos. Se o indicador de controlo (Ⓢ) se apagar, o travão de mão eléctrico está libertado.

O indicador de controlo (Ⓢ) fica intermitente: o travão de mão eléctrico não está totalmente aplicado ou solto. Quando fica intermitente continuamente, soltar o travão de mão eléctrico e repetir.

## **Assistência à travagem**

Se o pedal do travão for premido rapidamente e com força, é aplicada automaticamente força de travagem máxima (travagem a fundo).

O funcionamento da assistência à travagem pode tornar-se aparente com uma pressão rápida no pedal do travão e uma resistência maior ao accionar o pedal do travão.

Manter pressão constante sobre o pedal do travão enquanto for necessário uma travagem a fundo. A força de travagem máxima é reduzida automaticamente quando se tirar o pé do pedal do travão.

## **Assistência de arranque em subidas**

O sistema ajuda a impedir movimentos involuntários ao conduzir em declives.

Ao libertar o pedal do travão após parar num declive, os travões permanecem activos durante cerca



de dois segundos mais. Os travões libertam-se automaticamente quando o veículo começa a acelerar.

A assistência de arranque em subidas não está activo durante um Autostop.

## Sistemas de condução

### Sistema de controlo da tracção

O Sistema de Controlo de Tracção (TC) é um componente do Programa Electrónico de Estabilidade.

O TC melhora a condutibilidade quando necessário, independentemente do tipo de estrada ou da aderência dos pneus, evitando que as rodas motrizes patinem.

Assim que as rodas motrizes comecem a patinar, a prestação do motor é reduzida e a roda que patina mais é travada individualmente. Isso melhora consideravelmente a estabilidade de condução do veículo em pisos escorregadios.

O TC fica operacional assim que o indicador de controlo  apaga.

Quando o TC está activo,  fica intermitente.

### Aviso

Não deixar que esta função de segurança especial o tente a tomar riscos desnecessários durante a condução.

Adaptar a velocidade às condições da estrada.

Luz de aviso  98.

### Desactivação



O TC pode ser desligado quando é necessário que as rodas motrizes patinem: pressionar o botão  brevemente.

O indicador de controlo  acende.

O TC é reactivado pressionando novamente o botão .

O TC também é reactivado na próxima vez que a ignição é ligada.

## Controlo electrónico de estabilidade

O programa electrónico de estabilidade (ESC) melhora a estabilidade da condução quando necessário, independentemente do tipo de piso ou da aderência do pneu. Evita também que as rodas motrizes patinem.

Assim que o veículo começar a guinar (subvirar/sobrevirar), a potência do motor é reduzida e as rodas são travadas uma a uma. Isso melhora consideravelmente a estabilidade de condução do veículo em pisos escorregadios.

O ESC fica operacional assim que o indicador de controlo  apaga.

Quando o ESC está activo,  fica intermitente.

### Aviso



Não deixar que esta função de segurança especial o tente a tomar riscos desnecessários durante a condução.

Adaptar a velocidade às condições da estrada.

Luz de aviso  ⇨ 98.

## Desactivação



Para uma condução de altíssimo desempenho, o ESC pode ser desactivado: manter o botão  premido durante cerca de 7 segundos. O indicador de controlo  acende.

O ESC é reactivado pressionando novamente o botão . Se o Sistema TC tiver sido desactivado, tanto o TC como o ESC são reactivados.

O ESC também é reactivado na próxima vez que a ignição é ligada.

## Sistema interactivo de condução

### Flex Ride

O sistema de condução Flex Ride permite ao condutor seleccionar entre três modos de condução:

- Modo **SPORT**: pressionar botão **SPORT**, o LED acende-se.
- Modo **TOUR**: pressionar botão **TOUR**, o LED acende-se.
- Modo **NORMAL**: se nenhum dos botões **SPORT** ou **TOUR** estiver premido, não estará aceso nenhum LED.

Desactivação do modo **SPORT** e **TOUR** pressionando o botão correspondente outra vez.

Em cada modo de condução Flex Ride coloca em rede os seguintes sistemas electrónicos:

- Controlo do amortecimento contínuo.
- Controlo do Pedal do Acelerador.
- Controlo da Direcção.
- Tracção integral.

- Controlo Electrónico de Estabilidade (ESC).
- Sistema de travagem antibloqueio (ABS) com controlo de travagem em curva (CBC).
- Caixa de velocidades automática.



### Modo desportivo

As configurações dos sistemas são adaptadas a um estilo de condução mais desportivo:

- Os amortecedores reagem com maior rigidez para dar melhor contacto com o piso da estrada.
- O motor reage mais rapidamente ao pedal do acelerador.
- Apoio de direcção reduzido.
- O binário do motor da tracção integral é mais distribuído para o eixo traseiro.
- Os pontos de passagens de caixa ocorrem mais tarde.
- Com o modo **SPORT** accionado, a iluminação dos instrumentos principais passa de branco para vermelho.

### Modo TOUR

As configurações dos sistemas são adaptadas a um estilo de condução de maior conforto:

- Os amortecedores reagem com mais suavidade.
- O pedal do acelerador reage segundo as configurações normais.
- O apoio da direcção está no modo padrão.
- O binário do motor da tracção integral é distribuído sobretudo para o eixo dianteiro.
- Os pontos das passagens de caixa automática ocorrem em modo conforto.
- A iluminação dos instrumentos principais é branca.

### Modo normal

Todas as configurações dos sistemas estão adaptadas a valores normais.

### Controlo de modo de condução

Em cada modo de condução, o Controlo de Modo de Condução (DMC) detecta e analisa

continuamente as características de condução reais, as respostas do condutor e o estado dinâmico activo do veículo. Se necessário, a unidade de controlo automático do DMC muda as configurações dentro do modo de condução seleccionado ou quando reconhece variações de monta, o modo de condução é alterado para a duração da variação.

Se, por exemplo, o modo NORMAL estiver activo e o DMC detectar um comportamento de condução desportiva, o DMC mudará várias configurações do modo Normal para as configurações desportivas. O DMC muda para modo SPORT no caso de um comportamento de condução muito desportiva.

Se, por exemplo, o modo TOUR estiver activo e, durante a condução numa estrada com muitas curvas, for necessária uma travagem brusca, o DMC detectará a situação dinâmica do veículo e mudará a configuração da suspensão para o modo SPORT para aumentar a estabilidade do veículo.

Quando a característica de condução ou o estado de veículo dinâmico regressar ao estado anterior, o DMC muda as configurações para o modo de condução pré-seleccionado.

### Configurações personalizadas no modo desportivo (SPORT)

O condutor pode seleccionar as funções do modo SPORT quando se prime o botão **SPORT**. Estas configurações podem ser alteradas no menu **Configurações** do Visor de Informação. Personalização do veículo ↪ 114.

### Flex Ride - Versão OPC

A Versão OPC do sistema Flex Ride funciona da mesma forma que o sistema Flex Ride standard, com a diferença de que os modos têm uma característica mais desportiva.



O sistema de condução OPC Flex Ride permite ao condutor seleccionar entre três modos de condução:

- Modo OPC: pressionar botão **OPC**, o LED acende-se.
- Modo SPORT: pressionar botão **SPORT**, o LED acende-se.
- Modo NORMAL: se nenhum dos botões **SPORT** ou **OPC** estiver premido, não estará aceso nenhum LED.

Desactivação do modo SPORT e OPC pressionando o botão correspondente outra vez.

Em cada modo de condução OPC Flex Ride coloca em rede os seguintes sistemas electrónicos:

- Controlo do amortecimento contínuo.
- Controlo do Pedal do Acelerador.
- Controlo da Direcção.
- Tracção integral.
- Controlo Electrónico de Estabilidade (ESC).
- Sistema de travagem antibloqueio (ABS) com controlo de travagem em curva (CBC).
- Caixa de velocidades automática.

#### Modo NORMAL

No modo NORMAL, quando não está premido nenhum dos botões SPORT ou OPC, todas as configurações dos sistemas serão ajustadas aos valores predefinidos.

#### Modo desportivo

As configurações dos sistemas são adaptadas a um estilo de condução mais desportivo.

#### Modo OPC

As características de condução dinâmicas são ajustadas às configurações de elevado desempenho.

Neste modo, a iluminação dos instrumentos principais passa para vermelho.

#### Configurações personalizadas no Modo OPC

O condutor pode seleccionar as funções do modo OPC quando se prime o botão **OPC**. Estas configurações podem ser alteradas no menu **Configurações** do Visor de Informação. Personalização do veículo ↻ 114.

## Sistemas de apoio ao condutor

### ⚠ Aviso

Os sistemas de apoio ao condutor são desenvolvidos para ajudar o condutor e não para substituir a respectiva atenção.

O condutor aceita a responsabilidade total na condução de um veículo.

Ao utilizar sistemas de apoio ao condutor, ter sempre cuidado relativamente à situação de trânsito actual.

## Programador de velocidade

O comando da velocidade de cruzeiro pode guardar e manter velocidades de aproximadamente 30 a 200 km/h. Podem surgir alterações relativamente às velocidades guardadas ao conduzir em subidas ou descidas.

Por razões de segurança, o comando da velocidade de cruzeiro não pode ser activado enquanto não se accionar o pedal do travão uma vez. Não é possível activá-lo com a primeira velocidade engatada.





Não utilizar o comando da velocidade de cruzeiro se não for aconselhável manter uma velocidade constante.

Com caixa de velocidades automática, só accionar o controlo de velocidade de cruzeiro no modo automático.

Indicador de controlo   100.

## Ligar

Pressionar o botão , o indicador de controlo  no conjunto de instrumentos acende-se a branco.

## Activação

Acelerar até à velocidade pretendida e rodar o selector rotativo manual para **SET/-**: a velocidade actual é guardada e mantida. O indicador de controlo  acende a verde. O pedal do acelerador pode ser solto.

A velocidade do veículo pode ser aumentada premindo o pedal do acelerador. Quando se retira o pé do pedal do acelerador, a velocidade memorizada anteriormente é retomada.

O programador de velocidade permanece activo durante passagens de caixa.

## Aumentar velocidade

Com a velocidade de cruzeiro activa, manter a roda de accionamento manual virada para **RES/+** ou rodá-la brevemente para **RES/+**

repetidamente: a velocidade aumenta continuamente ou por pequenos aumentos.



Alternativamente acelerar até à velocidade pretendida e guardá-la rodando para **SET/-**.

### Reduzir velocidade

Com a velocidade de cruzeiro activa, manter a roda de accionamento manual virada para **SET/-** ou rodá-la brevemente para **SET/-**

repetidamente: a velocidade diminui continuamente ou por pequenos incrementos.

### Desactivação

Pressionar o botão , o indicador de controlo  no conjunto de instrumentos acende-se a branco. Velocidade de cruzeiro está desactivada. A última velocidade definida usada é guardada na memória para retomar a velocidade posteriormente.



Desactivação automática:

- velocidade do veículo aproximadamente abaixo de 30 km/h,
- velocidade do veículo superior a cerca de 200 km/h,
- o pedal do travão é premido,
- o pedal da embraiagem é accionado durante alguns segundos,
- a alavanca selectora está em **N**,
- velocidade do motor numa gama muito baixa,
- o Sistema de Controlo da Tracção ou Controlo Electrónico de Estabilidade está a funcionar.

### Continuar com a velocidade guardada

Girar a roda de accionamento manual para **RES/+** a uma velocidade superior a 30 km/h. A velocidade pré-guardada será obtida.

### Desligar

Pressionar o botão , o indicador de controlo  no conjunto de instrumentos apaga-se. A velocidade guardada é apagada.

Pressionar o botão  para activar o limitador de velocidade ou desligar a ignição também desliga o programador de velocidade e apaga a velocidade guardada.

### Limitador de velocidade

O limitador de velocidade impede que o veículo ultrapasse uma velocidade máxima predefinida.



A velocidade máxima pode ser definida para uma velocidade superior a 25 km/h.

O condutor só pode acelerar até à velocidade predefinida. Podem ocorrer desvios relativamente à velocidade limitada em descidas.

O limite de velocidade predefinido é apresentado na linha superior do Centro de Informação do Condutor quando o sistema está activo.

## Activação



Premir o botão . Se o programador de velocidade ou o programador de velocidade adaptável tiver sido activado antes, o mesmo é desligado quando o limitador de velocidade for activado e o indicador de controlo  se apagar.

## Definir o limite de velocidade

Com o limitador de velocidade activo, manter a roda de accionamento manual rodada para **RES/+** ou rodá-la brevemente para **RES/+** de forma

repetida até a velocidade máxima desejada ser apresentada no Centro de Informação do Conductor.

Em alternativa, acelerar até à velocidade pretendida e rodar brevemente a roda de accionamento manual para **SET/-**: a velocidade actual é guardada como velocidade máxima. O limite de velocidade é apresentado no Centro de Informação do Conductor.



## Alterar o limite de velocidade

Com o limitador de velocidade, rodar a roda de accionamento manual para **RES/+** para aumentar ou para **SET/-** para reduzir a velocidade máxima desejada.

## Exceder o limite de velocidade

Numa emergência, é possível ultrapassar o limite de velocidade, carregando firmemente no pedal do acelerador para lá do ponto de resistência.

A velocidade limitada será indicada a piscar no Centro de Informação do Conductor e um aviso sonoro será emitido durante esse período.

Soltar o pedal do acelerador e a função do limitador de velocidade é reactivada assim que seja atingida uma velocidade mais baixa do que a velocidade limite.

## Desactivação

Pressionar o botão : o limitador de velocidade é desactivado e o veículo pode ser conduzido sem limite de velocidade.





A velocidade limitada é guardada e uma mensagem correspondente surge no Centro de Informação do Condutor.

### Retomar a velocidade limite

Rodar a roda de accionamento manual para **RES/+**. O limite de velocidade guardado será obtido.

### Desligar

Pressionar o botão , a indicação do limite de velocidade no Centro de Informação do Condutor apaga-se. A velocidade guardada é apagada.

Ao pressionar-se o botão  para activar o programador de velocidade ou o programador de velocidade adaptável ou desligando a ignição, o limitador de velocidade também é desactivado e a velocidade guardada é apagada.

### Programador de velocidade adaptável

O programador de velocidade adaptável é um melhoramento do programador de velocidade

tradicional com a função adicional de manter uma certa distância em relação ao veículo da frente.

O programador de velocidade adaptável desacelera automaticamente quando o veículo se aproxima de um veículo em frente a deslocar-se mais lentamente.

Nesse caso, ajusta a velocidade do veículo para seguir o veículo à frente à distância seleccionada.

A velocidade do veículo é aumentada ou diminuída para seguir o veículo à frente, mas não excede a velocidade definida. Pode aplicar uma travagem limitada com as luzes dos travões activadas.



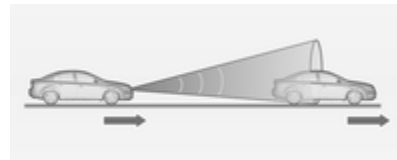

O programador de velocidade adaptável pode armazenar e manter velocidades acima de 25 km/h (aprox.) e trava automaticamente para seguir um veículo que se desloca mais lentamente à sua frente, até uma velocidade mínima de 15 km/h. Em veículos com caixa de velocidades automática, o sistema trava até parar.



O programador de velocidade adaptável utiliza um sensor de radar para detectar os veículos à frente. Se não for detectado qualquer veículo no trajecto de condução, o programador de velocidade adaptável comporta-se com um programador de velocidade tradicional.

Por razões de segurança, o sistema não pode ser activado antes de o pedal do travão ter sido carregado depois de ter ligado a ignição. Não é possível activá-lo com a primeira velocidade engatada.

A utilização do programador de velocidade adaptável é recomendada principalmente em rectas longas como vias rápidas ou estradas secundárias com tráfego fluido. Não utilizar o sistema se não for aconselhável manter uma velocidade constante.



Indicador de controlo   100,   
 100.

### Aviso

O condutor deve aplicar sempre a máxima atenção, mesmo quando conduzir com o programador de velocidade adaptável. O condutor mantém total controlo do veículo, pois o pedal do travão, o pedal do acelerador e o interruptor de cancelamento têm prioridade sobre qualquer operação do programador de velocidade adaptável.

### Ligar



Pressionar o botão  para ligar o programador de velocidade adaptável. O indicador de controlo  acende-se a branco.

### Activação através de definição da velocidade

O programador de velocidade adaptável pode ser activado entre 25 km/h e 180 km/h.

Acelerar até à velocidade pretendida e rodar a roda de accionamento manual para **SET/-**, a velocidade

actual é guardada e mantida. O indicador de controlo  acende a verde.



O símbolo do programador de velocidade adaptável, a definição de distância à frente e a velocidade definida são indicados na linha superior do Centro de Informação do Condutor.

O pedal do acelerador pode ser solto. O programador de velocidade permanece activo durante passagens de caixa.

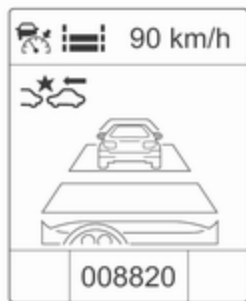

Para apresentar a página do programador de velocidade adaptável no Centro de Informação do Condutor, pressionar o botão **MENU** na alavanca do indicador de mudança de direcção e rodar a roda de regulação para escolher a página.

### Cancelar a velocidade definida

É sempre possível conduzir mais rápido do que a velocidade definida seleccionada, basta carregar no pedal do acelerador. Quando o pedal do acelerador é solto, o veículo retoma a distância pretendida, se

tiver um veículo mais lento à sua frente. Caso contrário, retoma a velocidade guardada.

Depois de o sistema ter sido activado, o programador de velocidade adaptável desacelera ou trava se detectar que o veículo que vai à sua frente vai mais devagar ou está mais próximo do que o pretendido.

### ⚠ Aviso

A aceleração feita pelo condutor desactiva a travagem do sistema. A desactivação é indicada por um aviso instantâneo no Centro de Informação ao Condutor.

### Aumentar velocidade

Com o programador de velocidade adaptável activo, manter a roda de accionamento manual rodada para RES/+: a velocidade aumenta continuamente em incrementos grandes ou activar repetidamente RES/+: a velocidade aumenta em pequenos incrementos.

Se o veículo se deslocar com o programador de velocidade adaptável activo, muito mais rápido do que a velocidade desejada, por exemplo, depois de carregar no pedal do acelerador, a velocidade actual pode ser armazenada e mantida, rodando a roda de accionamento manual para SET/-.

### Reduzir velocidade

Com o programador de velocidade adaptável activo, manter a roda de accionamento manual rodada para SET/-: a velocidade baixa continuamente em incrementos grandes ou activar repetidamente SET/-: a velocidade baixa em pequenos incrementos.

Se o veículo se deslocar com o programador de velocidade adaptável activo, muito mais devagar do que a velocidade desejada, por exemplo, porque tem um carro à sua frente que vais mais devagar, a velocidade actual pode ser armazenada e mantida, rodando a roda de accionamento manual para SET/-.

### **Continuar com a velocidade guardada**

Se o sistema estiver ligado, mas inactivo, rodar a roda de accionamento manual para RES/+ a uma velocidade superior a 25 km/h para obter a velocidade guardada.

### **Programador de velocidade adaptável de gama de velocidade integral em veículos com caixa de velocidades automática**

O programador de velocidade adaptável de gama de velocidade integral manterá uma distância de segurança entre o seu veículo e um veículo detectado, e abrandará o seu veículo até ficar parado atrás do outro.

Quando o veículo à sua frente se afasta no espaço de dois minutos, rodar o comando para RES/+ ou carregue no pedal do acelerador para retomar o programador de velocidade adaptável de gama de velocidade integral.

Se o veículo parado à sua frente arrancar e o programador de velocidade adaptável de gama de velocidade integral não retomar o funcionamento, a luz verde de controlo indicadora de veículo à frente, , pisca e ouve-se um "gongo" para lembrar que o veículo à sua frente se está a afastar.

Quando o veículo à sua frente pára durante mais de dois minutos, o travão de mão eléctrico é automaticamente aplicado e o programador de velocidade adaptável de gama de velocidade integral é desactivado. Neste caso, conduza o veículo normalmente utilizando o pedal do acelerador. Rode o comando para RES/+ a uma velocidade superior a 25 km/h para retomar o programador de velocidade adaptável de gama de velocidade integral.

### **⚠ Aviso**

Quando o programador de velocidade adaptável de gama de velocidade integral é desactivado ou cancelado, o veículo já não fica retido e pode avançar. Esteja sempre preparado para imobilizar o veículo aplicando o travão manualmente.



Não abandone o veículo sempre que este esteja imobilizado pelo programador de velocidade adaptável de gama de velocidade integral. Coloque sempre a alavanca selectora na posição de estacionamento **P** e desligue a ignição antes de sair do veículo.

### **Definir a distância à frente**

Quando o programador de velocidade adaptável detecta um veículo mais lento no trajeto de condução em frente, ajusta a velocidade do veículo para manter a distância à frente, seleccionada pelo condutor.

A distância à frente pode ser definida para perto, intermédia ou longe.



Premir o botão , a definição actual é apresentada no Centro de Informação do Condutor. Pressionar o botão  novamente para alterar a distância à frente. A definição também é apresentada na linha superior do Centro de Informação do Condutor.

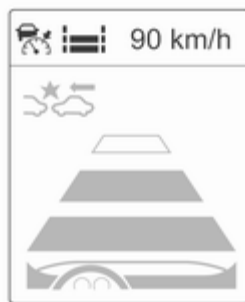

A distância à frente seleccionada é indicada através de barras de distância preenchidas na página do programador de velocidade adaptável.

Atenção que a definição de distância à frente é partilhada com a definição de sensibilidade do aviso de colisão dianteira.

Exemplo: Se estiver seleccionada a definição 3 (longe), o condutor é avisado mais cedo antes de uma possível colisão, mesmo que o programador de velocidade adaptável esteja inactivo ou desligado.

### **Aviso**

O condutor assume total responsabilidade por manter a distância adequada em relação ao veículo da frente, tendo em conta as condições de tráfego, atmosféricas e de visibilidade.

### **Detectar o veículo à frente**



A luz verde de controlo indicadora de veículo à frente  aparece no velocímetro quando o sistema está a detectar um veículo no trajecto de condução.

Se este símbolo não aparecer, ou aparecer brevemente, o programador de velocidade adaptável não reagirá a veículos que sigam à sua frente.

### Desactivação

O programador de velocidade adaptável é desactivado pelo condutor quando:

- o botão  é pressionado,
- o pedal do travão é aplicado,
- o pedal da embraiagem é accionado durante mais de quatro segundos,
- a alavanca selectora da caixa de velocidades automática é movida para **N**.

O sistema também é automaticamente desactivado quando:

- a velocidade do veículo acelera para mais de 190 km/h ou abranda abaixo dos 15 km/h (em veículos com caixa automática abranda até parar, sem desactivar, no espaço de dois minutos),

- o sistema de controlo da tracção funciona durante mais de 20 segundos,
- o Controlo Electrónico de Estabilidade está em funcionamento,
- não há trânsito e nada é detectado na berma da estrada durante vários minutos. Neste caso não há ecos de radar e o sensor pode indicar que está bloqueado,
- o sistema de travagem de emergência na iminência de uma colisão está a aplicar os travões,
- o sensor do radar está bloqueado por uma película de gelo ou água,
- é detectada uma avaria no radar, motor ou travões.

Além disso, o sistema é desactivado automaticamente em veículos com caixa automática (programador de velocidade adaptável de gama de velocidade integral):

- Travão de mão eléctrico accionado,
- veículo parado pelo sistema há mais de dois minutos,
- veículo pára e abre-se uma porta.

Quando o programador de velocidade adaptável é desactivado automaticamente, o indicador de controlo  acende-se a branco e um símbolo de aviso é apresentado como pop-up no Centro de Informação do Condutor.





A velocidade guardada é mantida.

**⚠ Aviso**

Quando o programador de velocidade adaptável está desactivado, o condutor tem de assumir o controlo dos travões e do motor.

**Desligar**

Pressionar o botão  para desligar o programador de velocidade adaptável. O indicador de controlo  apaga-se. A velocidade guardada é apagada.

Se a ignição for desligada, o programador de velocidade adaptável também é desligado e apaga a velocidade guardada.

**Atenção do condutor**

- O condutor deve utilizar o programador de velocidade adaptável com cuidado em estradas sinuosas ou montanhosas, pois o sistema pode deixar de detectar o veículo à frente e demorar algum tempo a detectá-lo de novo.

- O sistema não deve ser utilizado em estradas com piso escorregadio, pois pode criar alterações súbitas na tracção dos pneus (patinagem das rodas), causando a perda de controlo do veículo.
- Não utilizar o programador de velocidade adaptável com chuva, neve ou muita sujidade, pois o sensor do radar pode ficar tapado por uma película de água, pó, gelo ou neve. Isto reduz ou suprime completamente a visibilidade. Em caso de bloqueio do sensor, limpar a tampa do sensor.

**Limites do sistema**

- A força de travagem automática do sistema não permite travagens a fundo e o poder de travagem pode não ser suficiente para evitar uma colisão.
- Após uma mudança súbita de faixa, o sistema precisa de um certo tempo para detectar o veículo à frente. Por isso se for detectado um novo veículo, o sistema pode acelerar em vez de travar.

- O programador de velocidade adaptável ignora o tráfego em sentido contrário.
- O programador de velocidade adaptável não trava para peões, animais ou outros objectos.

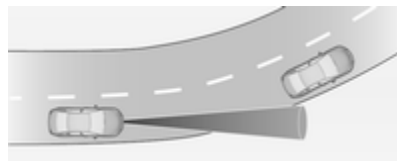
**Curvas**

O programador de velocidade adaptável calcula um percurso previsto com base na força centrífuga. Este percurso previsto toma em consideração as características da curva actual, mas não consegue considerar uma alteração da curva seguinte. O sistema pode deixar de detectar o veículo à frente ou considerar um veículo que não se encontra na mesma faixa de rodagem. Isto pode acontecer ao entrar ou sair de um curva, conforme a curva for mais ou

menos apertada. Se deixar de detectar um veículo à frente, o indicador de controlo  apaga-se.

Se a força centrífuga for demasiado grande numa curva, o sistema abranda ligeiramente o veículo. Este nível de travagem não foi concebido para evitar a derrapagem ao fazer a curva. O condutor é responsável por reduzir a velocidade seleccionada antes de entrar numa curva e de uma forma geral por adaptar a velocidade ao tipo de estrada e aos limites de velocidade aplicáveis.

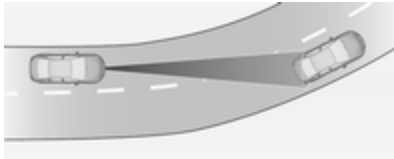

### Auto-estradas

Na auto-estrada, adaptar a velocidade definida às condições específicas e às condições meteorológicas. Ter sempre em atenção que o programador de

velocidade adaptável possui um alcance de visibilidade limitado, um nível de travagem limitado e necessita de um certo tempo de reacção para verificar se um veículo se encontra no trajecto de condução ou não. O programador de velocidade adaptável pode não conseguir travar o veículo a tempo de evitar uma colisão no caso de um veículo muito mais lento à frente ou após mudança de faixa. Isto aplica-se especialmente ao conduzir-se a muita velocidade ou se a visibilidade for reduzida devido às condições atmosféricas.

Ao entrar-se e sair-se de auto-estradas, o programador de velocidade adaptável pode deixar de detectar o veículo à frente e acelerar para a velocidade definida. Por esta razão, deve reduzir-se a velocidade definida antes de sair ou entrar numa auto-estrada.

### Mudanças no percurso do veículo

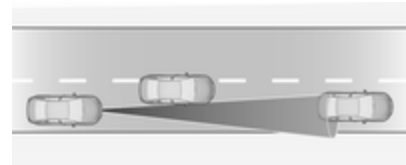

Se outro veículo entrar no trajecto de condução do veículo, o programador de velocidade adaptável só considera o veículo quando este estiver completamente dentro do trajecto. O condutor deve estar pronto para reagir e carregar no pedal do travão, se precisar de travar com mais rapidez.

### Pontos a considerar em subidas e com atrelados

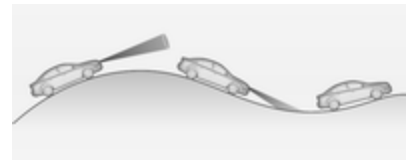



O desempenho do sistema em subidas e quando o veículo reboca um atrelado depende da velocidade do veículo, carga do veículo, condições do trânsito e declive da estrada. O sistema pode não detectar um veículo no trajecto em subidas. Em subidas íngremes, o condutor pode ter de utilizar o pedal do acelerador para manter a velocidade do veículo. Em descidas, especialmente com atrelado, o condutor pode ter de travar para manter ou reduzir a velocidade.

Atenção, que aplicar os travões desactiva o sistema. Não é recomendável utilizar o programador de velocidade adaptável em subidas íngremes, especialmente ao rebocar um atrelado.

### Unidade de radar



A unidade de radar está instalada por trás da grelha do radiador, abaixo do emblema da marca.

### ⚠ Aviso

A unidade de radar foi alinhada cuidadosamente durante o fabrico. Por isso, após uma colisão frontal, não utilize o sistema. O pára-choques dianteiro pode parecer estar intacto, no entanto o sensor por trás pode estar deslocado e reagir incorrectamente. Após um acidente, consulte uma oficina para verificar e corrigir o sensor do programador de velocidade adaptativo.

### Definições

Algumas definições podem ser alteradas no menu **Preparação colisão** na personalização do veículo, ⇨ 114.

### Avaria

Se o programador de velocidade adaptável não estiver a funcionar devido a condições temporárias (por ex., bloqueio devido a gelo) ou existir

um erro permanente no sistema, será mostrada uma mensagem no Centro de Informação do Condutor.





Mensagens do veículo ⇨ 107.

## Aviso de colisão dianteira

O aviso de colisão dianteira pode ajudar a evitar ou reduzir os prejuízos causados por colisões frontais. Se ocorrer uma aproximação demasiado rápida de um veículo em frente, é emitido um aviso sonoro e apresentado um aviso no Centro de Informação do Condutor.



O símbolo de veículo à frente verde  aceso aparece no velocímetro quando o sistema tiver detectado um veículo no trajecto de condução. Um pré-requisito é que o aviso de colisão dianteira esteja activado no menu de personalização do veículo ⇨ 114 ou não tenha sido desactivado pelo botão  (consoante o sistema, ver o seguinte).

Dependendo do equipamento do veículo, existem duas versões do aviso de colisão dianteira:

- **Aviso de colisão dianteira baseado num sistema de radar**

em veículos equipados com programador de velocidade ⇨ 168.

- **Aviso de colisão dianteira baseado num sistema de câmara dianteira**

em veículos sem programador de velocidade ou com um programador de velocidade tradicional ⇨ 165.

## Aviso de colisão dianteira baseado num sistema de radar

O sistema utiliza o sensor de radar por trás da grelha do radiador para detectar um veículo directamente à frente, no trajecto do veículo, a uma distância máx. de 150 m.



### Activação

O aviso de colisão dianteira funciona automaticamente acima da velocidade de caminhar, desde que a definição **Preparação colisão** não esteja desactivada no menu de personalização do veículo ⇨ 114.

### Seleccionar a sensibilidade de aviso

A sensibilidade de aviso pode ser definida para perto, médio ou longe.



Premir o botão , a definição actual é apresentada no Centro de Informação do Condutor. Pressionar o botão  novamente para alterar a sensibilidade de aviso. A definição também é apresentada na linha superior do Centro de Informação do Condutor.

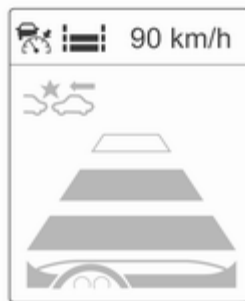

Atenção que a definição de sensibilidade de aviso é partilhada com a definição de distância à frente do programador de velocidade adaptável. Por isso, a alteração da sensibilidade de aviso altera também a distância à frente do programador de velocidade adaptável.

### Avisar o condutor



Se ocorrer uma aproximação demasiado rápida do veículo em frente, a página de aviso de colisão é apresentada no Centro de Informação do Condutor. Ao mesmo tempo, ouvir-se-á um aviso sonoro. Carregar no pedal do travão, se a situação o exigir.

### Definições

Algumas definições podem ser alteradas no menu **Preparação colisão** na personalização do veículo  
 ⇨ 114.

## Aviso de colisão dianteira baseado num sistema de câmara dianteira

O aviso de colisão dianteira utiliza a câmara dianteira no pára-brisas para detectar um veículo directamente em frente, no trajecto do veículo, a uma distância aprox. de 60 m.



### Activação

O aviso de colisão dianteira funciona automaticamente acima de 40 km/h, se não tiver sido desactivado pelo botão , ver abaixo.

### Seleccionar a sensibilidade de aviso

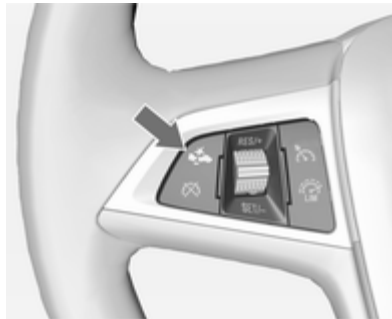
A sensibilidade de aviso pode ser definida para perto, médio ou longe.



Premir o botão , a definição actual é apresentada no Centro de Informação do Condutor. Pressionar o botão  novamente para alterar a sensibilidade de aviso.

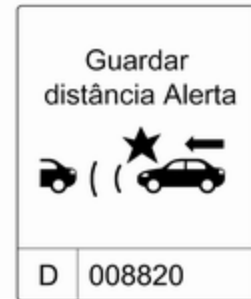

### Avisar o condutor



Se ocorrer uma aproximação demasiado rápida do veículo em frente, a página de aviso de colisão é apresentada no Centro de Informação do Condutor. Ao mesmo tempo, ouvir-se-á um aviso sonoro. Carregar no pedal do travão, se a situação o exigir.

### Desactivação

O sistema pode estar desactivado. Premir o botão  tantas vezes quantas a mensagem que se segue aparecer no Centro de Informação do Condutor.



## Informações gerais sobre ambas as versões do aviso de colisão dianteira

### Aviso

O aviso de colisão dianteira é apenas um sistema de aviso e não aplica os travões. Se se aproximar a demasiada velocidade de um veículo em frente, pode não haver tempo suficiente para evitar uma colisão.

O condutor assume total responsabilidade por manter a distância adequada em relação ao veículo da frente, tendo em conta as condições de tráfego, atmosféricas e de visibilidade.

O condutor deve aplicar sempre a máxima atenção e concentração durante a condução. Deve estar sempre pronto para reagir, aplicando os travões.

### Limites do sistema

O sistema foi concebido para avisar apenas em relação a veículos, mas pode reagir também com outros objectos metálicos.

Nos casos seguintes, o aviso de colisão dianteira pode não detectar um veículo à frente ou o desempenho do sensor ser limitado:

- em estradas sinuosas,
- quando a visibilidade for limitada pelas condições atmosféricas como nevoeiro, chuva ou neve,
- quando o sensor for bloqueado por neve, gelo, neve derretida, lama, sujidade ou danos no pára-brisas.

### Indicação de Distância à Frente

A indicação de distância que se segue apresenta a distância a um veículo em movimento na frente. O sistema utiliza, dependendo do equipamento do veículo, o radar por trás da grelha do radiador ou a câmara dianteira no pára-brisas

para detectar a distância de um veículo directamente à frente no seu caminho. Está activa a velocidades superiores a 40 km/h.

Quando um veículo na frente é detectado, a distância é indicada em segundos, apresentada numa página no Centro de Informação do Condutor ⇨ 101. Premir o botão **MENU** na alavanca indicadora de mudança de direcção para seleccionar **Veículo informação menu**  e rodar o botão de ajuste para escolher a página de indicação da distância seguinte.

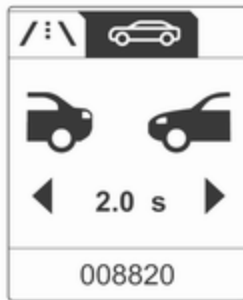

A distância mínima indicada é de 0,5 s.

Se não houver um veículo à frente ou este estiver fora de alcance, aparecem dois traços: -.- s.

## Travagem de emergência na iminência de uma colisão

O sistema de travagem de emergência na iminência de uma colisão pode ajudar a reduzir os danos de colisões com veículos e obstáculos directamente em frente quando já não é possível evitar uma colisão através de travagem manual ou manobra da direcção. Antes de a travagem de emergência na iminência de uma colisão ser accionada, o condutor é alertado pelo aviso de colisão dianteira ⇨ 177.

A função utiliza várias informações (por ex., sensor do radar, pressão dos travões, velocidade do veículo) para calcular a probabilidade de colisão dianteira.

O sistema de travagem de emergência na iminência de uma colisão funciona automaticamente acima da velocidade de caminhar, desde que a definição **Preparação colisão** não esteja desactivada no menu de personalização do veículo ⇨ 114.

O sistema inclui:

- Sistema de preparação dos travões
- Travagem automática de emergência
- Assistência à travagem proactiva

**⚠ Aviso**

O sistema não visa substituir a responsabilidade do condutor pela condução do veículo e por se manter atento à estrada. Funciona exclusivamente como um meio auxiliar complementar.

O condutor deve continuar a actuar o pedal do travão conforme for necessário, atendendo às condições de condução.

**Sistema de preparação dos travões**

Quando o veículo se estiver a aproximar a uma velocidade tal do veículo à frente que uma colisão seja provável, o sistema de preparação dos travões pressuriza levemente os travões. Isto reduz o tempo de resposta quando for solicitada uma travagem manual ou automática.

O sistema de travagem é preparado para que os travões possam reagir mais rapidamente.

**Travagem automática de emergência**

Após a preparação dos travões e imediatamente antes da colisão iminente, esta função aplica automaticamente travagem limitada para reduzir a velocidade de impacto da colisão.

**Assistência à travagem proactiva**

Além do sistema de preparação dos travões e da travagem automática de emergência, a assistência à travagem proactiva confere maior sensibilidade à assistência à travagem. Desta forma, a leve actuação do pedal do travão resulta numa travagem forte imediata. Esta função ajuda o condutor a travar mais rapidamente e com maior intensidade antes da colisão iminente.

**⚠ Aviso**

O sistema de travagem de emergência na iminência de uma colisão não foi concebido para aplicar uma travagem autónoma a fundo ou evitar automaticamente uma colisão. Foi concebido para reduzir a velocidade do veículo antes de uma colisão. O sistema pode não reagir com veículos parados, peões ou animais. Após uma mudança súbita de faixa de rodagem, o sistema precisa de algum tempo para detectar o veículo precedente.

O condutor deve aplicar sempre a máxima atenção e concentração durante a condução. O condutor deve estar sempre pronto para reagir e aplicar os travões e realizando as manobras de direcção necessárias para evitar colisões. O sistema foi concebido para funcionar com todos os ocupantes a usar cinto de segurança.

### Limites do sistema

A travagem de emergência na iminência de uma colisão tem uma função limitada ou inexistente com chuva, neve ou muita sujidade, pois o sensor do radar pode ficar tapado por uma película de água, pó, gelo ou neve. Em caso de bloqueio do sensor, limpar a tampa do sensor.

Em casos raros, o sistema de travagem de emergência na iminência de uma colisão pode accionar uma curta travagem, automática em situações que parecem desnecessárias, por exemplo, devido a sinais de trânsito numa curva ou veículos noutra faixa. Trata-se de um funcionamento aceitável, o veículo não precisa de assistência técnica. Aplicar o pedal do acelerador com firmeza para cancelar a travagem automática.

### Definições

Algumas definições podem ser alteradas no menu **Preparação colisão** na personalização do veículo, ⇨ 114.

### Avaria

Caso seja necessário uma intervenção técnica no sistema, é emitida uma mensagem no Centro de Informação do Condutor.

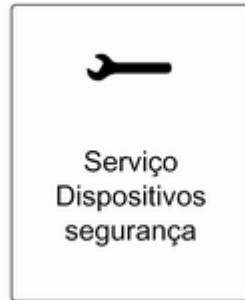

Se o sistema não funcionar como deve de ser, são apresentadas mensagens do veículo no Centro de Informação do Condutor.

Mensagens do veículo ⇨ 107.

### Sensores de estacionamento

#### Auxiliar de estacionamento



A assistência de estacionamento facilita o estacionamento medindo a distância entre o veículo e os obstáculos emitindo sinais acústicos. É no entanto o condutor que continua totalmente responsável pelo acto de estacionar.

O sistema é composto por quatro sensores de estacionamento ultrasónicos nos pára-choques dianteiro e traseiro.



O sistema usa duas frequências diferentes para os sensores da frente e de trás, cada um com um som diferente.

Indicador de controlo **P**▲ ⇨ 97.

### Activação



Quando a marcha-atrás é engatada, o sistema é accionado automaticamente.

O sistema dianteiro de assistência ao estacionamento também pode ser activado a baixa velocidade pressionando o botão **P**▲.

Um LED aceso no botão de assistência ao estacionamento indica que o sistema está pronto para funcionar.

Dependendo dos sensores que estiverem mais perto de um obstáculo, ouvirá o aviso sonoro dos sensores dianteiros ou traseiros. O intervalo entre os sinais acústicos diminui à medida que o veículo se aproxima do obstáculo. Quando a distância for inferior a 30 cm, o sinal torna-se contínuo.



Dependendo da versão, a distância até um obstáculo à frente é representada por segmentos no

Centro de Informação ao Condutor que vão mudando em função da distância.

Se o botão **P**▲ for premido uma vez num ciclo de ignição, os sensores de estacionamento dianteiros são reactivados automaticamente quando a velocidade do veículo desce abaixo de um determinado valor.

### Desactivação

Desactivar o sistema premindo o botão **P**▲.

O LED no botão apaga-se e **Assistên de estacionamento desligada** será apresentado no Centro de Informação do Condutor.

O sistema fica automaticamente inactivo acima de uma determinada velocidade.

### Avaria

No caso de avaria no sistema, **P**▲ acende ou uma mensagem é visualizada no Centro de Informação do Condutor.

Se o sistema não funcionar devido a situações temporárias tais como sensores cobertos de neve, **P** acende ou uma mensagem é visualizada no Centro de Informação do Conductor.

Mensagens do veículo ⇨ 107.

## Apoio Avançado ao Estacionamento

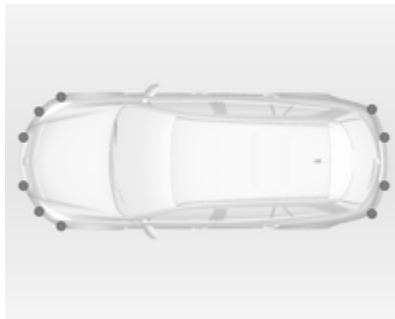

O sistema de apoio avançado ao estacionamento encaminha o condutor para um espaço de estacionamento através de instruções no Centro de Informações do Conductor e de sinais acústicos. No

entanto, é da total responsabilidade do condutor aceitar o espaço de estacionamento sugerido pelo sistema e pela manobra de estacionamento.

O sistema utiliza os sensores do sistema de assistência de estacionamento em combinação com dois sensores adicionais em ambos os lados do pára-choques dianteiro.

### Activação



Ao procurar um espaço de estacionamento, o sistema deverá ser activado ao pressionar o botão **P** .

O sistema só funciona a menos de 30 km/h.

A distância paralela máxima permitida entre o veículo e uma fila de carros estacionados é 1,8 m.

### Funcionalidade

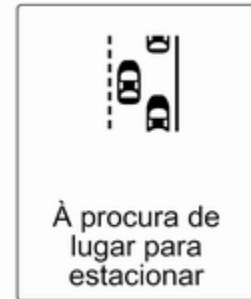

Quando o veículo passa por uma fila de carros e o sistema é activado, o sistema de apoio avançado ao estacionamento começa a procurar um espaço de estacionamento adequado. Quando é detectado um espaço adequado, é emitido um retorno visual e sinais acústicos no Centro de Informações do Conductor.



A sugestão do sistema é aceite quando o veículo é parado pelo condutor dentro de 10 metros depois de ser emitida a mensagem. O sistema calcula a melhor rota para o lugar de estacionamento. Em seguida, manobra o condutor para o lugar dando instruções detalhadas.



As instruções mostram:

- Uma sugestão para quando conduzir a mais de 30 km/h,
- A exigência de parar o veículo quando é detectado um lugar de estacionamento,
- A direcção da condução durante a manobra de estacionamento,
- A posição do volante durante o estacionamento,
- Para algumas instruções, é apresentada uma barra de progressos.

O símbolo de alvo indica uma manobra de estacionamento bem sucedida.

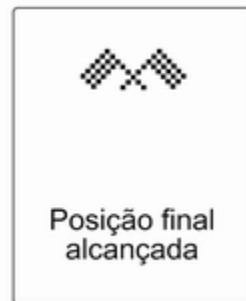

Se o condutor não parar o veículo no espaço de 10 metros depois de ser proposto um lugar de estacionamento, o sistema começa a procurar outro lugar de estacionamento adequado.

#### **Mudar o lado do estacionamento**

O sistema está configurado para detectar lugares de estacionamento do lado do passageiro. Para detectar

lugares de estacionamento no lado do condutor, prima o botão  durante cerca de 2 segundos.

### Mostrar prioridades

Depois de activar o sistema de apoio avançado ao estacionamento, aparece uma mensagem no Centro de Informação do Condutor. É apresentada a indicação de mensagens com prioridade superior como Mensagens do Veículo  107. Depois de aprovar a mensagem pressionando o botão **SET/CLR**, as mensagens dos sensores de estacionamento aparecem novamente e o estacionamento pode continuar.

### Desactivação

O sistema é desactivado ao:

- Pressionar o botão 
- A manobra de estacionamento é concluída com êxito
- Conduzir a mais de 30 km/h
- Desligando a ignição

A desactivação pelo condutor ou pelo sistema durante a manobra é indicada pelo **Estacionamento desactivado** no Centro de Informação do Condutor.

### Avaria

Aparece uma mensagem no Centro de Informação do Condutor quando:

- Existe uma avaria no sistema
- O condutor não concluiu com êxito a manobra de estacionamento
- O sistema não está operacional



Se for detectado um objecto durante as instruções de estacionamento, **STOP** é indicado no Centro de Informação do Condutor. Retirar o objecto fará continuar a manobra de estacionamento. Se o objecto não for removido, o sistema é desactivado. Pressionar o botão  para activar o sistema e procurar um novo lugar de estacionamento.

### Sugestões importantes para utilizar os sistema de assistência de estacionamento

#### Aviso

Em determinadas circunstâncias, objectos, vestuário ou superfícies reflectoras bem como fontes de ruído exteriores podem fazer com que o sistema não detecte obstáculos.

É necessário prestar atenção especial aos objectos baixos, que podem danificar a parte inferior do pára-choques.

### Atenção

O funcionamento do sensor pode ser reduzido quando os sensores estão cobertos, ex. com gelo ou neve.

O desempenho do sistema dos sensores de estacionamento pode ser reduzido devido a grandes cargas.

Aplicam-se condições especiais no caso de haver veículos mais altos envolvidos (por exemplo: veículos todo o terreno, mini mono volumes e mono volumes). A identificação de objectos na parte superior destes veículos não pode ser garantida.

Objectos com um reflexo muito pequeno na secção transversal, como objectos estreitos ou materiais suaves, podem não ser detectados pelo sistema.

Os sensores de estacionamento não detectam objectos fora da amplitude de detecção.

### Advertência

Os sensores de estacionamento detectam automaticamente o equipamento de reboque montado de fábrica. É desactivado quando a peça de acoplamento é ligada.

É possível que o sensor detecte um objecto não existente (interferência de eco) provocado por interferências exteriores acústicas ou mecânicas.

O sistema do apoio avançado ao estacionamento pode não responder a mudanças no espaço de estacionamento depois de se iniciar uma manobra de estacionamento paralela.

### Apoio aos sinais de trânsito

#### Funcionalidade

O Sistema de reconhecimento de sinais de trânsito detecta determinados sinais de trânsito através de uma câmara frontal e apresenta-os no Centro de Informação do Condutor.



Sinais de trânsito, que serão detectados, são:

#### Sinais de limitação e de proibição de passagem

- limitação de velocidade
- proibição de ultrapassar
- fim da limitação de velocidade
- fim da proibição de ultrapassar

#### Sinais de trânsito

- início de auto-estrada
- fim de auto-estrada
- estradas principais
- ruas fechadas ao trânsito temporariamente

### Sinais suplementares

- sugestões adicionais para sinais de trânsito
- aviso de piso molhado
- aviso de estrada com gelo
- setas direccionais

Sinais de limite de velocidade são apresentados no Centro de Informação do Conductor até o sinal de limite de velocidade seguinte ou o fim de limite de velocidade ser detectado ou depois do fim do sinal de trânsito ou de um determinado tempo.



É possível a combinação de mais sinais no visor.



Um ponto de exclamação num quadro indica que foi detectado um sinal suplementar que não pode ser reconhecido pelo sistema.

O sistema está activo até uma velocidade de 200 km/h, dependendo das condições de iluminação. À noite, o sistema está activo até uma velocidade de 160 km/h.

Assim que a velocidade baixa de 55 km/h, o visor será reiniciado e o conteúdo da página de sinal de

trânsito será apagado. Será apresentada a indicação de velocidade reconhecida seguinte.

### Indicação do visor



Os sinais de trânsito são mostrados na página **Deteção de sinais de trânsito** no Centro de Informação do Conductor, seleccionados através da roda de regulação na alavanca dos sinais de mudança de direcção ⇨ 101.

Quando é seleccionada outra função no menu do Centro de Informação do Conductor e depois a página de **Deteção de sinais de trânsito**

é escolhida novamente, será apresentado o último sinal de trânsito reconhecido.

Se o sistema se auto-desactivar, o conteúdo da página de sinais de trânsito é limpo e é apresentado o seguinte símbolo:

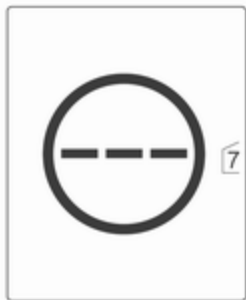

O conteúdo da página de sinais de trânsito é também limpo durante a condução carregando continuamente no botão **SET/CLR** na alavanca dos sinais de mudança de direcção.



### **Função de mensagem de contexto**

Os limites de velocidade e os sinais de proibição de passar aparecem como pop-ups no Centro de Informação do Condutor.



A função de mensagem de contexto pode ser desactivada na página de sinais de trânsito premindo o botão **SET/CLR** na alavanca do indicador de mudança de direcção.

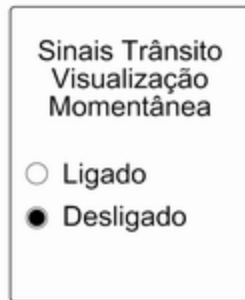

Quando a página de definições é apresentada, seleccionar **Desligado** para desactivar a função de mensagem de contexto. Reactivar, seleccionando **Ligado**. Ao ligar a ignição, é desactivada a função de mensagem de contexto. A indicação da mensagem de contexto é apresentada durante cerca de 8 segundos no Centro de Informação do Condutor.

### Avaria

O auxiliar de sinais de trânsito pode não funcionar correctamente quando:

- a área do pára-brisas, onde a câmara frontal se encontra, não estiver limpa
- os sinais de trânsito estão total ou parcialmente cobertos ou difíceis de distinguir
- existem condições climatéricas adversas, tal como chuva forte, neve, luz do sol directa ou sombras. Neste caso surge no vidro **Nenhum sinal trâns detec dev temp atmosf**
- os sinais de trânsito estão incorrectamente montados ou danificados
- sinais de trânsito não estão em conformidade com a Convenção de Viena acerca dos sinais de trânsito (Wiener Übereinkommen über Strassenverkehrszeichen)

### Atenção

O sistema destina-se a auxiliar o condutor numa determinada gama de velocidades a identificar determinados sinais de trânsito. Não ignore os sinais de trânsito que não são apresentados no sistema.

O sistema não identifica qualquer outro sinal de trânsito que possa indicar ou terminar num limite de velocidade.

Não deixe que esta funcionalidade especial o tente a tomar riscos desnecessários durante a condução.

Adaptar sempre a velocidade às condições da estrada.

Os sistemas auxiliares do condutor não isentam o condutor de ter total responsabilidade pela utilização do veículo.



## Aviso de desvio de trajectória

O sistema de aviso de saída de faixa tem como referência as marcações de faixa entre as quais o veículo está a avançar, através de uma câmara dianteira. O sistema detecta as mudanças de faixa e avisa o condutor através de sinais acústicos e visuais, na eventualidade de uma mudança de faixa inadvertida.



Os critérios para a detecção de mudança de faixa inadvertida são:

- nenhum accionamento dos sinais de mudança de direcção
- nenhum accionamento do pedal do travão
- nenhum accionamento activo do acelerador ou aceleração
- nenhuma direcção activa

Se o condutor estiver activo, não será emitido nenhum aviso.

## Activação



O sistema de aviso de saída de faixa é accionado quando se pressiona o botão . O LED aceso no botão indica que o sistema está ligado. Quando o indicador de controlo  no grupo de instrumentos se acende a verde, o sistema está pronto para funcionar.

O sistema só está funcional a velocidades do veículo acima de 56 km/h e se existirem marcações da faixa.

Quando o sistema detecta uma mudança de faixa inadvertida, o indicador de controlo  passa a amarelo e fica intermitente. É simultaneamente activado um aviso sonoro.



## Desactivação

O sistema é desactivado carregando no botão , o LED no botão apaga.

A velocidades inferiores a 56 km/h, o sistema não funciona.

## Avaria

O sistema de saída de faixa poderá não funcionar correctamente quando:

- o pára-brisas não está limpo
- existem condições ambientais adversas como chuva forte, neve, luz do sol directa ou sombras

O sistema não funciona se não detectar uma marca de faixa de rodagem.

## Combustível

### Motores a gasolina

Utilizar apenas combustível sem chumbo que cumpra a EN 228.

Pode ser utilizado combustível normalizado equivalente, com uma concentração máxima de etanol de 10 % por volume. Neste caso utilizar apenas combustível que cumpra a E DIN 51626-1.

Utilizar combustível com o índice de octanas recomendado ↗ 257. Utilizar combustível com um índice de octanas demasiado baixo pode reduzir a potência e o binário do motor e aumentar ligeiramente o consumo de combustível.

#### Atenção

A utilização de combustível que não cumpra a norma EN 228 ou semelhante, pode dar lugar a depósitos, aumento de desgaste ou danos no motor e perda da garantia.

#### Atenção

Utilizar combustível com um índice de octanas demasiado baixo pode provocar combustão descontrolada e danos no motor.

### Combustível para motores adaptados para etanol (E85)

Se o acesso a E85 for limitado, então poderá ser utilizado combustível com uma proporção diferente de etanol ou RON 95 normal para o reabastecimento. O sistema de gestão do motor é ajustado automaticamente de acordo com o teor de etanol presente no combustível.

O combustível E85 deve cumprir a norma CWA 15293 ou SS 155480.

Se a temperatura for de aprox. -10 °C ou inferior, deverá ser utilizada uma maior proporção de gasolina. O E85 em combinação com temperaturas baixas pode levar a dificuldades no arranque do veículo. Uma proporção ligeiramente

mais elevada de gasolina melhora consideravelmente as propriedades de arranque a frio.

Durante a fase de aquecimento do motor (abaixo de +50 °C), o binário do motor é limitado ao conduzir com uma proporção de etanol.

O etanol contém menos energia por litro do que a gasolina, o que faz com que o consumo de combustível aumente ao conduzir com E85 quando comparado com a gasolina. Em consequência disso, um depósito de E85 permite menos quilómetros do que um depósito de gasolina.

### Atenção

Determinados aditivos presentes na gasolina podem em combinação com o etanol, causar um fraco comportamento em viagem. Por esse motivo, reabastecer o depósito do combustível completo com gasolina a cada 10.000 km. Utilizar a maioria do mesmo antes de reabastecer novamente.

## Motores a diesel

Utilizar apenas combustível diesel que cumpra a EN 590.

Em países fora da União Europeia utilizar combustível Euro-Diesel com uma concentração de enxofre abaixo de 50 ppm.

### Atenção

A utilização de combustível que não cumpra a norma EN 590 ou semelhante, pode dar lugar a perda de potência do motor, aumento de desgaste ou danos no motor e perda da garantia.

Não utilizar óleos diesel marítimos, óleos de aquecimento, Aquazole e emulsões diesel-água semelhantes. Os combustíveis diesel não devem ser diluídos com combustíveis para motores a gasolina.

## Abastecer



### ⚠ Perigo

Antes de reabastecer, desligar o motor e quaisquer fontes exteriores de calor com câmaras de combustão. Desligar quaisquer telemóveis.

Cumprir as instruções de funcionamento e segurança da estação de serviço quando se estiver a abastecer.

**⚠ Perigo**

O combustível é inflamável e explosivo. Não fumar. Não produzir chamas nuas ou faíscas.

Se cheirar a combustível no veículo, reparar a causa dessa situação imediatamente numa oficina.

**Atenção**

No caso de abastecimento com combustível errado, não ligar a ignição.

A portinhola do depósito de combustível encontra-se na parte traseira direita do veículo.



A portinhola do depósito de combustível só pode ser aberta se o veículo estiver destrancado. Soltar a portinhola de enchimento de combustível, carregando na portinhola

**Versão a gasolina e diesel**

Para abrir, rodar a tampa lentamente para a esquerda.

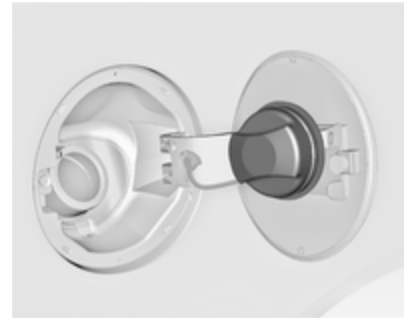

A tampa do tubo de enchimento de combustível pode ser colocada no suporte, na portinhola do depósito de combustível.

Para reabastecimento, introduzir completamente a pistola no bocal e activá-la.

Depois do corte automático, pode ser complementado com no máximo mais duas doses de combustível.

**Atenção**

Limpe imediatamente qualquer combustível derramado.

Para fechar, rodar a tampa do tubo de enchimento de combustível para a direita até engatar audivelmente.

Fechar a portinhola e deixá-la engatar.

### Versão a etanol E85

Para abrir, rodar a tampa do tubo de enchimento de combustível para a esquerda.

A tampa do tubo de enchimento de combustível pode ser colocada no suporte, na portinhola do depósito de combustível.



Para reabastecimento, introduzir completamente a pistola no bocal e ativá-la.

Depois do corte automático, pode ser complementado com no máximo mais duas doses de combustível.

### Atenção

Limpe imediatamente qualquer combustível derramado.

Para fechar, rodar a tampa do tubo de enchimento de combustível para a direita (sentido horário) até ouvir três "clics", aprox. um quarto da volta.

Fechar a portinhola e deixá-la engatar.

### Tampa do tubo de enchimento de combustível

Utilizar apenas tampas do tubo de enchimento de combustível de origem. Veículos com motor diesel e etanol têm tampas do tubo de enchimento de combustível diferentes.

## Consumo de combustível - Emissões de CO<sub>2</sub>

O consumo de combustível (combinado) do modelo Opel Insignia situa-se entre 4,3 e 11,0 l/100 km.

As emissões de CO<sub>2</sub> (combinadas) situam-se no intervalo 115 - 258 g/km.

Consultar os valores específicos do veículo no Certificado CE de Conformidade fornecido com o veículo ou os documentos de matrícula nacionais.

### Informação geral

Os valores oficiais do consumo de combustível e de emissões de CO<sub>2</sub> específicas mencionados dizem respeito ao modelo base da UE com equipamento padrão.

Os dados de consumo de combustível e os dados das emissões de CO<sub>2</sub> são determinados em função do regulamento R (CE) N.º 715/2007 (na versão respectivamente aplicável), tendo em

consideração a massa do veículo em ordem de marcha, conforme especificado pelo regulamento.

Os valores são fornecidos a título meramente comparativo entre diferentes versões de veículos e não podem ser considerados uma garantia para o consumo real de combustível de um determinado veículo. Equipamento adicional pode originar valores de consumo e de CO<sub>2</sub> ligeiramente superiores aos indicados. Para além disso, o consumo de combustível depende do estilo de condução de cada um e das condições do piso e do trânsito.

## Rebocar

### Informações gerais

O equipamento de reboque instalado de fábrica está dobrado sob o pára-choques traseiro.

Qualquer equipamento de reboque montado pós-venda deve ser montado numa oficina. Pode ser necessário fazer alterações que afectem o sistema de arrefecimento, resguardos térmicos ou outro equipamento. Utilizar apenas equipamento de reboque aprovado para o seu veículo.

Para evitar danos no veículo, a porta traseira eléctrica não pode ser accionada com o radiotelecomando quando um atrelado está ligado electricamente.

Instalar equipamento para reboque pode cobrir a abertura do olhal de reboque. Caso isso aconteça, utilizar a barra de acoplamento de esfera pare rebocar.

Medidas de montagem de equipamento de reboque montado de fábrica ⇨ 327.

### Condições de condução e sugestões para o reboque

Antes de fixar um reboque, lubrificar a esfera de acoplamento. Contudo, não o fazer se utilizar um estabilizador na esfera de reboque para reduzir os movimentos de ziguezague.

Para atrelados com baixa estabilidade de condução e atrelados com um peso bruto autorizado de mais de 1400 kg, a utilização de um estabilizador é fortemente recomendada ao conduzir acima do 80 km/h.

Se o reboque começar a andar aos ziguezagues, reduzir a velocidade; não tentar corrigir a direcção e travar a fundo se necessário.

Numa descida, conduzir na mesma mudança que se utilizaria para fazer essa subida e conduzir a uma velocidade semelhante.

Ajustar a pressão dos pneus para o valor especificado para carga completa ⇨ 283.

## Rebocar

### Cargas de atrelados

As cargas de atrelados permitidas são valores máximos que dependem do veículo e do motor em causa e que não devem ser ultrapassados.

A carga de reboque efectiva é a diferença entre o peso bruto efectivo do atrelado e a carga da tomada de acoplamento efectiva com o atrelado ligado.

As cargas de atrelados permitidas são especificadas nos documentos do veículo. De uma forma geral, são válidas para inclinações de 12 % no máximo.

A carga de reboque permitida aplica-se até à inclinação especificada e até uma altitude de 1000 metros

acima do nível do mar. Uma vez que a potência do motor diminui à medida que a altitude aumenta devido à rarefacção do ar, havendo assim menor capacidade de subida, o peso bruto do atrelado admissível também diminui em 10 % por cada 1000 metros de altitude adicional. O peso bruto do atrelado não tem de ser reduzido quando se conduzir em estradas com inclinações ligeiras (menos de 8 %, p. ex. em auto-estradas).

O peso bruto do atrelado admissível não deve ser excedido. Esse peso é especificado na placa de identificação ⇨ 252.

### Carga de acoplamento vertical

A carga de acoplamento vertical é a carga exercida pelo reboque na esfera de acoplamento. Pode ser alterada alterando a distribuição do peso ao carregar o reboque.

A carga de acoplamento vertical máxima permitida (85 kg) está especificada na placa de identificação do equipamento de reboque e nos documentos do

veículo. Visar sempre atingir a carga máxima, especialmente no caso de reboques pesados. A carga de acoplamento vertical nunca deve ser inferior a 25 kg.

### Carga do eixo traseiro

Quando o atrelado é engatado e o veículo rebocador é totalmente carregado, a carga máxima admissível do eixo traseiro (ver chapa de identificação ou os documentos do veículo) poderá ser excedida em 90 kg para o Hatchback de 5 portas / Berlina de 4 portas e 85 kg para a Sports Tourer, o valor de peso bruto do veículo poderá ser ultrapassado em 65 kg para o Hatchback de 5 portas / Berlina de 4 portas e 60 kg para a Sports Tourer. Se a carga do eixo traseiro permitida for ultrapassada, não se deve exceder a velocidade máxima de 100 km/h.

## Acoplamento de reboque

### Atenção

A barra da esfera de engate rebatível não pode ser desmontada do veículo. Ao conduzir sem reboque, rebater a barra da esfera de engate.

### ⚠Aviso

Certificar-se que não se encontra ninguém na zona de rotação da barra da esfera de engate. Risco de ferimentos.

Ao soltar a barra da esfera de engate recolhida, certifique-se que se mantém à esquerda da pega.

## Soltar a barra de esfera de engate recolhida

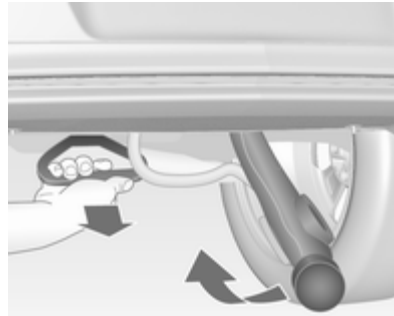

Puxar o manípulo à esquerda da placa da matrícula sob o pára-choques traseiro num ângulo de cerca de 45° ao piso.

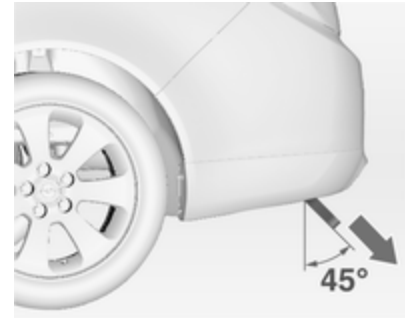

Um sinal sonoro é emitido como aviso quando o puxador de desbloqueio é puxado para fora e o cotovelo com a esfera é desencaixado.

Segurar a barra de esfera de engate e levantar até engatar.

Certifique-se de que engrena correctamente a barra da esfera de engate é correctamente engrenada e a pega de desbloqueio volta à sua posição inicial (guardada); caso contrário, o sinal sonoro não pára.



### Recolher/esconder a barra de esfera de engate

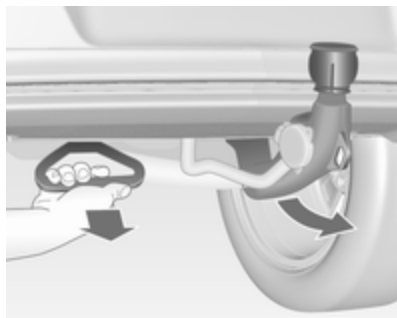

Puxar o manípulo à esquerda da placa da matrícula sob o pára-choques traseiro num ângulo de cerca de 45° ao piso.

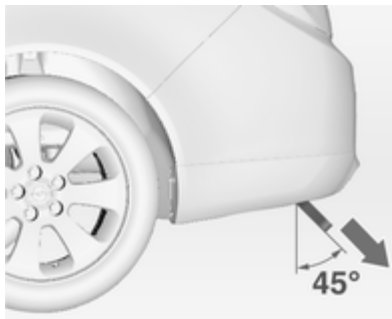

Um sinal sonoro é emitido como aviso quando o puxador de desbloqueio é puxado para fora e o cotovelo com a esfera é desencaixado.



Com a palma da mão, rodar para a direita a barra da esfera de acoplamento desengatada, até engatar sob o piso. Certificar-se de que a pega de desbloqueio está de novo na respectiva posição inicial guardada, caso contrário o sinal sonoro não pára.

#### **⚠ Aviso**

Só é permitido rebocar um atrelado quando a barra da esfera de engate está correctamente montada. Se a barra da esfera de engate não engatar correctamente ou se o punho de libertação for impossível de guiar até à sua posição inicial na caixa ou se houver um som vibrante após o engatar da barra da esfera de engate, solicitar a assistência numa oficina.

**Olhal para cabo anti-desengate**  
Fixar o cabo anti-desengate ao olhal.

## **Assistência de estabilidade com reboque**

Se o sistema detectar movimentos de ziguezague, a potência do motor diminui e o conjunto veículo/reboque é travado selectivamente até esses movimentos pararem. Enquanto o sistema está a funcionar, manter o volante o mais imóvel possível.

A assistência à estabilidade do reboque (TSA) é uma função do Controlo Electrónico de Estabilidade  
↪ 161.

## Conservação do veículo

Informação Geral .....	202
Verificações no veículo .....	203
Substituir lâmpadas .....	210
Instalação eléctrica .....	220
Ferramentas do veículo .....	227
Rodas .....	228
Auxílio de arranque .....	241
Rebocar .....	243
Conservação do veículo .....	246

## Informação Geral

### Acessórios e alterações no veículo

Recomendamos a utilização de peças e acessórios de origem e peças aprovadas pela fábrica específicas para o seu tipo de veículo. Não podemos avaliar ou garantir a fiabilidade de outros produtos - mesmo que aprovados por legislação ou por qualquer outra forma.

Não efectuar alterações no sistema eléctrico, p. ex. alterações nas unidades electrónicas de controlo.

#### Atenção

Ao transportar o veículo num comboio ou num reboque, as palas pára-lama podem ficar danificadas.

## Imobilizar o veículo a longo prazo

### Armazenamento durante muito tempo

Se o veículo tiver de ser armazenado por vários meses:

- Lavar e encerar o veículo.
- Verificar a protecção de cera do compartimento do motor e da subestrutura.
- Limpar e conservar vedantes de borracha.
- Atestar o depósito de combustível até ao cimo.
- Mudar o óleo do motor.
- Drenar o reservatório do líquido lava-vidros.
- Verificar a protecção anti-corrosão e o anticongelante do líquido de arrefecimento.
- Ajustar a pressão dos pneus para o valor especificado para carga completa.

- Estacionar o veículo em local seco e bem ventilado. Engatar a primeira ou a marcha atrás ou definir a alavanca selectora para **P**. Evitar que o veículo deslize.
- Não aplicar o travão de mão.
- Abrir o capô, fechar todas as portas e trancar o veículo.
- Desligar o grampo do terminal negativo da bateria do veículo. Não esquecer que nenhum dos sistemas está funcional, p. ex. sistema de alarme anti-roubo.

### Colocar em funcionamento

Quando o veículo vai ser colocado novamente em funcionamento:

- Ligar o grampo ao terminal negativo da bateria do veículo. Accionar o sistema electrónico dos vidros eléctricos.
- Verificar a pressão dos pneus.
- Atestar o reservatório do líquido lava-vidros.
- Verificar o nível do óleo do motor.

- Verificar o nível do líquido de arrefecimento.
- Montar a chapa de matrícula se necessário.

### Recuperação do veículo em fim de vida

Informação acerca dos centros de recuperação de veículos em fim de vida e a reciclagem dos veículos em fim de vida está disponível no nosso sítio na rede. Confiar este trabalho apenas a um centro de reciclagem autorizado.

## Verificações no veículo

### Execução dos trabalhos

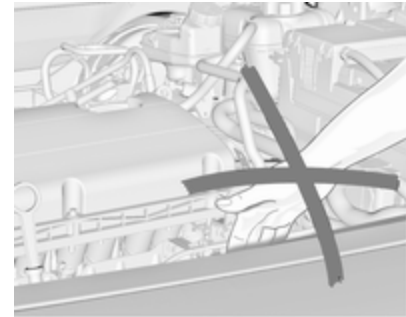

#### **⚠ Aviso**

Realizar verificações no compartimento do motor apenas quando a ignição estiver desligada.

A ventoinha de arrefecimento pode começar a funcionar mesmo com a ignição desligada.

**⚠ Perigo**

O sistema da ignição e os faróis de xénon utilizam uma tensão muito elevada. Não tocar.

**Capot****Abrir**

Puxar a alavanca de abertura e colocá-la na posição inicial.



Empurrar o grampo de segurança para a direita e abrir o capô.

O capô mantém-se aberto automaticamente.

Entrada de ar ⇨ 141.

Se o capot for aberto durante um Autostop, o motor será ligado automaticamente por motivos de segurança.

**Fechar**

Baixar o capô e deixá-lo cair sobre o trinco. Verificar se o capô está engatado.

**Óleo de motor**

Verificar o óleo de motor manualmente com regularidade para evitar danos no motor. Certificar-se que é utilizada a especificação de óleo correcta. Líquidos e lubrificantes recomendados ⇨ 250.

Verificar com o veículo numa superfície nivelada. O motor deve estar à temperatura de funcionamento e desligado há pelo menos 5 minutos.

Puxar a vareta para fora. Limpá-la, inseri-la até ao batente da pega, puxar para fora e ver qual o nível do óleo do motor.

Inserir a vareta até ao batente da pega e dar meia volta.

**Atenção**

Cabe ao proprietário manter o nível adequado de um óleo com a qualidade correcta no motor.

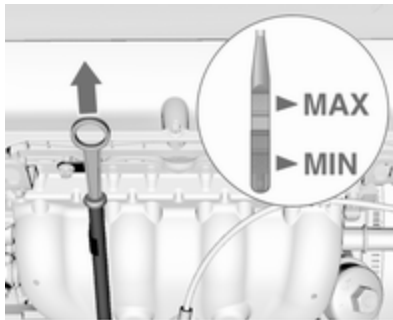

As varetas de verificação do óleo variam consoante a versão do motor.

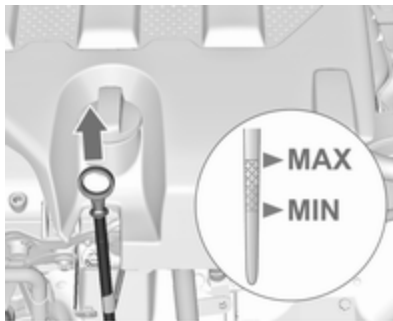

Quando o nível do óleo do motor for inferior à marca **MIN**, atestar com óleo de motor.

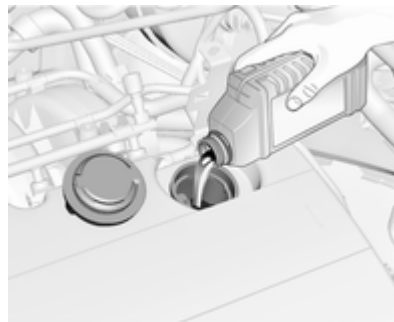

Recomendamos a utilização do mesmo tipo de óleo de motor que foi utilizado na última mudança.

O nível do óleo do motor não deve exceder a marca **MAX** na vareta.

#### Atenção

Óleo de motor em excesso deverá ser drenado ou retirado por sucção.

Capacidades ⇨ 282, Qualidade/viscosidade do óleo de motor ⇨ 250.  
Colocar o tampão e apertar.

## Líquido de arrefecimento do motor

O líquido de arrefecimento fornece uma protecção contra o congelamento até -28 °C, aproximadamente.

#### Atenção

Utilizar apenas anticongelante aprovado.

## Nível do líquido de arrefecimento

#### Atenção

Um nível demasiado baixo do líquido de arrefecimento poderá causar danos no motor.

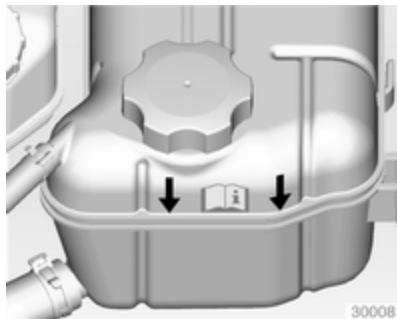

Se o sistema de arrefecimento estiver frio, o nível do líquido de arrefecimento deve estar acima da marca de enchimento. Atestar se o nível estiver baixo.



Noutra versão, a marca da linha de enchimento está no interior da abertura de enchimento. Para verificar, abrir a tampa.

#### **⚠ Aviso**

Deixar o motor arrefecer antes de abrir a tampa. Abrir a tampa com cuidado e deixar a pressão sair devagar.

Para atestar, utilizar uma mistura 1:1 de concentrado de líquido de arrefecimento libertado misturado com água da torneira limpa. Caso não tenha líquido de arrefecimento

disponível, utilizar água da torneira limpa. Colocar o tampão e apertar. Mandar verificar numa oficina a concentração de líquido de arrefecimento e a causa da perda de líquido de arrefecimento.

## Líquido de lavar



Encher com água limpa misturada com uma quantidade adequada de líquido do lava-vidros que contenha anticongelante. Para a proporção correcta, consultar o recipiente do líquido limpa-vidros.

### Atenção

Apenas líquido lava-vidros com uma concentração de anticongelante suficiente dá protecção em temperaturas baixas ou uma baixa súbita de temperatura.

## Travões

No caso de os calços dos travões estarem já com espessura mínima, pode ser ouvido um som agudo durante a travagem.

Pode-se continuar a conduzir nessa situação mas deve substituir-se os calços dos travões o mais depressa possível.

Depois de montar calços novos, não travar a fundo desnecessariamente nas primeiras viagens.

## Líquido dos travões

### ⚠ Aviso

O líquido dos travões é venenoso e corrosivo. Evitar o contacto com olhos, pele, tecidos e superfícies pintadas.

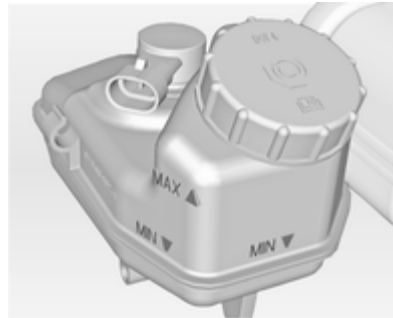

O nível do líquido dos travões deve situar-se entre as marcas **MIN** e **MAX**.

Utilizar apenas líquido dos travões de elevado desempenho aprovado para o veículo, consultar uma oficina ↗ 250.

## Bateria

A bateria do veículo não necessita de manutenção desde que o perfil de condução permita o carregamento suficiente da bateria. Deslocações curtas e arranques frequentes do motor podem descarregar a bateria. Evitar a utilização de consumidores eléctricos desnecessários.



As pilhas não devem ser eliminadas junto com os resíduos domésticos. Devem ser colocadas em pontos de recolha para reciclagem apropriados (i.e. pilhões).

Deixar o veículo parado durante mais de 4 semanas pode descarregar da bateria. Desligar o grampo do terminal negativo da bateria do veículo.



Assegurar que a ignição está desligada antes de ligar ou desligar a bateria do veículo.

Protecção contra descarga da bateria  
↗ 132.

## Substituir a bateria

### Advertência

Qualquer incumprimento das instruções indicadas neste parágrafo poderá levar à desactivação temporária do sistema Start/Stop.

Quando a bateria está a ser substituída, por favor assegure-se que não existem orifícios de ventilação abertos nas proximidades do terminal positivo. Se um orifício de ventilação estiver aberto nesta área, deve ser fechado com um tampão falso, e a ventilação na proximidade do terminal negativo deve ser aberta. Usar apenas baterias que permitam que a caixa de fusíveis seja montada em cima da bateria.

Em veículos com sistema Start/Stop, garantir que a bateria AGM (tapete de vidro absorvente) é substituída por outra bateria AGM.



Uma bateria AGM pode ser identificada pela etiqueta na bateria. Recomendamos a utilização de uma bateria Opel original.

### Advertência

A utilização de uma bateria AGM diferente da bateria Opel original poderá resultar num desempenho mais fraco do sistema Start/Stop.

Recomendamos que substitua a bateria numa oficina.

Sistema Start/Stop ↗ 146.

## Carregar a bateria

### ⚠ Aviso

Nos veículos com sistema Start/Stop, certificar-se de que o potencial de carga não excede os 14,6 volts quando é utilizado um carregador de baterias. Caso contrário, a bateria poderá sofrer danos.

Auxílio de arranque ↗ 241.

## Etiqueta de aviso



Significado dos símbolos:

- Não fumar, foguear ou produzir faíscas.
- Proteger sempre os olhos. Os gases explosivos podem causar cegueira ou ferimentos.
- Manter a bateria fora do alcance das crianças.
- A bateria contém ácido sulfúrico que pode causar cegueira ou queimaduras graves.
- Ver o Manual de Utilização para mais informações.
- Nas imediações da bateria podem estar presentes gases explosivos.

## Purgar o sistema de combustível diesel

Se o depósito tiver ficado vazio, será necessário sangrar o sistema de combustível diesel. Ligar a ignição três vezes durante 15 segundos de cada vez. Depois, pôr o motor a trabalhar durante 40 segundos, no máximo. Repetir esse processo após 5 segundos, no mínimo. Se o motor não pegar, recorrer à assistência de uma oficina.

## Substituição da escova limpa-vidros

### Escovas no pára-brisas

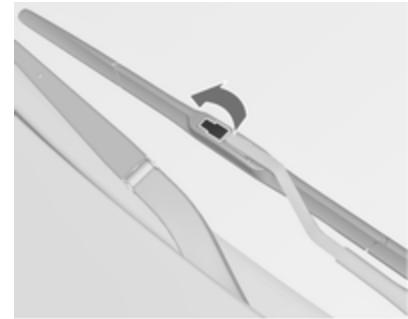

Levantar o braço limpa-vidros, abrir a mola de fixação.

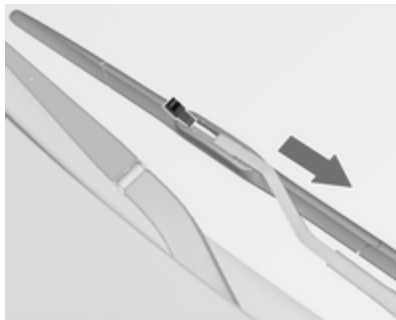

Desengatar a escova do limpavidros e retirá-la.

### Escova do limpavidros no óculo traseiro

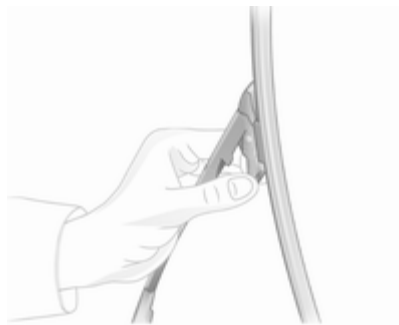

Levantar o braço do limpavidros, empurrar os dois trincos no braço, desengatar a escova e retirar.

### Substituir lâmpadas

Desligar a ignição e desligar o interruptor relevante ou fechar as portas.

Segurar uma lâmpada nova apenas pela base! Não tocar no vidro da lâmpada sem luvas.

Ao substituir lâmpadas, utilizar apenas lâmpadas do mesmo tipo.

Substituir as lâmpadas dos faróis a partir do interior do compartimento do motor.

### Faróis de halogéneo

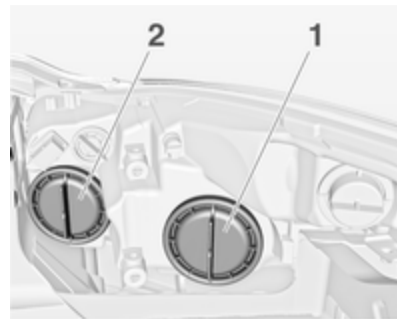

Os faróis têm sistemas independentes para luzes de máximos 2 (lâmpadas do lado de dentro) e de médios 1 (lâmpadas do lado de fora).

### Médios/luzes de funcionamento diurnas



1. Rodar a tampa 1 para a esquerda e retirar.

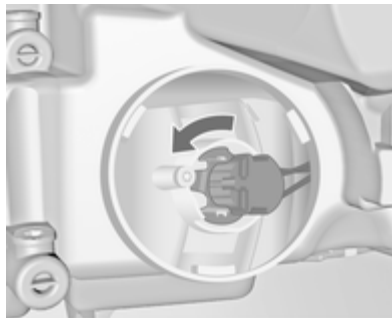

2. Rodar o suporte da lâmpada no sentido oposto ao sentido horário para desengatar. Retirar o suporte da lâmpada do deflector.

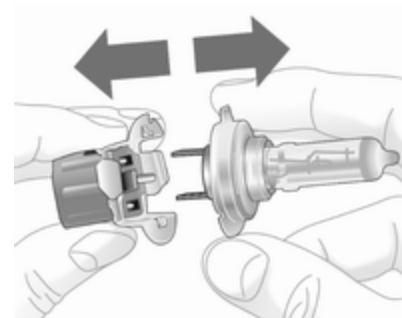

3. Soltar a lâmpada do respectivo suporte e substituí-la.
4. Colocar o suporte da lâmpada, encaixando as duas patilhas no reflector, e rodar no sentido horário para fixar.
5. Rodar o suporte da lâmpada no sentido do relógio o mais possível.
6. Encaixar a tampa e rodar para a direita.

### Luzes de máximos



1. Rodar a tampa **2** para a esquerda e retirar.
2. Desligar a ficha da cablagem da lâmpada.



3. Desencaixar o grampo de mola do fixador pressionando para a frente e depois deslocando para baixo.
4. Afastar a lâmpada do alojamento do reflector.
5. Ao colocar uma lâmpada nova, colocar as patilhas nas reentrâncias do reflector e engatar o grampo de mola.
6. Ligar a ficha da cablagem à lâmpada.
7. Encaixar a tampa e rodar para a direita.

### Luz lateral



1. Rodar a tampa para a esquerda e retirar.

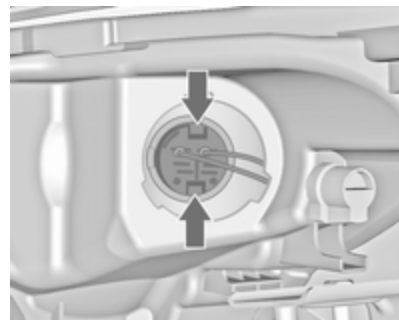

2. Pressionar as linguetas e retirar o suporte da lâmpada do reflector.

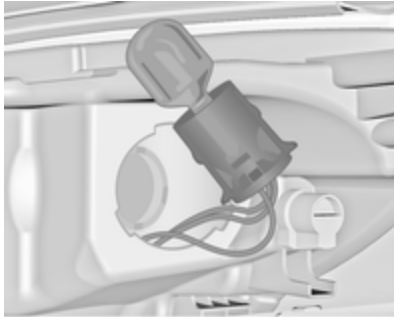

3. Retirar a lâmpada do encaixe e substituí-la.
4. Colocar o suporte no reflector. Encaixar a tampa e rodar para a direita.

### Indicador de mudança de direcção dianteiro



1. Rodar o suporte da lâmpada no sentido oposto ao sentido horário e desengatar.

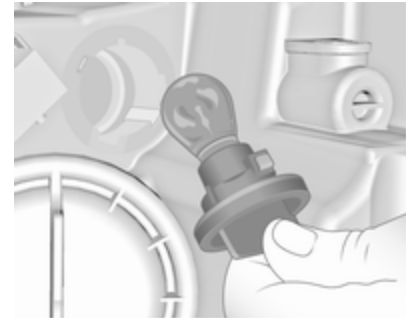

2. Empurrar a lâmpada ligeiramente para dentro do casquilho, rodar no sentido contrário aos ponteiros do relógio e retirar.
3. Colocar o suporte da lâmpada no reflector e rodar no sentido horário para engatar.

## Faróis de xénon

### ⚠ Perigo

Os faróis de xénon funcionam com uma grande tensão eléctrica. Não tocar. Substituir as lâmpadas numa oficina.

## Indicadores de mudança de direcção dianteiros



1. Rodar o suporte da lâmpada no sentido oposto ao sentido horário e desengatar.

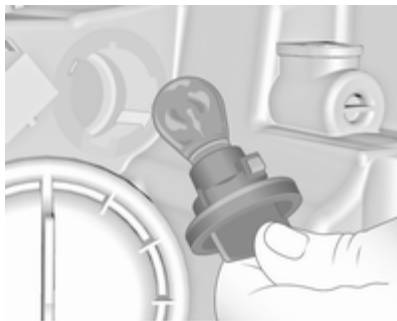

2. Empurrar a lâmpada ligeiramente para dentro do casquilho, rodar no sentido contrário aos ponteiros do relógio e retirar.
3. Colocar o suporte da lâmpada no reflector e rodar no sentido horário para engatar.

## Luzes laterais

As luzes laterais são luzes LED. Em caso de avaria, os LED devem ser substituídos numa oficina.

## Faróis de nevoeiro

As lâmpadas são acessíveis pela parte de baixo do veículo.

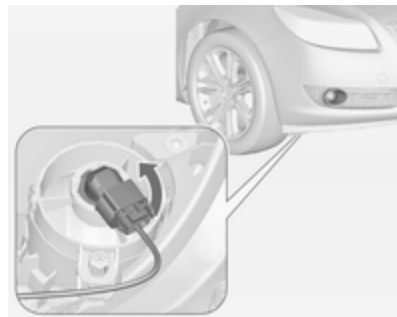

1. Rodar o suporte da lâmpada para a esquerda e retirá-lo do reflector.



2. Desencaixar o suporte da lâmpada da ligação da ficha, pressionando a presilha de retenção.
3. Retirar e substituir o suporte da lâmpada, juntamente com a lâmpada.
4. Fixar a ligação da ficha.
5. Inserir o suporte da lâmpada no reflector.
6. Rodar o suporte da lâmpada para a direita e encaixar.

## Luzes traseiras

Hatchback de 5 portas / Berlina de 4 portas

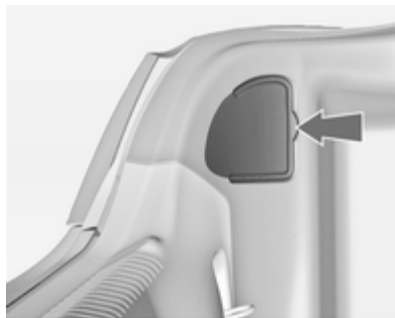

1. Soltar a tampa e retirar.



2. Desapertar duas porcas de fixação de plástico, do lado de dentro e à mão.

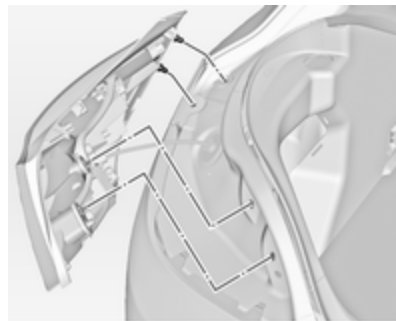



3. Retirar o grupo óptico traseiro. Ter o cuidado de manter a conduta do cabo na devida posição.  
Separar a ficha da cablagem do suporte da lâmpada.

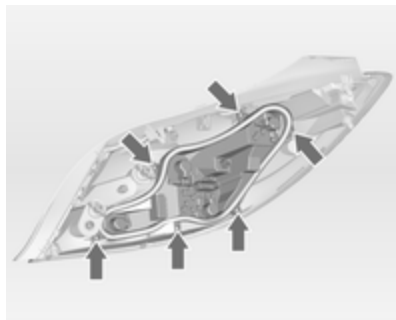

4. Desaparafusar os parafusos e retirar o suporte da lâmpada.

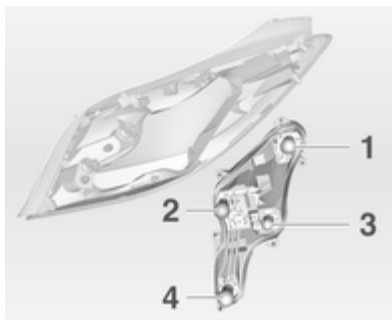

5. Empurrar a lâmpada ligeiramente para dentro do casquilho, rodar no sentido contrário aos ponteiros do relógio e retirar.

Luz traseira/luz dos travões (1)

Indicador de mudança de direcção (2)

Luz traseira (3)

Farol de marcha-atrás/nevoeiro traseiro, só podem existir num lado (4)

6. Inserir o suporte da lâmpada no conjunto do farol traseiro e aparafusar no lugar. Ligar a ficha da cablagem. Montar

o grupo óptico traseiro na carroçaria e apertar as porcas de fixação. Fechar a tampa e encaixar.

7. Ligar a ignição, accionar e verificar todos os faróis.

### Sports Tourer

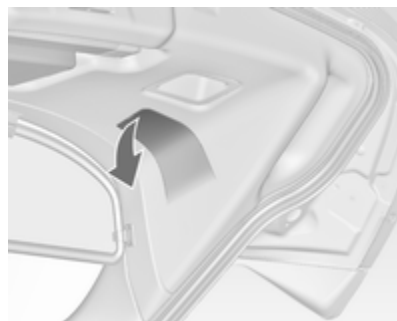

1. Destranque e abra a cobertura da porta da bagageira.



2. Desparafuse as três porcas de fixação em plástico à mão.



3. Retirar o grupo óptico traseiro.  
Ter o cuidado de manter

a conduta do cabo na devida posição.

Separar a ficha da cablagem do suporte da lâmpada.

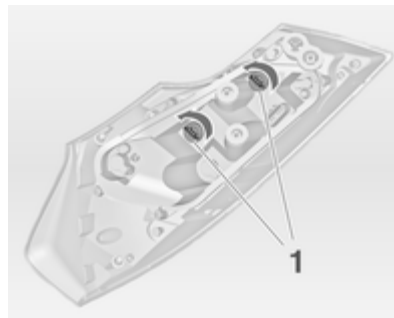

4. Os faróis traseiros são compostos por duas lâmpadas. Para mudar uma das lâmpadas, rodar a porca de plástico (1) para a esquerda e desmontá-la do casquilho da lâmpada.

Empurrar a lâmpada ligeiramente para dentro do casquilho, rodar no sentido contrário aos ponteiros do relógio e retirar. Introduza a porca de plástico no casquilho da lâmpada e rode para a direita.

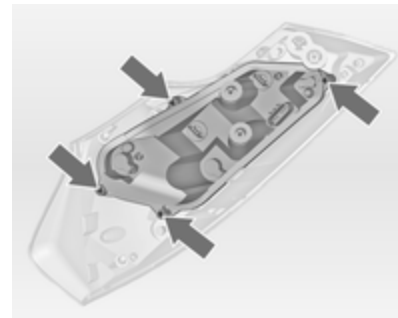

5. Para mudar as outras lâmpadas, desparafuse os parafusos e desmonte o casquilho da lâmpada.

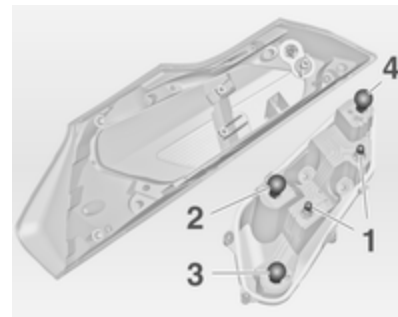

6. Empurrar a lâmpada ligeiramente para dentro do casquilho, rodar no sentido contrário aos ponteiros do relógio e retirar.

Luz traseira (1)

Indicador de mudança de direcção (2)

Luz de travão (3)

Farol de marcha-atrás/nevoeiro traseiro, só podem existir num lado (4)

7. Inserir o suporte da lâmpada no conjunto do farol traseiro e aparafusar no lugar. Ligar a ficha da cablagem. Montar o grupo óptico traseiro na porta da bagageira e apertar as porcas de fixação. Fechar a tampa e encaixar.

8. Ligar a ignição, accionar e verificar todos os faróis.



2. Soltar a cobertura do interior do painel e desmontar.

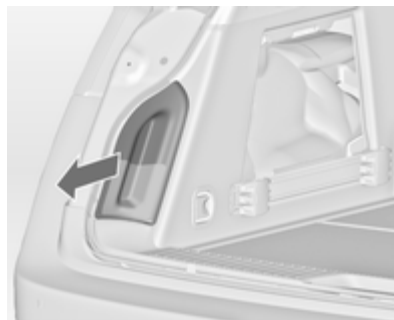

3. Pressionar para fora o compartimento da lâmpada no interior do painel lateral.

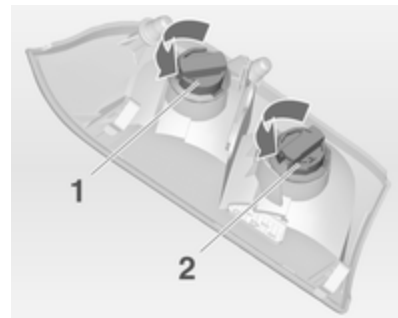

4. Rodar a porca de plástico para a esquerda e desmontar o casquilho da lâmpada.
5. Empurrar a lâmpada ligeiramente para dentro do casquilho, rodar no sentido contrário aos ponteiros do relógio e retirar. Montar a porca de plástico no casquilho da lâmpada rodando para a direita.

Luz traseira (1)

Indicador de mudança de direcção (2)

### Luzes traseiras adicionais no quadro da porta da bagageira

1. Abrir porta da bagageira.

6. Montar o casquilho da lâmpada no quadro da porta da bagageira. Fechar a cobertura no painel lateral.

## Luzes laterais do sinal de mudança de direcção

Substituir as lâmpadas numa oficina.

## Iluminação da placa da matrícula

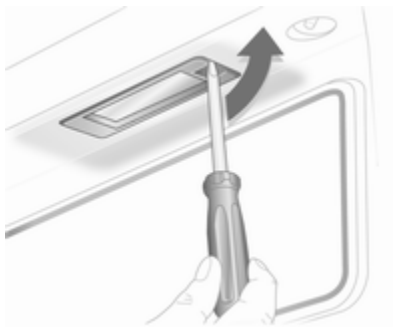

1. Inserir uma chave de parafusos no alojamento da lâmpada, pressionar para o lado e soltar a mola.



2. Retirar o alojamento da lâmpada para baixo, com cuidado para não puxar o cabo.
3. Levantar a tampa e desligar a ficha da cablagem do suporte da lâmpada.



4. Rodar o suporte da lâmpada para a esquerda para desengatar.
5. Retirar a lâmpada do suporte e substituí-la.
6. Colocar o suporte da lâmpada no alojamento da lâmpada e rodar para a direita.
7. Ligar a ficha da cablagem ao suporte da lâmpada.
8. Inserir e encaixar o alojamento da lâmpada.

## Luzes interiores

### Luz de cortesia, luzes de leitura

Substituir as lâmpadas numa oficina.

### Luz da bagageira



1. Retirar a lâmpada para fora com uma chave de parafusos.



2. Empurrar a lâmpada ligeiramente em direcção ao grampo de mola e retirar.
3. Inserir a lâmpada nova.
4. Colocar a lâmpada.

## Iluminação do painel de instrumentos

Substituir as lâmpadas numa oficina.

## Instalação eléctrica

### Fusíveis

Os dados do fusível de substituição devem coincidir com os dados do fusível avariado.

Existem três caixas de fusíveis no veículo:

- na frente esquerda do compartimento do motor,
- em veículos com volante à esquerda, no interior atrás do compartimento de arrumação, ou nos veículos com volante à direita, atrás do porta-luvas,
- atrás de uma tampa à esquerda da bagageira.

Antes de se substituir um fusível, desligar o respectivo interruptor e a ignição.

Um fusível fundido é identificável por um fio derretido. Não substituir o fusível enquanto não se corrigir o que levou a que se fundisse.

Algumas funções são protegidas por vários fusíveis.

Podem também existir fusíveis sem função atribuída.

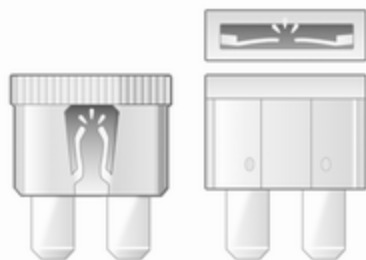

30040



30041

### Extractor de fusíveis

Um extractor de fusíveis poderá encontrar-se na caixa de fusíveis no compartimento do motor.

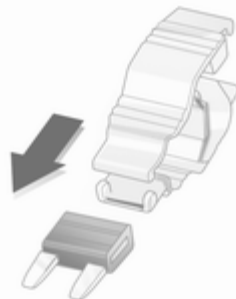

30042

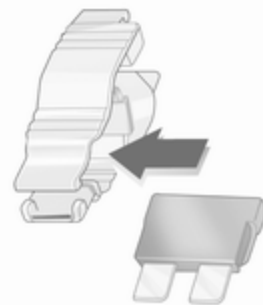

30042



30044

Colocar o extractor de fusíveis nos vários tipos de fusível a partir de cima ou da parte lateral e retirar o fusível.

## Caixa de fusíveis no compartimento do motor

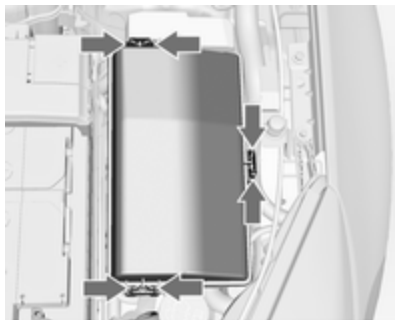

A caixa de fusíveis encontra-se na parte da frente esquerda do compartimento do motor.

Desencaixar a tampa, levantar para cima e retirar.

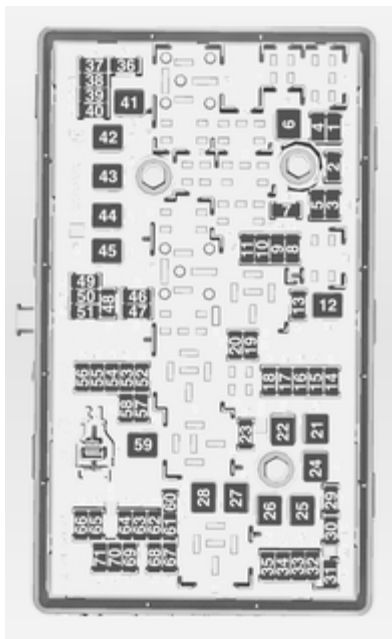

### N.º Circuito

- 1 Módulo de controlo da caixa de velocidades
- 2 Módulo de controlo do motor
- 3 -
- 4 -
- 5 Ignição, módulo de controlo da caixa de velocidades, Módulo de controlo do motor
- 6 Limpa-pára-brisas
- 7 -
- 8 Injecção do combustível, sistema de ignição
- 9 Injecção do combustível, sistema de ignição
- 10 Módulo de controlo do motor
- 11 Sonda Lambda
- 12 Motor de arranque
- 13 Aquecimento do sensor do acelerador

**N.º Circuito**

- 14 Iluminação
- 15 Limpa-vidros do óculo traseiro
- 16 Bomba de vácuo, medidor de caudal da massa de ar, sensor de presença de água no combustível, transformador de CC
- 17 Ignição, Airbag
- 18 Iluminação dianteira adaptativa
- 19 Iluminação dianteira adaptativa
- 20 Bomba do combustível
- 21 Vidros traseiros eléctricos
- 22 ABS
- 23 Direcção de Esforço Variável
- 24 Vidros dianteiros eléctricos
- 25 Tomadas de energia
- 26 ABS
- 27 Travão de mão eléctrico

**N.º Circuito**

- 28 Óculo traseiro aquecido
- 29 Banco eléctrico esquerdo
- 30 Banco eléctrico direito
- 31 Sistema de ar condicionado
- 32 Módulo de controlo da carroçaria
- 33 Bancos dianteiros aquecidos
- 34 Tecto de abrir
- 35 Sistema de informação e lazer
- 36 -
- 37 Máximos lado direito
- 38 Máximos lado esquerdo
- 39 -
- 40 -
- 41 Bomba de vácuo
- 42 Ventoinha do radiador

**N.º Circuito**

- 43 Bateria, transformador de CC (apenas em veículos com sistema sart/stop)
- 44 Sistema de lava-faróis
- 45 Ventoinha do radiador
- 46 Terminal 87, relé principal
- 47 Sonda Lambda
- 48 Luzes de nevoeiro
- 49 Médios da direita
- 50 Médios da esquerda
- 51 Buzina
- 52 Ignição
- 53 Ignição, ventilação bancos dianteiros
- 54 Ignição
- 55 Vidros eléctricos, recolha retrovisor
- 56 Lava-pára-brisas



**N.º Circuito**

- 57 -
- 58 -
- 59 Aquecimento do combustível diesel, sistema de controlo de emissões
- 60 Aquecimento retrovisor
- 61 Aquecimento retrovisor
- 62 -
- 63 Sensor do óculo traseiro
- 64 Iluminação dianteira adaptativa
- 65 Bomba auxiliar (apenas em veículos com sistema start/stop)
- 66 Sistema do lava-vidros do óculo traseiro
- 67 Módulo de controlo do sistema do combustível
- 68 -
- 69 Sensor da bateria

**N.º Circuito**

- 70 Sensor de chuva
- 71 Sensor da bateria

Depois de substituir um fusível defeituoso, fechar a caixa de fusíveis e pressionar até engatar.

Se a tampa da caixa dos fusíveis não for fechada correctamente, poderão ocorrer avarias.

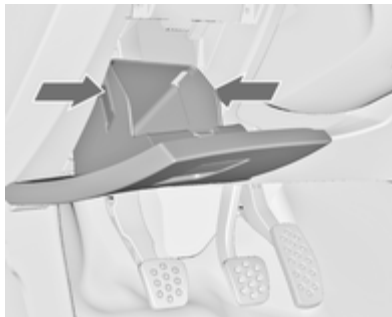
**Caixa de fusíveis no painel de instrumentos**

Em veículos com volante à esquerda, a caixa dos fusíveis encontra-se atrás do compartimento de arrumação no painel de instrumentos.

Abrir o compartimento, comprimir as patilhas de travagem, dobrar o compartimento para baixo e retirar.



Em veículos com volante à direita, a caixa dos fusíveis encontra-se atrás de uma tampa no porta-luvas. Abrir o porta-luvas e retirar a tampa.



### N.º Circuito

- 1 Sistema de informação e lazer, visor de informação
- 2 Unidade de controlo da carroçaria
- 3 Unidade de controlo da carroçaria
- 4 Sistema de informação e lazer, visor de informação
- 5 Sistema de informação e lazer, visor de informação
- 6 Isqueiro

### N.º Circuito

- 7 Ponto de saída de energia
- 8 Unidade de controlo da carroçaria
- 9 Unidade de controlo da carroçaria
- 10 Unidade de controlo da carroçaria
- 11 Ventoinha interior
- 12 -
- 13 -
- 14 Conector de diagnóstico
- 15 Airbag
- 16 Sistema de fecho centralizado, tampa da bagageira
- 17 Sistema de ar condicionado
- 18 Fusível de transporte
- 19 Memória
- 20 -

### N.º Circuito

- 21 Instrumento
- 22 Ignição
- 23 Unidade de controlo da carroçaria
- 24 Unidade de controlo da carroçaria
- 25 -
- 26 Tomada de energia da bagageira

Bancos eléctricos, n.ºs 12 e 13, têm uma protecção de sobrecarga. O circuito será fechado novamente depois de arrefecer.

## Caixa de fusíveis na bagageira

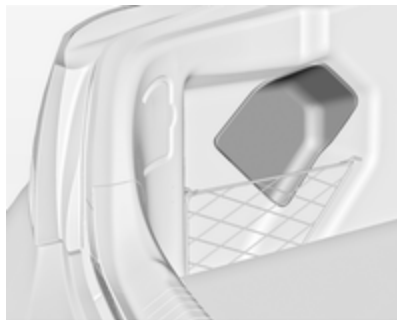

A caixa de fusíveis encontra-se do lado esquerdo da bagageira, atrás da tampa. Retirar a tampa.

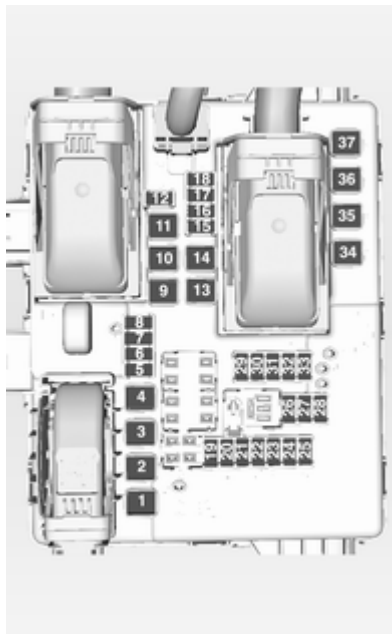

### N.º Circuito

- | N.º | Circuito   |
|-----|--|
| 1   | Sistema de fecho centralizado, alimentação da porta da bagageira |
| 2   | Módulo de reboque  |
| 3   | Módulo de reboque  |
| 4   | -  |
| 5   | Tomada do reboque  |
| 6   | Aquecimento do volante   |
| 7   | Vidros traseiros eléctricos                                      |
| 8   | Tomada do reboque  |
| 9   | Tecto de abrir   |
| 10  | Sistema de fecho centralizado, tampa da bagageira                |
| 11  | -  |
| 12  | Sistema de ar condicionado                                       |
| 13  | -  |
| 14  | -  |

**N.º Circuito**

- 15 Fecho eléctrico da porta da bagageira
- 16 Sistema de ar condicionado
- 17 -
- 18 Fecho eléctrico da porta da bagageira
- 19 Detector lateral de obstáculos
- 20 Detector lateral de obstáculos, bancos dianteiros ventilados
- 21 Sistema de amortecimento activo, assistência de máximos, programador de velocidade, sistema de reconhecimento de sinais de trânsito, aviso de saída de faixa, módulo de reboque
- 22 Sistema de alarme anti-roubo
- 23 Tracção integral, sistema de alarme anti-roubo
- 24 Luz lateral esquerda
- 25 Luz lateral direita

**N.º Circuito**

- 26 -
- 27 -
- 28 -
- 29 Módulo de reboque, fusível de transporte
- 30 Detector lateral de obstáculos
- 31 Sistema de amortecimento activo, assistência de máximos, programador de velocidade, sistema de reconhecimento de sinais de trânsito, aviso de saída de faixa
- 32 Detector lateral de obstáculos
- 33 Tracção integral
- 34 Tecto de abrir
- 35 -
- 36 -
- 37 -

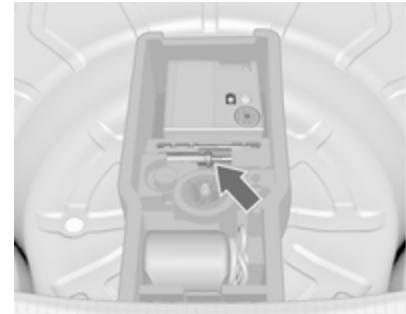
**Ferramentas do veículo****Ferramentas****Veículos com kit de reparação de pneus**

As ferramentas e kit de reparação de pneus encontram-se num compartimento de arrumação sob o chão da bagageira.

## Veículos com roda sobresselente



O macaco e as ferramentas encontram-se num compartimento retráctil na bagageira por baixo da roda sobresselente. Roda sobresselente ⇨ 239.

## Rodas

### Jantes e pneus

#### Estado de pneus e jantes

Passar pelas beiras da estrada devagar e, se possível, em ângulo recto. Passar por cima de superfícies semelhantes a arestas vivas pode causar danos em pneus e jantes. Não apertar os pneus contra os passeios ao estacionar.

Regularmente, verificar se as jantes apresentam danos. Recorrer a uma oficina em caso de danos ou desgaste invulgar.

### Pneus

Dimensão dos pneus

205/60 R 16, 215/55 R 17, 225/50 R 17, 225/45 R 18 e 235/45 R 18 só devem ser usados como pneus de Inverno.

## Pneus de Inverno

Os pneus de Inverno aumentam a segurança de condução a temperaturas inferiores a 7 °C e, por conseguinte, deverão ser montados em todas as rodas.

Os pneus com a dimensão 205/60 R 16, 215/55 R 17, 215/60 R 16, 225/45 R 18, 225/50 R 17 e 235/45 R 18 são permitidos como pneus de Inverno.

Pneus com a dimensão 225/55 R 17, 245/45 R 18, 245/40 R 19<sup>1)</sup>, 245/35 R 20 e 255/35 R 20<sup>1)</sup> não devem ser utilizados como pneus de Inverno.

De acordo com a legislação nacional de cada país, colocar a etiqueta de velocidade dentro do campo de visão do condutor.

1) Insignia OPC: Permitido como pneus de Inverno sem correntes de neve.

## Designação dos pneus

P. ex. **215/60 R 16 95 H**

**215** = Largura do pneu, mm

**60** = Relação da secção transversal (relação entre altura e largura do pneu), %

**R** = Tipo de cinta: Radial

**RF** = Tipo: RunFlat

**16** = Diâmetro da jante, polegadas

**95** = Índice de carga, p. ex. 95 é equivalente a 690 kg

**H** = Letra do código de velocidade

Letra do código de velocidade:

**Q** = até 160 km/h

**S** = até 180 km/h

**T** = até 190 km/h

**H** = até 210 km/h

**V** = até 240 km/h

**W** = até 270 km/h

## Pressão dos pneus

Verificar a pressão com os pneus frios pelo menos quinzenalmente e antes de uma viagem grande. Não esquecer de verificar também o pneu

sobresselente. Isto também se aplica a veículos com sistema de monitorização da pressão dos pneus.

Desapertar a tampa da válvula.

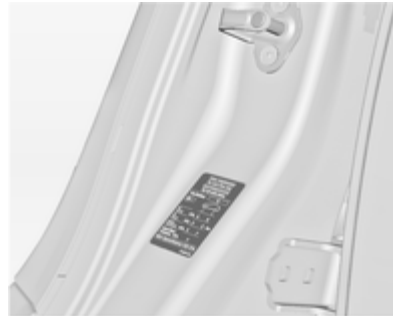

Pressão dos pneus ⇨ 283 e na etiqueta na estrutura da porta esquerda dianteira.

Os dados da pressão dos pneus referem-se a pneus frios. Aplica-se a pneus de Verão e de Inverno.

Insuflar sempre o pneu sobresselente segundo a pressão especificada para carga completa.

A pressão dos pneus ECO tem por objectivo atingir o menor consumo de combustível possível.

A pressão incorrecta dos pneus prejudica a segurança, a manobrabilidade do veículo, o conforto e a poupança de combustível e aumenta o desgaste dos pneus.

### Aviso

Se a pressão for demasiado baixa, pode causar o sobreaquecimento e danos internos nos pneus, resultando na separação do piso e mesmo no rebentamento do pneu a altas velocidades.

No caso de a pressão dos pneus ter de ser reduzida ou aumentada num veículo com sistema de monitorização da pressão dos pneus, desligar a ignição.

## Sistema de controlo da pressão dos pneus

O sistema de monitorização da pressão dos pneus verifica a pressão dos quatro pneus uma vez por minuto quando a velocidade do veículo ultrapassa determinado limite.

Todas as rodas devem possuir sensores de pressão e os pneus devem possuir a pressão prescrita.

A pressão actual dos pneus pode ser apresentada no **Veículo informação menu** no Centro de Informação do Condutor.

O menu pode ser seleccionado através dos botões na alavanca de sinalização de mudança de direcção.

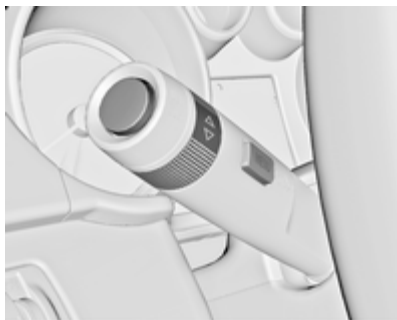

Premir o botão **MENU** para seleccionar o **Veículo informação menu**.

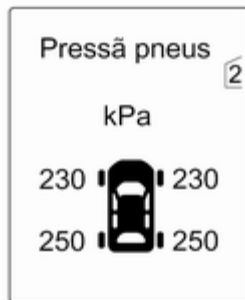

Rodar a roda de ajuste para seleccionar o sistema de monitorização da pressão dos pneus.

O estado do sistema e pequenas diferenças de pressão são visualizadas numa mensagem de aviso intermitente no Centro de Informação do Condutor correspondendo ao pneu em questão.

Além disso, diferenças de pressão consideráveis entre os pneus de um mesmo eixo são apresentadas por uma mensagem de aviso no Centro de Informação do Condutor.

As principais diferenças de pressão também são indicadas pelo indicador de controlo (U).

Indicador de controlo (U) ⇨ 98.

Mensagens do veículo ⇨ 107.

Se a pressão dos pneus tiver de ser reduzida ou aumentada, desligar o motor.

Se for montado um conjunto completo de rodas sem sensores (p. ex. quatro pneus de Inverno), uma mensagem é visualizada no Centro

de Informação do Condutor.

O sistema de monitorização da pressão dos pneus não está operacional. É possível montar sensores pós-venda.

Uma roda sobresselente ou roda sobresselente temporária não está equipada com sensor de pressão.

O sistema de monitorização da pressão dos pneus não está operacional para estas rodas.

Indicador de controlo (U) acende. Para as outras três rodas o sistema mantém-se operacional.

A utilização de kits de reparação dos pneus líquido à venda no mercado pode prejudicar o funcionamento do sistema. Podem ser utilizados kits de reparação aprovados pelo fabricante.

O equipamento rádio externo de elevada potência pode prejudicar o funcionamento do sistema de monitorização da pressão dos pneus.

Os núcleos da válvula e as anilhas de vedação do sistema de monitorização da pressão dos pneus devem ser substituídos sempre que os pneus são mudados.

### **Função adaptativa de limiar**

O sistema de monitorização da pressão dos pneus detecta automaticamente se o veículo é conduzido com a pressão adequada para uma carga até 3 pessoas ou carga completa.

Se a pressão dos pneus tiver de ser reduzida, desligar a ignição antes de reduzir a pressão.

### **Função aprendizagem automática**

Depois de mudar as rodas, o veículo tem de ficar parado durante cerca de 20 minutos, até o sistema recalcular. O processo de reaprendizagem que se segue demora até 10 minutos de condução a uma velocidade mínima de 20 km/h. Neste caso -- pode ser visualizado ou os valores de pressão podem ser trocados no Centro de Informação do Condutor.

Se houver problemas durante o processo de reaprendizagem é visualizada uma mensagem de aviso no Centro de Informação do Condutor.

### **Compensação da temperatura**

Os pneus frios diminuem a pressão, os pneus quentes aumentam a pressão. O sistema de monitorização da pressão dos pneus considera este efeito para as mensagens de aviso.

O valor da pressão dos pneus apresentado no Centro de Informação do Condutor é a pressão actual dos pneus. Assim, é importante verificar a pressão com os pneus frios.

### **Profundidade do relevo**

Verificar a profundidade do rasto a intervalos regulares.

Os pneus devem ser substituídos por razões de segurança quando a profundidade do rasto for de 2 mm - 3 mm (4 mm para pneus de Inverno).

Por razões de segurança, a profundidade do sulco dos pneus num mesmo eixo não deve variar mais de 2 mm.





A profundidade de rasto mínima permitida por lei (1,6 mm) terá sido atingida quando o rasto tiver sido gasto até um dos indicadores de desgaste do rasto (TWI). A sua posição é indicada pelas marcas na parede lateral.

Se existir maior desgaste à frente do que atrás, colocar as rodas dianteiras atrás e as traseiras à frente periodicamente. Certificar-se que o sentido da rotação das rodas permanece igual.

Os pneus envelhecem mesmo quando não utilizados. Recomendamos que os pneus sejam substituídos a cada 6 anos.

## Mudar dimensão do pneu e da jante

Se se utilizarem pneus de tamanho diferente dos montados de fábrica, poderá ser necessário reprogramar o velocímetro assim como a pressão nominal dos pneus e fazer outras alterações no veículo.

Depois de mudar para pneus de tamanho diferente, substituir a etiqueta da pressão dos pneus.

### **⚠ Aviso**

A utilização de pneus ou jantes desadequados poderá causar acidentes e invalidará a aprovação tipo do veículo.

## Tampões das rodas

Deverão utilizar-se tampões das rodas e pneus aprovados para o veículo em questão e que cumpram todos os requisitos de combinação de jantes e pneus aplicáveis.

Se os tampões das rodas e os pneus utilizados não forem aprovados pela fábrica, os pneus não deverão ter rebordo com protecção da jante.

Os tampões das rodas não devem impedir o arrefecimento dos travões.

### **⚠ Aviso**

A utilização de pneus ou tampões de rodas inadequados pode causar perda de pressão repentina e, conseqüentemente, acidentes.

## Tampas das rodas

Pneus dos tamanhos 245/35 R20 têm uma tampa da roda específica. Para retirar a tampa da roda desmontada, primeiro desencaixar os braços um a um. Depois pressionar por trás a tampa na área central e retirá-la.

Para montar, primeiro ajustar a tampa para que o perno de posicionamento encaixe na cavidade.

## Correntes de neve



Só são permitidas correntes de neve nas rodas dianteiras.

Utilizar sempre correntes finas que não aumentem mais de 10 mm ao piso e às paredes do pneu (incluindo o fecho das correntes).

### **⚠ Aviso**

Danos podem levar os pneus a rebentar.

As correntes de neve são permitidas apenas em pneus de tamanho 205/60 R 16, 215/55 R 17, 215/60 R 16, 225/45 R 18, 225/50 R 17 e 235/45 R 18.

As correntes de neve não são permitidas em pneus de tamanho 225/55 R 17, 245/45 R 18, 245/40 R 19, 245/35 R 20 e 255/35 R 20.

Não é permitida a utilização de correntes de neve na roda sobresselente.

## Kit de reparação de pneus

O kit de reparação de pneus pode ser utilizado para reparar pequenos danos no rasto de um pneu.

Não retirar quaisquer objectos estranhos dos pneus.

### **⚠ Aviso**

Não conduzir a mais de 80 km/h.  
Não utilizar durante muito tempo.  
A direcção e manobrabilidade podem ser afectadas.

Em caso de um pneu furado:

Aplicar o travão de mão e engatar a 1.<sup>a</sup> velocidade, a marcha-atrás ou a posição **P**.

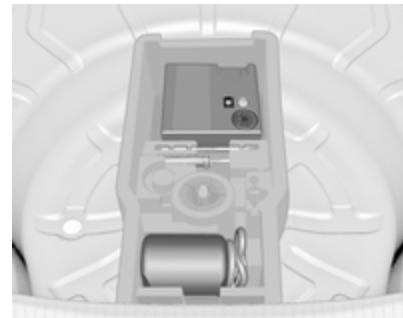

O kit de reparação de pneus encontra-se num compartimento sob o chão da bagageira.

1. Retirar o kit de reparação de pneus do compartimento.
2. Retirar o compressor.

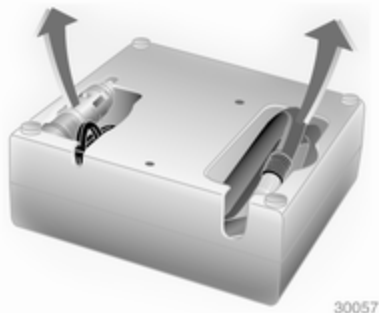

3. Retirar o cabo de ligação eléctrica e tubo flexível de ar do compartimento de arrumação que se encontram na parte inferior do compressor.



4. Aparafusar o tubo flexível do compressor na ligação na botija do vedante.
5. Encaixar a botija do vedante no retentor do compressor.  
Colocar o compressor perto do pneu de maneira que a botija do vedante fique na vertical.

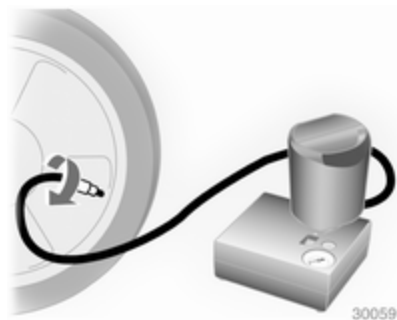

6. Desapertar a tampa da válvula do pneu em questão.
7. Aparafusar o tubo flexível na válvula do pneu.
8. O interruptor no compressor tem de estar na posição **O**.
9. Ligar a ficha do compressor na saída de alimentação ou do isqueiro.  
Para não descarregar a bateria, recomendamos que se ligue o motor.

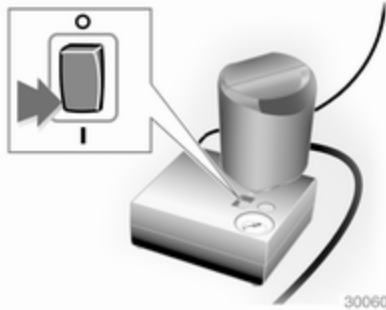

10. Colocar o interruptor de balancim do compressor na posição I. O pneu é cheio com vedante.
11. O manómetro da pressão do compressor indica por breves instantes até 6 bar enquanto a garrafa de selante está a esvaziar (cerca de 30 segundos). Em seguida, a pressão começa a cair.
12. O vedante é todo bombeado para dentro do pneu. Depois o pneu é insuflado.
13. A pressão do pneu prescrita deve ser atingida dentro de 10 minutos. Pressão dos pneus

⇨ 283. Quando obtiver a pressão correcta, desligar o compressor.



Se a pressão de pneu prescrita não for atingida no espaço de 10 minutos, retirar o kit de reparação de pneus. Deslocar o veículo de forma a que o pneu dê uma volta completa. Voltar a ligar o kit de reparação de pneus e continuar o procedimento de enchimento durante 10 minutos. Se se continuar a não atingir a pressão do pneu prescrita, o pneu está muito danificado. Recorrer à ajuda de uma oficina.

- Retirar do pneu a pressão em excesso accionando o botão acima do indicador de pressão. Não utilizar o compressor durante mais de 10 minutos.
14. Retirar o kit de reparação de pneus. Empurrar o trinco no suporte para retirar a garrafa de vedante do suporte. Enroscar o tubo de insuflação do pneu à peça de ligação livre na botija de vedante. Isso evita que haja fuga de vedante. Guardar o kit de reparação dos pneus na bagageira.
  15. Retirar qualquer excesso de vedante com um pano.
  16. Retirar da garrafa de vedante a etiqueta que indica a velocidade máxima permitida e colocá-la dentro do campo de visão do condutor.
  17. Prosseguir viagem imediatamente para que o vedante se distribua pelo pneu uniformemente. Depois de percorrer cerca de 10 km (mas não mais de 10 minutos), parar

e verificar a pressão do pneu. Apertar o tubo do ar do compressor directamente na válvula do pneu e no compressor ao fazer isso.

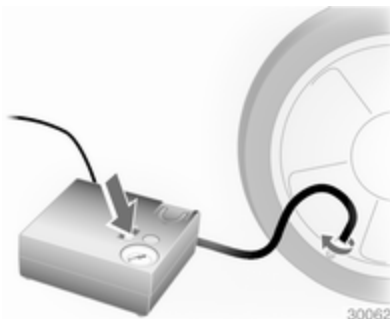

Se a pressão do pneu for superior a 1,3 bar, corrigir para o valor correcto. Repetir o procedimento até deixar de haver perda de pressão.

Se a pressão do pneu baixar para menos de 1,3 bar, não se deve conduzir o veículo. Recorrer à ajuda de uma oficina.

### Advertência

As características de condução proporcionadas pelo pneu reparado são muito afectadas pelo que o pneu deve ser substituído.

Se se ouvir um ruído anormal ou se o compressor ficar quente, desligar o compressor durante pelo menos 30 minutos.

A válvula de segurança incorporada abre a uma pressão de 7 bar.

Anotar a data de validade do kit. Após essa data a capacidade vedante deixa de ter garantia. Prestar atenção à informação de armazenamento constante na garrafa de vedante.

Substituir a garrafa de vedante utilizada. Eliminar a garrafa conforme indicado na legislação aplicável.

O compressor e o vedante podem ser utilizados a partir de -30 °C, aproximadamente.

Os adaptadores fornecidos podem ser utilizados para encher outros itens, p. ex. bolas de futebol, colchões de ar, barcos insufláveis, etc. Encontram-se sob o compressor. Para retirar, aparafusar no compressor o tubo flexível e retirar o adaptador.

### Substituição de roda

Alguns veículos são equipados com um kit de reparação de pneus em vez de possuírem uma roda sobresselente ⇨ 233.

Proceder aos seguintes preparativos e respeitar a informação a seguir:

- Estacionar o veículo numa superfície nivelada, firme e não derrapante. As rodas dianteiras devem estar em posição de condução em linha recta.
- Aplicar o travão de mão e engatar a 1.ª velocidade, a marcha-atrás ou a posição **P**.
- Retirar a roda sobresselente ⇨ 239.
- Nunca mudar mais do que uma roda ao mesmo tempo.

18. Guardar o kit de reparação dos pneus na bagageira.

- Só utilizar o macaco para mudar pneus no caso de furos, e não para mudança de pneus sazonal (pneus de Inverno/Verão).
- Se a superfície em que o veículo se encontrar for mole, colocar uma placa sólida (com 1 cm de espessura, no máximo) por baixo do macaco.
- Não deverão estar nem pessoas nem animais dentro do veículo quando este for levantado com o macaco.
- Nunca passar por baixo de um veículo apoiado num macaco.
- Não colocar o veículo a trabalhar quando elevado com um macaco.
- Limpar as porcas da roda e roscas com um pano limpo antes de montar a roda.

**⚠ Aviso**

Não lubrificar o perno roscado da roda, porca de roda e cone da porca de roda.



1. Desencaixar as tampas dos parafusos das rodas com uma chave de parafusos e retirar. Retirar o tampão da roda com o gancho. Ferramentas do veículo ⇨ 227.

Jantes de liga: Desencaixar as tampas dos parafusos das rodas com uma chave de parafusos e retirar. Para proteger a roda, colocar um pano macio entre a chave de parafusos e a jante de liga.



2. Desdobrar a chave de rodas e instalar certificando-se que fica bem colocada e desaparafusar cada parafuso meia volta.



3. Certificar-se que o macaco está correctamente posicionado sob o ponto correcto de elevação do veículo.

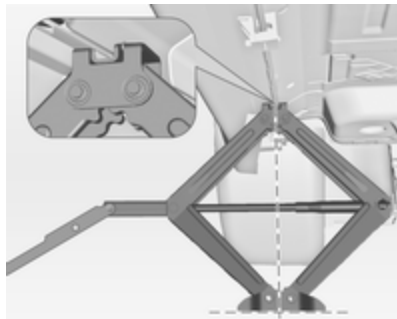

4. Regular o macaco para a altura necessária. Colocá-lo directamente por baixo do ponto de elevação de modo a que não possa escorregar.



Colocar a chave de rodas e com o macaco bem alinhado rodar a chave de rodas até a roda ficar afastada do solo.

5. Desapertar os parafusos das rodas.
6. Substituir a roda. Roda sobresselente ⇨ 239.
7. Apertar os parafusos da roda.
8. Baixar o veículo.
9. Colocar a chave de rodas assegurando que fica bem colocada e apertar cada parafuso em sequência cruzada. Apertar com um binário de 150 Nm.

10. Alinhar o orifício da válvula no tampão da roda com a válvula do pneu, antes de colocar.

Colocar as tampas dos parafusos das rodas.

Colocar a cobertura do ponto de elevação do veículo.

11. Arrumar a roda substituída ⇨ 239 e as ferramentas do veículo ⇨ 227.
12. Verificar a pressão do pneu montado e o binário de aperto das porcas da roda assim que possível.

Substituir ou reparar o pneu danificado o mais depressa possível.

## Posição de recepção para plataforma de elevação

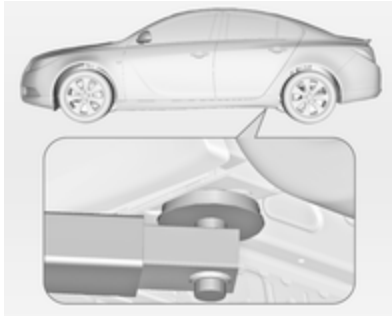

Posição do braço traseiro da plataforma de elevação na subestrutura.

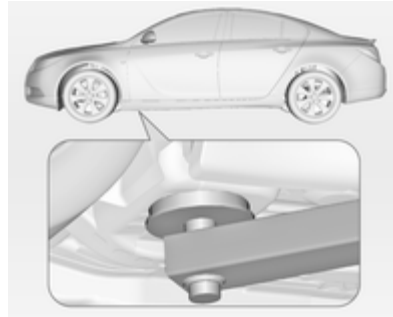

Posição do braço dianteiro da plataforma de elevação na subestrutura.

## Roda sobresselente

Alguns veículos são equipados com um kit de reparação de pneus em vez de possuírem uma roda sobresselente.

A roda sobresselente pode ser classificada como roda sobresselente temporária consoante o tamanho da mesma em relação às outras rodas do veículo e a legislação do país em causa.

A roda sobresselente tem uma jante em aço.

### Atenção

A utilização de uma roda sobresselente mais pequena do que as outras ou com pneus de Inverno pode afectar a condução. Substituir o pneu danificado o mais depressa possível.



A roda sobresselente está na bagageira debaixo do tapete do chão. Está fixa com uma porca de borboleta.



### Arrumação da roda substituída na bagageira

A cavidade da roda sobresselente não está concebida para todos os tamanhos de pneus autorizados. Se tiver de ser arrumada na cavidade da roda sobresselente na bagageira uma roda mais larga do que a sobresselente, o parafuso roscado para a montagem da roda deverá ser substituído por um maior.

- Retirar a roda sobresselente temporária após rodar a porca de borboleta para a esquerda.
- Retirar a caixa de ferramentas e o saco de chaves das rodas da cavidade da roda sobresselente.
- Deslizar o parafuso de lado para fora do adaptador no piso.

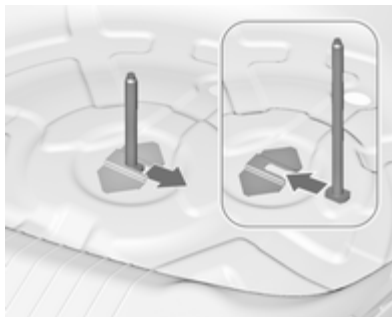

- Inserir o parafuso roscado mais comprido da caixa de ferramentas no adaptador no piso ⇨ 227.
- Colocar o saco de chaves das rodas e a caixa de ferramentas de novo na cavidade da roda sobresselente.
- Arrumar a roda com o lado exterior voltado para cima e fixar rodando a porca de borboleta para a direita.

A cobertura do piso pode ser colocada sobre a roda saliente.

Para instalar a roda sobresselente na cavidade após a reparação da roda danificada, utilizar novamente o parafuso roscado curto.

#### ⚠ Aviso

Arrumar um macaco, um pneu ou outro equipamento na bagageira sem que esteja devidamente fixado, pode provocar lesões. No caso de uma paragem súbito ou de uma colisão, o equipamento solto pode atingir alguém.

Arrume sempre o macaco e as ferramentas no local original para arrumação e fixe-os bem.

Coloque sempre o pneu vazio na cavidade da roda sobresselente e fixe-o rodando a porca de borboleta para a direita.

#### Roda sobresselente temporária

#### Atenção

A utilização de uma roda sobresselente mais pequena do que as outras ou com pneus de Inverno pode afectar a condução. Substituir o pneu danificado o mais depressa possível.

Montar só uma roda sobresselente temporária. Não conduzir a mais de 80 km/h. Fazer as curvas devagar. Não utilizar durante muito tempo.

Se furar um pneu na parte de trás do veículo enquanto reboca outro veículo, montar a roda sobresselente temporária na frente e um pneu normal na traseira.

Correntes de neve ⇨ 233.

### Pneus direccionais

Montar pneus direccionar de forma a rodarem na direcção de condução. A direcção de rodagem é indicada por um símbolo (p. ex. uma seta) na parede lateral do pneu.

O indicado a seguir aplica-se a pneus montados contra a direcção de condução:

- A condução pode ser afectada. Substituir ou reparar o pneu danificado o mais depressa possível.
- Não conduzir a mais de 80 km/h.
- Conduzir com redobrada atenção em superfícies molhadas ou com neve.

## Auxílio de arranque

Não proceder ao arranque com carregador de carga rápida.

Um veículo com uma bateria descarregada pode ser posto a trabalhar com cabos auxiliares de arranque e com a bateria de outro veículo.

### Aviso

Ter muito cuidado ao proceder ao arranque com cabos auxiliares de arranque. O incumprimento das instruções que se seguem pode causar lesões ou danos devido à explosão da bateria ou danos nos sistemas eléctricos de ambos os veículos.

### ⚠ Aviso

Evitar o contacto da bateria com os olhos, pele, tecidos e superfícies pintadas. O líquido contém ácido sulfúrico que pode provocar ferimentos e danos no caso de contacto directo.

- Nunca expor a bateria a chamas nuas ou faíscas.
- Uma bateria descarregada pode congelar a temperaturas de 0 °C. Descongelar a bateria congelada antes de ligar os cabos auxiliares de arranque.
- Quando manusear uma bateria usar óculos e roupa de protecção.
- Utilizar um auxiliar de arranque da bateria com a mesma tensão (12 V). A sua capacidade (Ah) não deve ser inferior à capacidade da bateria descarregada.

- Utilizar cabos auxiliares de arranque com terminais isolados e uma secção transversal de pelo menos 16 mm<sup>2</sup> (25 mm<sup>2</sup> para motores a diesel).
- Não desligar a bateria descarregada do veículo.
- Desligar todos os consumidores eléctricos desnecessários.
- Não se inclinar sobre a bateria durante o arranque com cabos auxiliares.
- Não permitir que os terminais de um dos cabos entre em contacto com os do outro cabo.
- Os veículos não devem tocar um no outro durante o processo de arranque com cabos auxiliares.
- Aplicar o travão de mão, colocar a caixa de velocidades em ponto morto e a caixa automática e **P**.

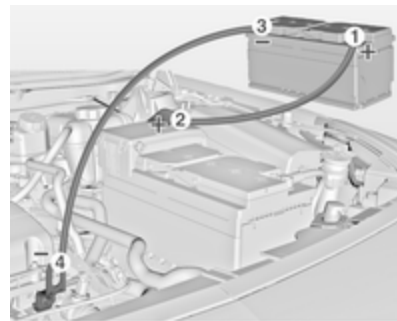

Ordem de ligação dos cabos:

1. Ligar o cabo vermelho ao terminal positivo da bateria auxiliar.
2. Ligar a outra extremidade do cabo vermelho ao terminal positivo da bateria descarregada.
3. Ligar o cabo preto ao terminal negativo da bateria auxiliar.
4. Ligar a outra extremidade do cabo preto ao ponto de massa do veículo, como por exemplo bloco do motor ou parafuso do apoio do motor. Ligar o mais afastado possível da bateria descarregada, no entanto pelo menos a 60 cm.

Colocar os cabos de modo a não serem apanhados por peças rotativas no compartimento do motor.

Para colocar o motor a trabalhar:

1. Pôr a trabalhar o motor do veículo auxiliar.
2. Após 5 minutos, pôr a trabalhar o outro motor. Não se deve fazer tentativas de arranque durante mais de 15 segundos com intervalos de 1 minuto.
3. Deixar cada um dos motores ao ralenti durante cerca de 3 minutos com os cabos ligados.
4. Ligar os consumidores eléctricos (p. ex. faróis, óculo traseiro com desembaciador) do veículo que estiver a ser posto a trabalhar com cabos auxiliares de arranque.
5. Para retirar os cabos proceder pela ordem exactamente inversa à acima descrita.

## Rebocar

### Rebocar o veículo



Desengatar a tampa na parte inferior e retirar para baixo.



**Insignia OPC:** Inserir uma chave de parafusos na ranhura da dobra superior da tampa. Soltar a tampa deslocando cuidadosamente a chave de parafusos para baixo. Para evitar danos, recomenda-se colocar um pano entre a chave de parafusos e o aro.

O olhal de reboque está arrumado com as ferramentas do veículo  
⇨ 227.



Enroscar o olhal de reboque o mais possível e até parar na horizontal.

Prender um cabo de reboque - ou, ainda melhor, uma barra de reboque - ao olhal de reboque.

O olhal de reboque deverá ser utilizado apenas para rebocar e não para recuperar o veículo.

Ligar a ignição para destrancar a roda da direcção e se poder utilizar luzes dos travões, buzina e limpapára-brisas.

Caixa de velocidades em ponto morto.

Ligar as luzes de aviso de perigo nos dois veículos.

### Atenção

Conduzir devagar. Não conduzir com movimentos bruscos. Força de tracção em excesso pode danificar o veículo.

Quando o motor está desligado, é necessária mais força para travar e mexer a direcção.

Para evitar a entrada de gases de escape do veículo rebocador, ligar a recirculação do ar e fechar os vidros.

Veículos com caixa de velocidades manual e tracção integral: Se o veículo for rebocado com as quatro rodas no solo, não há limitações técnicas para distância e velocidade. Se só tiver sido levantado um eixo, a velocidade máxima é de 50 km/h. Não há limite de distância.

Veículos com caixa de velocidades automática e tracção às rodas dianteiras: O veículo tem de ser

rebocado voltado para a frente a uma velocidade não superior a 80 mph nem por mais de 100 milhas. Em todos os restantes casos e quando a caixa de velocidades estiver defeituosa, o eixo dianteiro tem de ser elevado do solo.

Veículos com caixa de velocidades automática e tracção integral: O veículo deve ser rebocado virado para a frente. Se o veículo for rebocado com as quatro rodas no solo, a velocidade máxima é de 50 km/h e por uma distância máxima de 50 km. Se o eixo dianteiro tiver sido elevado, a velocidade máxima é de 50 km/h. Não há limite de distância.

Recorrer à ajuda de uma oficina.

Depois de rebocar, desparafusar o olhal de reboque.



Inserir a tampa na base, rodar ligeiramente para a direita e fechar a tampa.

**Insignia OPC:** Inserir a tampa com a flange inferior na reentrância. Pressionar a tampa no pára-choques.

## Rebocar outro veículo



Desengatar a tampa na parte inferior e retirar para baixo.

O olhal de reboque está arrumado com as ferramentas do veículo  
↻ 227.



Enroscar o olhal de reboque o mais possível e até parar na horizontal.

O olhal de fixação na traseira, por baixo do veículo, nunca deve ser utilizado como olhal de reboque.

Prender um cabo de reboque - ou, ainda melhor, uma barra de reboque - ao olhal de reboque.

O olhal de reboque deverá ser utilizado apenas para rebocar e não para recuperar o veículo.

**Atenção**

Conduzir devagar. Não conduzir com movimentos bruscos. Força de tracção em excesso pode danificar o veículo.

Depois de rebocar, desaparafusar o olhal de reboque.

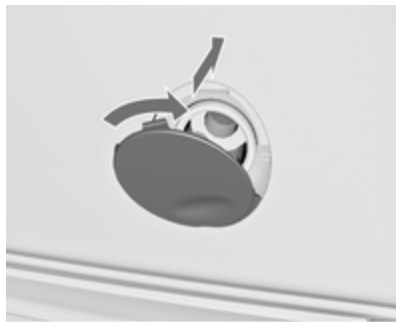

Inserir a tampa na base, rodar ligeiramente para a direita e encaixar a tampa.

**Conservação do veículo****Conservação da carroçaria****Fechaduras**

As fechaduras são lubrificadas na fábrica com uma massa para canhões de fechadura de elevada qualidade. Utilizar agente descongelante apenas quando absolutamente necessário, já que esse remove a lubrificação e dificulta o funcionamento das fechaduras. Depois de utilizar um agente descongelante, proceder à lubrificação das fechaduras numa oficina.

**Lavagem**

A pintura do veículo é exposta a influências do ambiente. Lavar e encerar o veículo regularmente. Ao utilizar estações de lavagem automática, seleccionar um programa que inclua enceragem.

Os dejectos de aves, insectos mortos, resinas, pólen e substâncias semelhantes deverão ser limpas imediatamente, uma vez que contêm constituintes agressivos que podem danificar a pintura.

Se se utilizar estações de lavagem, cumprir as instruções do fabricante do veículo. Os limpa-pára-brisas e o limpa-vidros do óculo traseiro devem ser desligados. Remover a antena e os acessórios exteriores, como por exemplos barras de tejadilho, etc.

Se se lavar o veículo à mão, certificar-se de que os interiores das cavas das rodas são também bem lavados.

Limpar as arestas e dobras em portas abertas e capô, bem como as áreas cobertas por estas.

**Atenção**

Usar sempre um produto de limpeza com um pH situado entre 4 e 9.

Não utilizar produtos de limpeza em superfícies quentes.

Lubrifique as dobradiças de todas as portas numa oficina.

Não limpar o compartimento do motor com jacto de vapor ou equipamento de limpeza a jacto a alta pressão.

Passar o veículo bem por água e retirar a água com uma camurça. Passar a camurça por água frequentemente. Utilizar camurças à parte para superfícies pintadas e vidros: resíduos de cera em vidros podem dificultar a visão.

Não utilizar objectos rígidos para remover pedaços de alcatrão. Em superfícies pintadas utilizar produto de remoção de alcatrão.

### **Luzes exteriores**

As coberturas dos faróis e de outras luzes são de plástico. Não utilizar agentes cáusticos ou abrasivos ou raspador de gelo e não os secar.

### **Polimento e enceragem**

Encerre regularmente o veículo (o mais tardar quando a água já não deslizar). Caso contrário, a pintura seca.

O polimento só é necessário se a pintura estiver baça ou se tiver havido resíduos sólidos agarrados à pintura.

O polimento da pintura com silicone forma uma película protectora, tornando desnecessária a aplicação de cera.

As peças da carroçaria em plástico não devem ser tratadas com cera ou agentes de polimento.

### **Vidros e escovas do limpa-pára-brisas**

Utilizar um pano macio que não largue pelo ou camurça com líquido limpa-vidros e produto de remoção de insectos.

Ao limpar o óculo traseiro, certificar-se de que o elemento de aquecimento no interior não é danificado.

Para remoção mecânica de gelo, utilizar um rapador de gelo de extremidade afiada. Empurrar o raspador bem contra o vidro para não ficar sujidade por baixo dele e raspar o vidro.

Limpar escovas de limpa-vidros com um pano macio e líquido limpa-vidros.

### **Tecto de abrir**

Nunca limpar com solventes ou agentes abrasivos, combustíveis, meios agressivos (p. ex. diluente, soluções com acetona, etc.), meios acídicos ou muito alcalinos ou panos abrasivos. Não aplicar cera ou agentes polidores no tejadilho.

### **Jantes e pneus**

Não utilizar dispositivos de limpeza a jacto a alta pressão.

Limpar as jantes com um produto de limpeza de jantes de pH neutro.

As jantes são pintadas e podem ser tratadas com os mesmos produtos utilizados para a carroçaria.



### Danos na pintura

Rectificar pequenos danos na pintura com uma caneta de retoque antes que apareça ferrugem. Áreas de maiores danos ou com ferrugem devem ser reparadas por uma oficina.

### Substrutura

Algumas áreas da substrutura do veículo têm um revestimento em PVC enquanto outras áreas críticas possuem uma camada de cera de protecção durável.

Depois de a substrutura ser lavada, verificar a substrutura e aplicar cera se necessário.

Materiais de borracha/betume podem danificar a camada de PVC. Os trabalhos na substrutura devem ser realizados numa oficina.

Antes e depois do Inverno, lavar a substrutura e verificar a camada de cera de protecção.

### Equipamento de reboque

Não limpar a barra da esfera de acoplamento com um jacto de vapor ou equipamento de limpeza a jacto a alta pressão.

### Conservação do habitáculo

#### Interior e estofos

Limpar o interior do veículo, incluindo painel de instrumentos e painéis, apenas com um pano seco ou produto de limpeza de interiores.

Limpar os estofos de pele com água limpa e um pano macio. No caso de forte sujidade, utilizar um produto de limpeza de peles.

O painel de instrumentos deve ser limpo apenas com um pano macio humedecido.

Limpar estofos de tecido com um aspirador e escova. Eliminar nódoas com produto de limpeza de estofos.

Limpar os cintos de segurança com água tépida ou produto de limpeza de interiores.

### Atenção

Feches as fitas Velcro uma vez que se estas estiverem abertas, podem danificar os estofos dos bancos.

O mesmo aplica-se ao vestuário relativamente aos objectos afiados, tais como fechos de correr ou cintos ou calças de ganga com pregos.

### Peças de plástico e de borracha

As peças de plástico e de borracha podem ser limpas com o mesmo produto de limpeza utilizado para limpar a carroçaria. Utilizar produto de limpeza de interiores se necessário. Não utilizar qualquer outro agente. Evitar principalmente solventes e gasolina. Não utilizar dispositivos de limpeza por jacto de alta pressão.

## Serviço e manutenção

Informações gerais .....	249
Líquidos, lubrificantes e peças recomendados .....	250

## Informações gerais

### Informação sobre a assistência

Para assegurar uma utilização económica e segura do veículo e manter o valor do mesmo, é vital que todos os trabalhos de manutenção sejam efectuados quando especificado.

A calendarização de serviço pormenorizado e actualizado para o seu veículo está disponível na oficina.

Visor de serviço ⇨ 90.

### Revisões na Europa

A manutenção do seu veículo é necessária a cada 30.000 km ou ao fim de 1 ano, conforme o que ocorrer primeiro, excepto se houver alguma indicação em contrário no visor de serviço.

Os intervalos de serviço europeus são válidos para os seguintes países:

Andorra, Áustria, Bélgica, Bósnia-Herzegovina, Bulgária, Croácia, Chipre, República Checa, Dinamarca, Estónia, Finlândia, França, Alemanha, Grécia, Gronelândia, Hungria, Islândia, Irlanda, Israel, Itália, Letónia, Lituânia, Luxemburgo, Macedónia, Malta, Montenegro, Países Baixos, Noruega, Polónia, Portugal, Roménia, Eslováquia, Eslovénia, Espanha, Suécia, Suíça, Reino Unido.

Visor de serviço ⇨ 90.

### Revisões fora da Europa

A manutenção do seu veículo é necessária a cada 15.000 km ou ao fim de 1 ano, conforme o que ocorrer primeiro, excepto se houver alguma indicação em contrário no visor de serviço.

Os intervalos de serviço internacional são válidos para os países não indicados no programa de serviço europeu.

Visor de serviço ⇨ 90.

## Confirmações

A confirmação da revisão é registada no Manual de Assistência e Garantia.

A data e a quilometragem são completados com o carimbo e a assinatura da oficina de assistência.

Assegurar que o Manual de Assistência e Garantia está correctamente preenchido, já que uma prova contínua de revisões é essencial em caso de reclamações ao abrigo da garantia ou no âmbito de "Goodwill" e constitui ainda uma vantagem quando chegar a altura de vender o veículo.

## Intervalo de serviço com a vida útil restante do óleo de motor

O intervalo de serviço baseia-se em vários parâmetros dependendo da utilização.

O visor de serviço informa-o quando deve mudar o óleo de motor.

Visor de serviço ⇨ 90.

## Líquidos, lubrificantes e peças recomendados

### Líquidos e lubrificantes recomendados

Utilizar apenas produtos que cumprem as especificações recomendadas. Danos resultantes da utilização de produtos que não cumprem estas especificações não serão cobertos pela garantia.

#### Aviso

Os materiais de funcionamento são perigosos e podem ser venenosos. Manusear com cuidado. Prestar atenção à informação presente nos recipientes.

### Óleo de motor

O óleo de motor é identificado pela sua qualidade e pela sua viscosidade. A qualidade é mais importante que a viscosidade quando se selecciona o óleo de motor

a utilizar. A qualidade do óleo garante por exemplo a limpeza do motor, protecção antidesgaste e controlo do envelhecimento do óleo, enquanto que a gradação da viscosidade dá informação da espessura do óleo numa variedade de temperaturas.

Dexos é a mais recente qualidade do óleo que garante uma protecção ideal para motores a gasolina ou diesel. Se não estiver disponível, terão que ser utilizados óleos de motor de outras qualidades indicadas. As recomendações para motores a gasolina são também válidas para motores a Gás Natural Comprimido (GNC), Gás Liquefeito de Petróleo (GPL) e Etanol (E85).

Seleccionar o óleo de motor adequado com base na qualidade e na temperatura ambiente mínima ⇨ 254.

### Atestar com óleo de motor

Óleos do motor de fabricantes e marcas diferentes poderão ser misturados desde que cumpram as características exigidas de qualidade e viscosidade do óleo de motor.

A utilização de óleo de motor com qualidade de apenas ACEA A1/B1 ou apenas A5/B5 é proibida, pois pode provocar danos no motor a longo prazo, em determinadas condições de funcionamento.

Seleccionar o óleo de motor adequado com base na qualidade e na temperatura ambiente mínima ⇨ 254.

#### **Aditivos adicionais destinados ao óleo de motor**

A utilização de aditivos adicionais destinados ao óleo de motor poderá causar danos e invalidar a garantia.

#### **Gradações da viscosidade do óleo de motor**

A gradação de viscosidade SAE dá informação da espessura do óleo.

O óleo multigraduado é indicado por dois números, como por exemplo, SAE 5W-30. O primeiro número, seguido por um W, indica a viscosidade a baixas temperaturas e o segundo número indica a viscosidade a altas temperaturas.

Seleccionar o nível de viscosidade adequado dependendo da temperatura ambiente mínima ⇨ 254.

Todas as gradações de viscosidade são próprias para temperaturas ambiente altas.

#### **Líquido de arrefecimento e anticongelante**

Utilizar apenas anticongelante de líquido de arrefecimento de longa duração (LLC) sem silicatos.

O sistema é atestado de fábrica com líquido de arrefecimento concebido para uma protecção excelente contra corrosão e gelo até aprox. -28 °C. Esta concentração deverá ser mantida ao longo de todo o ano. A utilização de aditivos adicionais destinados ao líquido de arrefecimento que conferem uma protecção adicional contra a corrosão ou vedam pequenas fugas podem causar problemas de funcionamento. A responsabilidade pelas consequências resultantes da

utilização de aditivos adicionais destinados ao líquido de arrefecimento será rejeitada.

#### **Líquido dos travões e da embraiagem**

Utilizar apenas líquido dos travões de elevado desempenho aprovado para o veículo, consultar uma oficina.

Com o tempo, o líquido dos travões absorve a humidade o que reduzirá a eficiência de travagem. Por isso, o líquido dos travões deveria ser substituído nos intervalos especificados.

O líquido dos travões deverá ser guardado num recipiente estanque para evitar a absorção de água.

Assegurar que o líquido dos travões não fica contaminado.

## Dados técnicos

Identificação do veículo .....	252
Dados do veículo .....	254

## Identificação do veículo

### Número de Identificação do Veículo



O número de identificação do veículo é visível pelo pára-brisas.

## Placa de identificação



A placa de identificação encontra-se na estrutura da porta dianteira esquerda.



Informações na placa de identificação:

- 1 = Fabricante
- 2 = Número do tipo de aprovação
- 3 = Número de identificação do veículo
- 4 = Classificação do peso bruto do veículo admissível em kg
- 5 = Peso bruto do atrelado admissível em kg
- 6 = Carga máxima admissível do eixo dianteiro em kg
- 7 = Carga máxima admissível do eixo traseiro em kg
- 8 = Dados específicos do veículo ou país, p. ex. MA = Modelo Ano

As cargas do eixo dianteiro e traseiro no seu conjunto não devem ultrapassar o peso bruto do veículo admissível. Por exemplo, se o eixo dianteiro estiver com a carga máxima permitida, o eixo traseiro só pode ter uma carga igual ao peso bruto do veículo menos a carga do eixo dianteiro.

Os dados técnicos são especificados em conformidade com as normas da Comunidade Europeia. Reservamo-nos o direito de proceder a alterações. As especificações constantes da documentação do veículo têm sempre prioridade sobre as especificações dadas neste manual.

## Dados do veículo

### Fluidos e lubrificantes recomendados

#### Programa de revisões europeu

#### Qualidade requerida do óleo de motor

Qualidade do óleo de motor	Todos os países europeus (excepto Bielorrússia, Moldávia, Rússia, Sérvia, Turquia)		Apenas Israel	
	Motores a gasolina (incluindo GNC, GPL, E85)	Motores diesel	Motores a gasolina (incluindo GNC, GPL, E85)	Motores diesel
<b>dexos 1</b>	–	–	✓	–
<b>dexos 2</b>	✓	✓	–	✓

No caso de não estar disponível a qualidade dexos, poderá ser usado 1 litro, no máximo, de óleo de motor de qualidade ACEA C3 uma vez entre cada mudança de óleo.<sup>1)</sup>

<sup>1)</sup> Não se aplica ao motor A20DTR. É expressamente proibido utilizar óleo de motor com uma qualidade diferente do óleo dexos 2.

**Gradações da viscosidade do óleo de motor**

**Todos os países europeus e Israel  
(excepto Bielorrússia, Moldávia, Rússia, Sérvia, Turquia)**

Temperatura ambiente	Motores a gasolina e diesel (excepto A20DTR)	A20DTR
até -25 °C	SAE 5W-30 ou SAE 5W-40	SAE 0W-40
abaixo de -25 °C	SAE 0W-30 ou SAE 0W-40	SAE 0W-40

**Programa de revisões internacional****Qualidade requerida do óleo de motor**

**Todos os países fora da Europa  
excepto Israel**

**Apenas Bielorrússia, Moldávia, Rússia, Sérvia, Turquia**

Qualidade do óleo de motor	Todos os países fora da Europa excepto Israel		Apenas Bielorrússia, Moldávia, Rússia, Sérvia, Turquia	
	Motores a gasolina (incluindo GNC, GPL, E85)	Motores diesel	Motores a gasolina (incluindo GNC, GPL, E85)	Motores diesel
<b>dexos 1</b>	✓	–	–	–
<b>dexos 2</b>	–	✓	✓	✓

No caso de não estar disponível a qualidade dexos, poderá ser usado óleo com as qualidades a seguir indicadas:



Qualidade do óleo de motor	Todos os países fora da Europa excepto Israel		Apenas Bielorrússia, Moldávia, Rússia, Sérvia, Turquia	
	Motores a gasolina (incluindo GNC, GPL, E85)	Motores diesel	Motores a gasolina (incluindo GNC, GPL, E85)	Motores diesel
GM-LL-A-025	✓	–	✓	–
GM-LL-B-025	–	✓	–	✓

Qualidade do óleo de motor	Todos os países fora da Europa excepto Israel			Apenas Bielorrússia, Moldávia, Rússia, Sérvia, Turquia		
	Motores a gasolina (incluindo GNC, GPL, E85)	Motores Diesel (excepto A20DTR)	A20DTR	Motores a gasolina (incluindo GNC, GPL, E85)	Motores Diesel (excepto A20DTR)	A20DTR
ACEA A3/B3	✓	–	–	✓	–	–
ACEA A3/B4	✓	✓	–	✓	✓	–
ACEA C3	✓	✓	–	✓	✓	–
API SM	✓	–	–	✓	–	–
API SN resource conserving	✓	–	–	✓	–	–

**Graduações da viscosidade do óleo de motor**

**Todos os países fora da Europa (excepto Israel),  
incluindo Bielorrússia, Moldávia, Rússia, Sérvia, Turquia**

Temperatura ambiente	Motores a gasolina e diesel (excepto A20DTR)	A20DTR
até -25 °C	SAE 5W-30 ou SAE 5W-40	SAE 0W-40
abaixo de -25 °C	SAE 0W-30 ou SAE 0W-40	SAE 0W-40
até -20 °C	SAE 10W-30 <sup>2)</sup> ou SAE 10W-40 <sup>2)</sup>	SAE 0W-40

**Dados do motor**

Designação de mercado	1.4	1.6	1.6 Turbo	1.8	2.0 Turbo	2.0 Turbo
Código de identificação do motor	A14NET	A16XER	A16LET	A18XER	A20NFT FWD	A20NFT AWD
Cilindrada [cm <sup>3</sup> ]	1364	1598	1598	1796	1998	1998
Potência do motor [kW]	103	85	132	103	162	184
a rpm	4900-6000	6000	5500	6300	5300	5300
Binário [N.m]	200	155	230	175	350	400
a rpm	1850-4900	4000	2050	3800	2000-4000	2400-3600
Tipo de combustível	Gasolina	Gasolina	Gasolina	Gasolina	Gasolina	Gasolina

<sup>2)</sup> Permitido, mas recomenda-se a utilização de SAE 5W-30 ou SAE 5W-40 com qualidade dexos.

## 258 Dados técnicos

Designação de mercado	1.4	1.6	1.6 Turbo	1.8	2.0 Turbo	2.0 Turbo
Código de identificação do motor	A14NET	A16XER	A16LET	A18XER	A20NFT FWD	A20NFT AWD
Índice de octanas RON						
recomendado	95	95	95	95	95	95
possível	98	98	98	98	98	98
possível	91	91	91 <sup>3)</sup>	91	91	91
Tipo de combustível adicional	–	–	–	–	E85	–
Consumo de óleo [l/1000 km]	0,6	0,6	0,6	0,6	0,6	0,6

Designação de mercado	2.0 Turbo	2.8 V6 Turbo	OPC
Código de identificação do motor	A20NHT	A28NET	A28NER
Cilindrada [cm <sup>3</sup> ]	1998	2792	2792
Potência do motor [kW]	162	191	239
a rpm	5300	5500	5250
Binário [N.m]	350	350	435
a rpm	2000-4000	1900-4500	5250

<sup>3)</sup> Possível apenas se se evitar conduzir com cargas de motor elevadas, carga total ou em terreno montanhoso com caravana/atrelado ou elevada carga útil.

<b>Designação de mercado</b>	<b>2.0 Turbo</b>	<b>2.8 V6 Turbo</b>	<b>OPC</b>
<b>Código de identificação do motor</b>	<b>A20NHT</b>	<b>A28NET</b>	<b>A28NER</b>
Tipo de combustível	Gasolina	Gasolina	Gasolina
Índice de octanas RON			
recomendado	95	98	98
possível	98	95	95
possível	91	91 <sup>3)</sup>	91 <sup>3)</sup>
Consumo de óleo [l/1000 km]	0,6	0,6	0,6

<b>Designação de mercado</b>	<b>2.0 CDTI</b>	<b>2.0 CDTI</b>	<b>ecoFlex 96kW</b>	<b>2.0 CDTI</b>
<b>Código de identificação do motor</b>	<b>A20DTC</b>	<b>A20DTJ</b>	<b>A20DTH</b>	<b>A20DTH</b>
Cilindrada [cm <sup>3</sup> ]	1956	1956	1956	1956
Potência do motor [kW]	81	96	96	118
a rpm	4000	4000	4000	4000
Binário [N.m]	260	300	300	350
a rpm	1750-2500	1750-2500	1750-2500	1750-2500

<sup>3)</sup> Possível apenas se se evitar conduzir com cargas de motor elevadas, carga total ou em terreno montanhoso com caravana/atrelado ou elevada carga útil.

## 260 Dados técnicos

<b>Designação de mercado</b>	<b>2.0 CDTI</b>	<b>2.0 CDTI</b>	<b>ecoFlex 96kW</b>	<b>2.0 CDTI</b>
<b>Código de identificação do motor</b>	<b>A20DTC</b>	<b>A20DTJ</b>	<b>A20DTH</b>	<b>A20DTH</b>
Tipo de combustível	Diesel	Diesel	Diesel	Diesel
Consumo de óleo [l/1000 km]	0,6	0,6	0,6	0,6
<b>Designação de mercado</b>	<b>ecoFlex 118kW</b>	<b>2.0 CDTI</b>	<b>2.0 CDTI</b>	<b>2.0CDTI</b>
<b>Código de identificação do motor</b>	<b>A20DTH</b>	<b>A20DTR</b>	<b>A20DTL</b>	<b>A20DT</b>
Cilindrada [cm <sup>3</sup> ]	1956	1956	1956	1956
Potência do motor [kW]	118	143	81	96
a rpm	4000	4000	4000	4000
Binário [N.m]	350	400	260	300
a rpm	1750-2500	1750-2500	1750-2500	1750-2500
Tipo de combustível	Diesel	Diesel	Diesel	Diesel
Consumo de óleo [l/1000 km]	0,6	0,6	0,6	0,6

## Desempenho

### Hatchback de 5 portas / Berlina de 4 portas

Motor	A14NET	A16XER	A16LET	A18XER	A20NFT	A20NFT AWD <sup>4)</sup>
Velocidade máxima <sup>5)</sup> [km/h]						
Caixa de velocidades manual	205	192	225	207	242	250
Caixa de velocidades automática	–	–	–	–	240	243

Motor	A20NHT	A20NHT AWD <sup>4)</sup>	A28NET AWD <sup>4)</sup>	A28NER AWD <sup>4)</sup>
Velocidade máxima <sup>6)</sup> [km/h]				
Caixa de velocidades manual	242	240	250 <sup>7)</sup>	250 <sup>7)</sup> /270
Caixa de velocidades automática	240	239	250 <sup>7)</sup>	250 <sup>7)</sup> /265

<sup>4)</sup> Tracção integral.

<sup>5)</sup> A velocidade máxima indicada é obtida em condições de tara (sem condutor) acrescida de 200 kg de carga útil. O equipamento opcional poderá reduzir a velocidade máxima especificada para o veículo.

<sup>6)</sup> A velocidade máxima indicada é obtida em condições de tara (sem condutor) acrescida de 200 kg de carga útil. O equipamento opcional poderá reduzir a velocidade máxima especificada para o veículo.

<sup>7)</sup> Velocidade limitada.

## 262 Dados técnicos

Motor	A20DTC	A20DTJ	A20DTL	A20DT
Velocidade máxima [km/h]				
Caixa de velocidades manual	190	205	190	205
Caixa de velocidades automática	–	204	–	204

Motor	A20DTH AWD <sup>4)</sup>	A20DTH ecoFlex 96kW	A20DTH	A20DTH ecoFlex 118kW	A20DTR
Velocidade máxima [km/h]					
Caixa de velocidades manual	215	207	218	221	<sup>8)</sup>
Caixa de velocidades automática	213	–	215	–	<sup>8)</sup>

### Sports Tourer

Motor	A14NET	A16XER	A16LET	A18XER	A20NHT	A20NHT AWD <sup>4)</sup>	A20NFT	A20NFT AWD <sup>4)</sup>
Velocidade máxima [km/h]								
Caixa de velocidades manual	200	187	220	202	236	234	236	242
Caixa de velocidades automática	–	–	–	–	234	232	234	233

<sup>4)</sup> Tracção integral.

<sup>8)</sup> Valor não disponível à data de impressão.

<b>Motor</b>	<b>A20DTL</b>	<b>A20DT</b>	<b>A28NET AWD<sup>4)</sup></b>	<b>A28NER AWD<sup>4)</sup></b>	<b>A20DTC</b>	<b>A20DTJ</b>
Velocidade máxima [km/h]						
Caixa de velocidades manual	185	200	250 <sup>7)</sup>	250 <sup>7)</sup> /265	185	200
Caixa de velocidades automática	–	198	248 <sup>7)</sup>	250 <sup>7)</sup> /260	–	198

<b>Motor</b>	<b>A20DTH AWD<sup>4)</sup></b>	<b>A20DTH ecoFlex 96kW</b>	<b>A20DTH</b>	<b>A20DTH ecoFlex 118kW</b>	<b>A20DTR</b>
Velocidade máxima [km/h]					
Caixa de velocidades manual	210	203	212	215	8)
Caixa de velocidades automática	208	–	210	–	8)

4) Tracção integral.

7) Velocidade limitada.

8) Valor não disponível à data de impressão.



## Peso do veículo

Tara, modelo básico sem qualquer equipamento opcional

Berlina de 4 portas	Motor	Caixa de velocidades manual	Caixa de velocidades automática
sem/com ar condicionado [kg]	A14NET <sup>9)</sup>	1503/1513	–
	A16XER	1503/1513	–
	A16LET	–/1550	–
	A18XER	–/1503	–
	A20DTC, A20DTL	–/1613	–
	A20DTL <sup>9)</sup>	–/1613	–
	A20DTH ecoFlex 96kW	1613/1623	–
	A20DTH - Tracção integral	–/1733	–/1788
	A20DTH <sup>9)</sup> - Tracção integral	–/1733	–

<sup>9)</sup> Com função stop-start.

Berlina de 4 portas	Motor	Caixa de velocidades manual	Caixa de velocidades automática
sem/com ar condicionado [kg]	A20DTH	1613/1623	1613/1623
	A20DTH ecoFlex 118kW	1613/1623	–
	A20DT, A20DTJ	–/1613	1613/1623
	A20DT <sup>9)</sup>	–/1613	–
	A20DTR	–/1664	–/1664
	A20DTR <sup>9)</sup>	–/1664	–
	A20DTR - Tracção integral	–/1733	–/1788
	A20DTR - Tracção integral <sup>9)</sup>	–/1733	–

<sup>9)</sup> Com função stop-start.

Berlina de 4 portas	Motor	Caixa de velocidades manual	Caixa de velocidades automática
sem/com ar condicionado [kg]	A20NHT	-/1613	-/1655
	A20NHT - Tracção às quatro rodas	-/1733	-/1770
	A20NFT	-/1613	-/1613
	A20NFT <sup>9)</sup>	-/1613	-
	A20NFT - Tracção integral	-/1733	-/1733
	A20NFT - Tracção integral <sup>9)</sup>	-/1733	-
	A28NET - Tracção às quatro rodas	-/1810	-/1835
	A28NER - Tracção integral	-/1810	-/1835

<sup>9)</sup> Com função stop-start.

## Tara, modelo básico sem qualquer equipamento opcional

Hatchback de 5 portas	Motor	Caixa de velocidades manual	Caixa de velocidades automática
sem/com ar condicionado [kg]	A14NET <sup>9)</sup>	1503/1513	–
	A16XER	1503/1513	–
	A16LET	–/1571	–
	A18XER	–/1503	–
	A20DTL, A20DTC	–/1613	–
	A20DTL <sup>9)</sup>	–/1613	–
	A20DTH ecoFlex 96kW	1613/1623	–
	A20DTH - Tracção integral	–/1788	–/1788
	A20DTH - Tracção integral <sup>9)</sup>	–/1788	–

<sup>9)</sup> Com função stop-start.

Hatchback de 5 portas	Motor	Caixa de velocidades manual	Caixa de velocidades automática
sem/com ar condicionado [kg]	A20DTH	1613/1623	1613/1623
	A20DTH ecoFlex 118kW	1613/1623	–
	A20DT	–/1613	1613/1623
	A20DT <sup>9)</sup>	–/1613	–
	A20DTJ	–/1613	1655/–
	A20DTR	–/1664	–/1701
	A20DTR <sup>9)</sup>	–/1664	–
	A20DTR - Tracção integral	–/1788	–/1816
	A20DTR - Tracção integral <sup>9)</sup>	–/1816	–

<sup>9)</sup> Com função stop-start.

Hatchback de 5 portas	Motor	Caixa de velocidades manual	Caixa de velocidades automática
sem/com ar condicionado [kg]	A20NHT	-/1645	-/1670
	A20NFT	-/1613	-/1664
	A20NFT <sup>9)</sup>	-/1613	-
	A20NFT - Tracção integral	-/1733	-/1733
	A20NFT <sup>9)</sup> - Tracção integral	-/1733	-
	A20NHT - Tracção às quatro rodas	-/1733	-/1785
	A28NET - Tracção às quatro rodas	-/1825	-/1843
	A28NER - Tracção integral	-/1825	-/1843

<sup>9)</sup> Com função stop-start.

**Tara, modelo básico sem qualquer equipamento opcional**

<b>Sports Tourer</b>	<b>Motor</b>	<b>Caixa de velocidades manual</b>	<b>Caixa de velocidades automática</b>
<b>sem/com ar condicionado</b>	A14NET <sup>9)</sup>	1613/1623	–
<b>[kg]</b>	A16XER	–/1610	–
	A16LET	–/1613	–
	A18XER	–/1613	–
	A20DTL, A20DTC	–/1701	–
	A20DTL <sup>9)</sup>	–/1701	–
	A20DTH ecoFlex 96kW	1733/1743	–
	A20DTH	1733/1743	–/1733

<sup>9)</sup> Com função stop-start.

Sports Tourer	Motor	Caixa de velocidades manual	Caixa de velocidades automática
<b>sem/com ar condicionado</b> [kg]	A20DTH - Tracção integral	-/1843	-/1843
	A20DTH - Tracção integral <sup>9)</sup>	-/1843	-
	A20DTH ecoFlex 118kW	1733/1743	-
	A20DT, A20DTJ	-/1701	-/1733
	A20DT <sup>9)</sup>	-/1733	-
	A20DTR	-/1733	-/1733
	A20DTR <sup>9)</sup>	-/1733	-/1733
	A20DTR - Tracção integral	-/1843	-/1843
<b>sem/com ar condicionado</b> [kg]	A20DTR - Tracção integral <sup>9)</sup>	-/1843	-
	A20NFT	-/1701	-/1733
	A20NFT <sup>9)</sup>	-/1701	-
	A20NFT - Tracção integral	-/1843	-/1843

<sup>9)</sup> Com função stop-start.



<b>Sports Tourer</b>	<b>Motor</b>	<b>Caixa de velocidades manual</b>	<b>Caixa de velocidades automática</b>
<b>sem/com ar condicionado</b>	A20NFT - Tracção integral <sup>9)</sup>	-/1843	-
<b>[kg]</b>	A20NHT	-/1725	-/1733
	A20NHT - Tracção às quatro rodas	-/1843	-/1843
	A28NET - Tracção às quatro rodas	-/1940	-/1953
	A28NER - Tracção integral	-/1940	-/1953

<sup>9)</sup> Com função stop-start.

## Tara, modelo básico com todo o equipamento opcional

Berlina de 4 portas	Motor	Caixa de velocidades manual	Caixa de velocidades automática
sem/com ar condicionado [kg]	A14NET <sup>9)</sup>	-/1701	-
	A16XER	-/1672	-
	A16LET	-/1701	-
	A18XER	-/1692	-
	A20DTL, A20DTC	-/1778	-
	A20DTL <sup>9)</sup>	-/1788	-
	A20DT	-/1793	-/1819
	A20DT <sup>9)</sup>	-/1788	-

<sup>9)</sup> Com função stop-start.

<b>Berlina de 4 portas</b>	<b>Motor</b>	<b>Caixa de velocidades manual</b>	<b>Caixa de velocidades automática</b>
<b>sem/com ar condicionado</b> [kg]	A20DTH ecoFlex 96kW	-/1799	-
	A20DTH - Tracção integral	-/1901	-/1931
	A20DTH - Tracção integral <sup>9)</sup>	-/1901	-
	A20DTH	-/1806	-/1829
	A20DTH <sup>9)</sup>	-/1901	-
	A20DTH ecoFlex 118kW	-/1799	-
	A20DTJ	-/1793	-/1819
	A20DTR	-/1816	-/1816
	A20DTR <sup>9)</sup>	-/1816	-
	A20DTR - Tracção integral	-/1931	-/1953
<b>sem/com ar condicionado</b> [kg]	A20DTR <sup>9)</sup> - Tracção integral	-/1953	-
	A20NFT	-/1789	-/1788
	A20NFT <sup>9)</sup>	-/1788	-
	A20NFT - Tracção integral	-/1905	-/1901
	A20NFT <sup>9)</sup> - Tracção integral	-/1901	-

<sup>9)</sup> Com função stop-start.

---

<b>Berlina de 4 portas</b>	<b>Motor</b>	<b>Caixa de velocidades manual</b>	<b>Caixa de velocidades automática</b>
<b>sem/com ar condicionado</b>	A20NHT	-/1789	-/1813
[kg]	A20NHT - Tracção às quatro rodas	-/1905	-/1929
	A28NET - Tracção às quatro rodas	-/1968	-/1992
	A28NER - Tracção integral	-/1968	-/1992

---

**Tara, modelo básico com todo o equipamento opcional**

<b>Hatchback de 5 portas</b>	<b>Motor</b>	<b>Caixa de velocidades manual</b>	<b>Caixa de velocidades automática</b>
<b>sem/com ar condicionado</b>	A14NET <sup>9)</sup>	-/1733	-
<b>[kg]</b>	A16XER	-/1687	-
	A16LET	-/1733	-
	A18XER	-/1707	-
	A20DTC, A20DTL	-/1793	-
	A20DTL <sup>9)</sup>	-/1788	-
	A20DTH ecoFlex 96kW	-/1815	-
	A20DTH	-/1821	-/1844

<sup>9)</sup> Com função stop-start.

Hatchback de 5 portas	Motor	Caixa de velocidades manual	Caixa de velocidades automática
<b>sem/com ar condicionado</b> [kg]	A20DTH ecoFlex 118kW	-/1815	-
	A20DTH - Tracção integral	-/1901	-/1931
	A20DTH <sup>9)</sup> - Tracção integral	-/1953	-
	A20DT, A20DTJ	-/1808	-/1834
	A20DT <sup>9)</sup>	-/1843	-
	A20DTR	-/1816	-/1843
	A20DTR <sup>9)</sup>	-/1843	-
	A20DTR - Tracção integral	-/1953	-/1953
<b>sem/com ar condicionado</b> [kg]	A20DTR <sup>9)</sup> - Tracção integral	-/1953	-
	A20NHT	-/1804	-/1828
	A20NHT - Tracção às quatro rodas	-/1920	-/1944
	A20NFT	-/1788	-/1788
	A20NFT <sup>9)</sup>	-/1788	-

<sup>9)</sup> Com função stop-start.

Hatchback de 5 portas	Motor	Caixa de velocidades manual	Caixa de velocidades automática
sem/com ar condicionado [kg]	A20NFT - Tracção integral	-/1920	-/1931
	A20NFT <sup>9)</sup> - Tracção integral	-/1901	-
	A28NET - Tracção às quatro rodas	-/1983	-/2007
	A28NER - Tracção integral	-/1983	-/2007

<sup>9)</sup> Com função stop-start.

## Tara, modelo básico com todo o equipamento opcional

Sports Tourer	Motor	Caixa de velocidades manual	Caixa de velocidades automática
sem/com ar condicionado	A14NET <sup>9)</sup>	-/1815	-
[kg]	A16XER	-/1784	-
	A16LET	-/1816	-
	A18XER	-/1799	-
	A20DTL, A20DTC	-/1901	-
	A20DTL <sup>9)</sup>	-/1901	-
	A20DTH ecoFlex 96kW	-/1918	-
	A20DTH	-/1918	-/1931

<sup>9)</sup> Com função stop-start.



Sports Tourer	Motor	Caixa de velocidades manual	Caixa de velocidades automática
sem/com ar condicionado [kg]	A20DTH ecoFlex 118kW	-/1918	-
	A20DTH - Tracção integral	-/2015	-/2045
	A20DTH <sup>9)</sup> - Tracção integral	-/2045	-
	A20DT, A20DTJ	-/1901	-/1941
	A20DT <sup>9)</sup>	-/1931	-
	A20DTR	-/1931	-/1953
	A20DTR <sup>9)</sup>	-/1931	-
	A20DTR - Tracção integral	-/2045	-/2073
sem/com ar condicionado [kg]	A20DTR <sup>9)</sup> - Tracção integral	-/2045	-
	A20NHT	-/1899	-/1923
	A20NHT - Tracção às quatro rodas	-/2021	-/2045
	A20NFT	-/1843	-/1901
	A20NFT <sup>9)</sup>	-/1901	-

<sup>9)</sup> Com função stop-start.

Sports Tourer	Motor	Caixa de velocidades manual	Caixa de velocidades automática
sem/com ar condicionado [kg]	A20NFT - Tracção integral	-/2021	-/2045
	A20NFT <sup>9)</sup> - Tracção integral	-/2015	-
	A28NET - Tracção às quatro rodas	-/2074	-/2098
	A28NER - Tracção integral	-/2074	-/2098

## Dimensões do veículo

	Berlina de 4 portas	Hatchback de 5 portas	Sports Tourer
Comprimento [mm]	4830	4830	4908
Largura sem espelhos retrovisores exteriores [mm]	1856	1856	1856
Largura com dois espelhos retrovisores exteriores [mm]	2084	2084	2084
Altura (sem antena) [mm]	1498	1498	1520
Comprimento do piso da carga [mm]	1003	1003	1086
Comprimento do compartimento de carga com os bancos traseiros rebatidos [mm]	1895	1895	1908
Largura da bagageira [mm]	1027	1027	1030

<sup>9)</sup> Com função stop-start.

	Berlina de 4 portas	Hatchback de 5 portas	Sports Tourer
Altura da bagageira [mm]	356	436	677
Distância entre eixos [mm]	2737	2737	2737
Diâmetro do círculo de viragem [m]	11,4	11,4	11,4

## Capacidades

### Óleo de motor

Motor	A14NET	A16XER	A16LET	A18XER	A20NHT, A20NFT	A28NET	A28NER
incluindo Filtro [l]	4,0	4,5	4,5	4,5	6,0	6,3	6,3
entre MIN e MAX [l]	1,0	1,0	1,0	1,0	1,0	1,0	1,0

Motor	A20DTC, A20DTL	A20DTJ, A20DT	A20DTH	A20DTH	A20DTH	A20DTR
			ecoFlex 96kW		ecoFlex 118kW	
incluindo Filtro [l]	4,5	4,5	4,5	4,5	4,5	4,5
entre MIN e MAX [l]	1,0	1,0	1,0	1,0	1,0	1,0

### Depósito de combustível

Gasolina/diesel, capacidade nominal [l]

70

## Pressão dos pneus

### Pressão dos pneus para os veículos com tracção dianteira

Hatchback de 5 portas / Berlina de 4 portas

Motor	Pneus	Conforto com 3 pessoas, no máximo		ECO com 3 pessoas, no máximo		Com carga máxima	
		À frente	Atrás	À frente	Atrás	À frente	Atrás
		[kPa/bar] ([psi])	[kPa/bar] ([psi])	[kPa/bar] ([psi])	[kPa/bar] ([psi])	[kPa/bar] ([psi])	[kPa/bar] ([psi])
A16XER	205/60 R16 <sup>10)</sup> , 215/60 R16, 215/55 R17 <sup>10)</sup> , 225/45 R18 <sup>10)</sup> , 225/50 R17 <sup>10)11)</sup> , 245/45 R18, 235/45 R18 <sup>10)</sup> , 225/55 R17	220/2,2 (32)	200/2,0 (29)	270/2,7 (39)	260/2,6 (38)	220/2,2 (32)	270/2,7 (39)

<sup>10)</sup> Apenas permitidos como pneus de Inverno.

<sup>11)</sup> Variante reforçada (XL).

Motor	Pneus	Conforto com 3 pessoas, no máximo		ECO com 3 pessoas, no máximo		Com carga máxima	
		À frente	Atrás	À frente	Atrás	À frente	Atrás
		[kPa/bar] ([psi])	[kPa/bar] ([psi])	[kPa/bar] ([psi])	[kPa/bar] ([psi])	[kPa/bar] ([psi])	[kPa/bar] ([psi])
A14NET	205/60 R16 <sup>10)</sup> , 215/60 R16, 215/55 R17 <sup>10)</sup> , 225/50 R17 <sup>10)11)</sup> , 225/45 R18 <sup>10)11)</sup> , 235/45 R18 <sup>10)</sup> , 245/45 R18, 245/40 R19 <sup>11)</sup> , 245/35 R20 <sup>11)</sup> 225/55 R17	220/2,2 (32)	200/2,0 (29)	270/2,7 (39)	260/2,6 (38)	220/2,2 (32)	270/2,7 (39)

<sup>10)</sup> Apenas permitidos como pneus de Inverno.

<sup>11)</sup> Variante reforçada (XL).

Motor	Pneus	Conforto com 3 pessoas, no máximo		ECO com 3 pessoas, no máximo		Com carga máxima	
		À frente	Atrás	À frente	Atrás	À frente	Atrás
		[kPa/bar] ([psi])	[kPa/bar] ([psi])	[kPa/bar] ([psi])	[kPa/bar] ([psi])	[kPa/bar] ([psi])	[kPa/bar] ([psi])
A16 LET	225/50 R17 <sup>10)11)</sup> , 225/45 R18 <sup>10)11)</sup>	220/2,2 (32)	200/2,0 (29)	–	–	220/2,2 (32)	270/2,7 (39)
	215/55 R17 <sup>10)</sup> , 235/45 R18 <sup>10)</sup> , 245/45 R18, 245/40 R19 <sup>11)</sup> , 245/35 R20 <sup>11)</sup>	220/2,2 (32)	200/2,0 (29)	270/2,7 (39)	260/2,6 (38)	220/2,2 (32)	270/2,7 (39)
	225/55 R17, 225/50 R17	220/2,2 (32)	200/2,0 (29)	300/3,0 (43)	300/3,0 (43)	220/2,2 (32)	270/2,7 (39)

<sup>10)</sup> Apenas permitidos como pneus de Inverno.

<sup>11)</sup> Variante reforçada (XL).

Motor	Pneus	Conforto com 3 pessoas, no máximo		ECO com 3 pessoas, no máximo		Com carga máxima	
		À frente	Atrás	À frente	Atrás	À frente	Atrás
		[kPa/bar] ([psi])	[kPa/bar] ([psi])	[kPa/bar] ([psi])	[kPa/bar] ([psi])	[kPa/bar] ([psi])	[kPa/bar] ([psi])
A18XER	205/60 R16 <sup>10)</sup> , 215/60 R16, 215/55 R17 <sup>10)</sup> , 245/35 R20 <sup>11)</sup> 225/50 R17 <sup>10)11)</sup> , 225/45 R18 <sup>10)11)</sup> , 235/45 R18 <sup>10)</sup> , 245/45 R18, 245/40 R19 <sup>11)</sup> 225/55 R17	220/2,2 (32)	200/2,0 (29)	270/2,7 (39)	260/2,6 (38)	220/2,2 (32)	270/2,7 (39)

<sup>10)</sup> Apenas permitidos como pneus de Inverno.

<sup>11)</sup> Variante reforçada (XL).

Motor	Pneus	Conforto com 3 pessoas, no máximo		ECO com 3 pessoas, no máximo		Com carga máxima	
		À frente	Atrás	À frente	Atrás	À frente	Atrás
		[kPa/bar] ([psi])	[kPa/bar] ([psi])	[kPa/bar] ([psi])	[kPa/bar] ([psi])	[kPa/bar] ([psi])	[kPa/bar] ([psi])
A20NHT, A20NFT com caixa de velocidades manual	225/50 R17 <sup>10)11)</sup> , 225/45 R18 <sup>10)11)</sup>	240/2,4 (35)	220/2,2 (32)	–	–	250/2,5 (36)	300/3,0 (43)
	215/55 R17 <sup>10)</sup> , 235/45 R18 <sup>10)</sup> , 245/45 R18, 245/40 R19 <sup>11)</sup>	220/2,2 (32)	200/2,0 (29)	270/2,7 (39)	260/2,6 (38)	220/2,2 (32)	270/2,7 (39)
	225/55 R17	220/2,2 (32)	200/2,0 (29)	300/3,0 (43)	300/3,0 (43)	220/2,2 (32)	270/2,7 (39)
	245/35 R20 <sup>11)</sup>	230/2,3 (33)	210/2,1 (30)	270/2,7 (39)	260/2,6 (38)	250/2,5 (36)	300/3,0 (43)

<sup>10)</sup> Apenas permitidos como pneus de Inverno.

<sup>11)</sup> Variante reforçada (XL).



Motor	Pneus	Conforto com 3 pessoas, no máximo		ECO com 3 pessoas, no máximo		Com carga máxima	
		À frente	Atrás	À frente	Atrás	À frente	Atrás
		[kPa/bar] ([psi])	[kPa/bar] ([psi])	[kPa/bar] ([psi])	[kPa/bar] ([psi])	[kPa/bar] ([psi])	[kPa/bar] ([psi])
A20NHT com caixa de velocidades automática	225/50 R17 <sup>10)11)</sup> , 225/45 R18 <sup>10)11)</sup>	240/2,4 (35)	220/2,2 (32)	–	–	250/2,5 (36)	300/3,0 (43)
	215/55 R17 <sup>10)</sup> , 235/45 R18 <sup>10)</sup> , 245/45 R18, 245/40 R19 <sup>11)</sup>	220/2,2 (32)	200/2,0 (29)	270/2,7 (39)	260/2,6 (38)	220/2,2 (32)	270/2,7 (39)
	225/55 R17	220/2,2 (32)	200/2,0 (29)	300/3,0 (43)	300/3,0 (43)	220/2,2 (32)	270/2,7 (39)
	245/35 R20 <sup>11)</sup>	240/2,4 (35)	220/2,2 (32)	270/2,7 (39)	260/2,6 (38)	250/2,5 (36)	300/3,0 (43)

<sup>10)</sup> Apenas permitidos como pneus de Inverno.

<sup>11)</sup> Variante reforçada (XL).

Motor	Pneus	Conforto com 3 pessoas, no máximo		ECO com 3 pessoas, no máximo		Com carga máxima	
		À frente	Atrás	À frente	Atrás	À frente	Atrás
		[kPa/bar] ([psi])	[kPa/bar] ([psi])	[kPa/bar] ([psi])	[kPa/bar] ([psi])	[kPa/bar] ([psi])	[kPa/bar] ([psi])
A20DTC, A20DTL	225/50 R17 <sup>10)11)</sup> , 225/45 R18 <sup>10)11)</sup>	220/2,2 (32)	200/2,0 (29)	–	–	220/2,2 (32)	270/2,7 (39)
	205/60 R16 <sup>10)</sup> , 215/60 R16, 215/55 R17 <sup>10)</sup> , 235/45 R18 <sup>10)</sup> , 245/45 R18, 245/40 R19 <sup>11)</sup> , 245/35 R20 <sup>11)</sup>	220/2,2 (32)	200/2,0 (29)	270/2,7 (39)	260/2,6 (38)	220/2,2 (32)	270/2,7 (39)
	225/55 R17	220/2,2 (32)	200/2,0 (29)	280/2,8 (41)	280/2,8 (41)	220/2,2 (32)	270/2,7 (39)

<sup>10)</sup> Apenas permitidos como pneus de Inverno.

<sup>11)</sup> Variante reforçada (XL).

Motor	Pneus	Conforto com 3 pessoas, no máximo		ECO com 3 pessoas, no máximo		Com carga máxima	
		À frente	Atrás	À frente	Atrás	À frente	Atrás
		[kPa/bar] ([psi])	[kPa/bar] ([psi])	[kPa/bar] ([psi])	[kPa/bar] ([psi])	[kPa/bar] ([psi])	[kPa/bar] ([psi])
A20DTJ, A20DT com caixa de velocidades manual	215/60 R16,	220/2,2 (32)	200/2,0 (29)	270/2,7 (39)	260/2,6 (38)	230/2,3 (33)	280/2,8 (41)
	225/50 R17 <sup>10)11)</sup> ,						
	225/45 R18 <sup>10)11)</sup>						
	205/60 R16 <sup>10)</sup> ,	220/2,2 (32)	200/2,0 (29)	270/2,7 (39)	260/2,6 (38)	220/2,2 (32)	270/2,7 (39)
	215/55 R17 <sup>10)</sup> ,						
	235/45 R18 <sup>10)</sup> ,						
	245/45 R18, 245/40 R19 <sup>11)</sup>						
225/55 R17	220/2,2 (32)	200/2,0 (29)	280/2,8 (41)	280/2,8 (41)	220/2,2 (32)	270/2,7 (39)	
245/35 R20 <sup>11)</sup>	230/2,3 (33)	210/2,1 (30)	270/2,7 (39)	260/2,6 (38)	230/2,3 (33)	280/2,8 (41)	

<sup>10)</sup> Apenas permitidos como pneus de Inverno.

<sup>11)</sup> Variante reforçada (XL).

Motor	Pneus	Conforto com 3 pessoas, no máximo		ECO com 3 pessoas, no máximo		Com carga máxima	
		À frente	Atrás	À frente	Atrás	À frente	Atrás
		[kPa/bar] ([psi])	[kPa/bar] ([psi])	[kPa/bar] ([psi])	[kPa/bar] ([psi])	[kPa/bar] ([psi])	[kPa/bar] ([psi])
A20DTJ, A20DT com caixa de velocidades automática	215/60 R16,	230/2,3 (33)	210/2,1 (30)	270/2,7 (39)	260/2,6 (38)	230/2,3 (33)	280/2,8 (41)
	225/50 R17 <sup>10)11)</sup> ,						
	225/45 R18 <sup>10)11)</sup>						
	205/60 R16 <sup>10)</sup> ,	220/2,2 (32)	200/2,0 (29)	270/2,7 (39)	260/2,6 (38)	220/2,2 (32)	270/2,7 (39)
	215/55 R17 <sup>10)</sup> ,						
	235/45 R18 <sup>10)</sup> ,						
	245/45 R18, 245/40 R19 <sup>11)</sup>						
225/55 R17	220/2,2 (32)	200/2,0 (29)	280/2,8 (41)	280/2,8 (41)	220/2,2 (32)	270/2,7 (39)	
245/35 R20 <sup>11)</sup>	230/2,3 (33)	210/2,1 (30)	270/2,7 (39)	260/2,6 (38)	230/2,3 (33)	280/2,8 (41)	

<sup>10)</sup> Apenas permitidos como pneus de Inverno.

<sup>11)</sup> Variante reforçada (XL).

Motor	Pneus	Conforto com 3 pessoas, no máximo		ECO com 3 pessoas, no máximo		Com carga máxima	
		À frente	Atrás	À frente	Atrás	À frente	Atrás
		[kPa/bar] ([psi])	[kPa/bar] ([psi])	[kPa/bar] ([psi])	[kPa/bar] ([psi])	[kPa/bar] ([psi])	[kPa/bar] ([psi])
A20DTH com caixa de velocidades manual	215/60 R16	230/2,3 (33)	210/2,1 (30)	270/2,7 (39)	260/2,6 (38)	240/2,4 (35)	290/2,9 (42)
	225/50 R17 <sup>10)11)</sup> ,	240/2,4 (35)	220/2,2 (32)	–	–	240/2,4 (35)	290/2,9 (42)
	225/45 R 18 <sup>10)11)</sup>						
	215/55 R 17 <sup>10)</sup> ,	220/2,2 (32)	200/2,0 (29)	270/2,7 (39)	260/2,6 (38)	220/2,2 (32)	270/2,7 (39)
	235/45 R18 <sup>10)</sup> ,						
	245/45 R18,						
	245/40 R19 <sup>11)</sup>						
	225/55 R17	220/2,2 (32)	200/2,0 (29)	280/2,8 (41)	280/2,8 (41)	220/2,2 (32)	270/2,7 (39)
245/35 R20 <sup>11)</sup>	220/2,2 (32)	200/2,0 (29)	270/2,7 (39)	260/2,6 (38)	230/2,3 (33)	280/2,8 (41)	

<sup>10)</sup> Apenas permitidos como pneus de Inverno.

<sup>11)</sup> Variante reforçada (XL).

Motor	Pneus	Conforto com 3 pessoas, no máximo		ECO com 3 pessoas, no máximo		Com carga máxima	
		À frente	Atrás	À frente	Atrás	À frente	Atrás
		[kPa/bar] ([psi])	[kPa/bar] ([psi])	[kPa/bar] ([psi])	[kPa/bar] ([psi])	[kPa/bar] ([psi])	[kPa/bar] ([psi])
A20DTH com caixa de velocidades automática	225/50 R17 <sup>10)11)</sup> , 225/45 R18 <sup>10)11)</sup>	240/2,4 (35)	220/2,2 (32)	–	–	240/2,4 (35)	290/2,9 (42)
	215/55 R17 <sup>10)</sup> , 235/45 R18 <sup>10)</sup> , 245/45 R18, 245/40 R19 <sup>11)</sup>	220/2,2 (32)	200/2,0 (29)	270/2,7 (39)	260/2,6 (38)	220/2,2 (32)	270/2,7 (39)
	225/55 R17	220/2,2 (32)	200/2,0 (29)	280/2,8 (41)	280/2,8 (41)	220/2,2 (32)	270/2,7 (39)
	245/35 R20 <sup>11)</sup>	220/2,2 (32)	200/2,0 (29)	270/2,7 (39)	260/2,6 (38)	230/2,3 (33)	280/2,8 (41)

<sup>10)</sup> Apenas permitidos como pneus de Inverno.

<sup>11)</sup> Variante reforçada (XL).

Motor	Pneus	Conforto com 3 pessoas, no máximo		ECO com 3 pessoas, no máximo		Com carga máxima	
		À frente	Atrás	À frente	Atrás	À frente	Atrás
		[kPa/bar] ([psi])	[kPa/bar] ([psi])	[kPa/bar] ([psi])	[kPa/bar] ([psi])	[kPa/bar] ([psi])	[kPa/bar] ([psi])
A20DTH ECOFlex com caixa de velocidades manual	225/50 R17 <sup>10)11)</sup> , 225/45 R18 <sup>10)11)</sup>	240/2,4 (35)	220/2,2 (32)	–	–	240/2,4 (35)	290/2,9 (42)
	215/60 R16	230/2,3 (33)	210/2,1 (30)	270/2,7 (39)	260/2,6 (38)	240/2,4 (35)	290/2,9 (42)
	215/55 R17 <sup>10)</sup>	220/2,2 (32)	200/2,0 (29)	270/2,7 (39)	260/2,6 (38)	220/2,2 (32)	270/2,7 (39)
	235/45 R18 <sup>10)</sup> , 245/40 R19 <sup>11)</sup> , 245/45 R18						
	225/55 R17	220/2,2 (32)	200/2,0 (29)	300/3,0 (43)	300/3,0 (43)	220/2,2 (32)	270/2,7 (39)
	245/35 R20 <sup>11)</sup>	220/2,2 (32)	200/2,0 (29)	270/2,7 (39)	260/2,6 (38)	230/2,3 (33)	280/2,8 (41)

<sup>10)</sup> Apenas permitidos como pneus de Inverno.

<sup>11)</sup> Variante reforçada (XL).

Motor	Pneus	Conforto com 3 pessoas, no máximo		ECO com 3 pessoas, no máximo		Com carga máxima	
		À frente	Atrás	À frente	Atrás	À frente	Atrás
		[kPa/bar] ([psi])	[kPa/bar] ([psi])	[kPa/bar] ([psi])	[kPa/bar] ([psi])	[kPa/bar] ([psi])	[kPa/bar] ([psi])
A20DTR com caixa de velocidades manual	215/55 R17 <sup>10)</sup> , 235/45 R18 <sup>10)</sup> , 245/45 R18, 245/40 R19 <sup>11)</sup>	220/2,2 (32)	200/2,0 (29)	270/2,7 (39)	260/2,6 (38)	230/2,3 (33)	280/2,8 (41)
	225/55 R17	220/2,2 (32)	200/2,0 (29)	280/2,8 (41)	280/2,8 (41)	230/2,3 (33)	280/2,8 (41)
	225/50 R17 <sup>10)11)</sup> , 225/45 R18 <sup>10)11)</sup>	240/2,4 (34)	220/2,2 (32)	–	–	250/2,5 (36)	300/3,0 (43)
	245/35 R20 <sup>11)</sup>	230/2,3 (33)	210/2,1 (30)	270/2,7 (39)	260/2,6 (38)	240/2,4 (34)	290/2,9 (41)

<sup>10)</sup> Apenas permitidos como pneus de Inverno.

<sup>11)</sup> Variante reforçada (XL).



Motor	Pneus	Conforto com 3 pessoas, no máximo		ECO com 3 pessoas, no máximo		Com carga máxima	
		À frente	Atrás	À frente	Atrás	À frente	Atrás
		[kPa/bar] ([psi])	[kPa/bar] ([psi])	[kPa/bar] ([psi])	[kPa/bar] ([psi])	[kPa/bar] ([psi])	[kPa/bar] ([psi])
A20DTR com caixa de velocidades automática	215/55 R17 <sup>10)</sup> ,	220/2,2 (32)	200/2,0 (29)	270/2,7 (39)	260/2,6 (38)	230/2,3 (33)	280/2,8 (41)
	235/45 R18 <sup>10)</sup> ,						
	245/45 R18,						
	245/40 R19 <sup>11)</sup>						
	225/55 R17	220/2,2 (32)	200/2,0 (29)	280/2,8 (41)	280/2,8 (41)	230/2,3 (33)	280/2,8 (41)
225/50 R17 <sup>10)11)</sup> ,	240/2,4 (34)	220/2,2 (32)	–	–	250/2,5 (36)	300/3,0 (43)	
225/45 R18 <sup>10)11)</sup>							
245/35 R20 <sup>11)</sup>	230/2,3 (33)	210/2,1 (30)	270/2,7 (39)	260/2,6 (38)	240/2,4 (34)	290/2,9 (41)	
Todos	Roda sobresselente temporária	420/4,2 (61)	420/4,2 (61)	–	–	420/4,2 (61)	420/4,2 (61)

<sup>10)</sup> Apenas permitidos como pneus de Inverno.

<sup>11)</sup> Variante reforçada (XL).

Sports Tourer

Motor	Pneus	Conforto com 3 pessoas, no máximo		ECO com 3 pessoas, no máximo		Com carga máxima	
		À frente	Atrás	À frente	Atrás	À frente	Atrás
		[kPa/bar] ([psi])	[kPa/bar] ([psi])	[kPa/bar] ([psi])	[kPa/bar] ([psi])	[kPa/bar] ([psi])	[kPa/bar] ([psi])
A16XER	205/60 R16 <sup>12)</sup> , 215/60 R16, 215/55 R17, <sup>12)</sup> 225/55 R17, 225/50 R17 <sup>13)</sup> , 225/45 R18 <sup>12), 14)</sup> 235/45 R18 <sup>12)</sup> 245/45 R18, 245/40 R19 <sup>14)</sup> , 245/35 R20 <sup>14)</sup>	220/2,2 (32)	240/2,4 (34)	270/2,7 (39)	290/2,9 (41)	220/2,2 (32)	290/2,9 (42)

<sup>12)</sup> Apenas permitidos como pneus de Inverno.

<sup>13)</sup> Apenas é permitida a versão reforçada como pneus de Inverno.

<sup>14)</sup> Variante reforçada (XL).

Motor	Pneus	Conforto com 3 pessoas, no máximo		ECO com 3 pessoas, no máximo		Com carga máxima	
		À frente	Atrás	À frente	Atrás	À frente	Atrás
		[kPa/bar] ([psi])	[kPa/bar] ([psi])	[kPa/bar] ([psi])	[kPa/bar] ([psi])	[kPa/bar] ([psi])	[kPa/bar] ([psi])
A14NET	205/60 R16 <sup>12)</sup> , 215/60 R16, 215/55 R17 <sup>12)</sup> , 225/55 R17, 225/50 R17 <sup>13)</sup> , 225/45 R18 <sup>12)</sup> , 235/45 R18 <sup>12)</sup> , 245/35 R20 <sup>14)</sup> , 245/40 R20 <sup>14)</sup>	220/2,2 (32)	240/2,4 (34)	270/2,7 (39)	290/2,9 (42)	220/2,2 (32)	290/2,9 (42)

<sup>12)</sup> Apenas permitidos como pneus de Inverno.

<sup>13)</sup> Apenas é permitida a versão reforçada como pneus de Inverno.

<sup>14)</sup> Variante reforçada (XL).

Motor	Pneus	Conforto com 3 pessoas, no máximo		ECO com 3 pessoas, no máximo		Com carga máxima	
		À frente	Atrás	À frente	Atrás	À frente	Atrás
		[kPa/bar] ([psi])	[kPa/bar] ([psi])	[kPa/bar] ([psi])	[kPa/bar] ([psi])	[kPa/bar] ([psi])	[kPa/bar] ([psi])
A18XER	205/60 R16 <sup>12)</sup> , 215/60 R16, 215/55 R17 <sup>12)</sup> , 225/55 R17, 225/50 R17 <sup>13)</sup> , 225/45 R18 <sup>12)</sup> , 235/45 R18 <sup>12)</sup> , 245/45 R18, 245/40 R19 <sup>14)</sup> , 245/35 R20 <sup>14)</sup>	220/2,2 (32)	240/2,4 (34)	270/2,7 (39)	290/2,9 (41)	220/2,2 (32)	290/2,9 (42)

<sup>12)</sup> Apenas permitidos como pneus de Inverno.

<sup>13)</sup> Apenas é permitida a versão reforçada como pneus de Inverno.

<sup>14)</sup> Variante reforçada (XL).

Motor	Pneus	Conforto com 3 pessoas, no máximo		ECO com 3 pessoas, no máximo		Com carga máxima	
		À frente	Atrás	À frente	Atrás	À frente	Atrás
		[kPa/bar] ([psi])	[kPa/bar] ([psi])	[kPa/bar] ([psi])	[kPa/bar] ([psi])	[kPa/bar] ([psi])	[kPa/bar] ([psi])
A16 LET	215/55 R17 <sup>12)</sup> , 225/55 R17, 225/50 R17 <sup>13)</sup> , 235/45 R18 <sup>12)</sup> , 245/45 R18, 245/40 R19 <sup>14)</sup> , 245/35 R20 <sup>14)</sup>	220/2,2 (32)	240/2,4 (34)	270/2,7 (39)	290/2,9 (42)	220/2,2 (32)	290/2,9 (42)
	225/45 R18 <sup>12)14)</sup>	230/2,3 (33)	250/2,5 (36)	–	–	240/2,4 (34)	310/3,1 (45)

<sup>12)</sup> Apenas permitidos como pneus de Inverno.

<sup>13)</sup> Apenas é permitida a versão reforçada como pneus de Inverno.

<sup>14)</sup> Variante reforçada (XL).

Motor	Pneus	Conforto com 3 pessoas, no máximo		ECO com 3 pessoas, no máximo		Com carga máxima	
		À frente	Atrás	À frente	Atrás	À frente	Atrás
		[kPa/bar] ([psi])	[kPa/bar] ([psi])	[kPa/bar] ([psi])	[kPa/bar] ([psi])	[kPa/bar] ([psi])	[kPa/bar] ([psi])
A20NHT, A20NFT	225/50 R17 <sup>13)</sup> , 235/45 R18 <sup>12)</sup> , 245/35 R20 <sup>14)</sup>	240/2,4 (34)	260/2,6 (38)	270/2,7 (39)	290/2,9 (42)	250/2,5 (36)	320/3,2 (46)
	225/45 R18 <sup>12)14)</sup>	270/2,7 (39)	290/2,9 (42)	–	–	280/2,8 (40)	350/3,5 (51)
	215/55 R17 <sup>12)</sup>	230/2,3 (33)	250/2,5 (36)	270/2,7 (39)	290/2,9 (42)	250/2,5 (36)	320/3,2 (46)
	225/55 R17, 245/40 R19 <sup>14)</sup>	220/2,2 (32)	240/2,4 (34)	270/2,7 (39)	290/2,9 (42)	220/2,2 (32)	290/2,9 (42)
	245/45 R18	220/2,2 (32)	240/2,4 (34)	270/2,7 (39)	290/2,9 (42)	230/2,3 (33)	300/3,0 (43)

<sup>13)</sup> Apenas é permitida a versão reforçada como pneus de Inverno.

<sup>12)</sup> Apenas permitidos como pneus de Inverno.

<sup>14)</sup> Variante reforçada (XL).

Motor	Pneus	Conforto com 3 pessoas, no máximo		ECO com 3 pessoas, no máximo		Com carga máxima	
		À frente	Atrás	À frente	Atrás	À frente	Atrás
		[kPa/bar] ([psi])	[kPa/bar] ([psi])	[kPa/bar] ([psi])	[kPa/bar] ([psi])	[kPa/bar] ([psi])	[kPa/bar] ([psi])
A20DTC, A20DTL	225/50 R17 <sup>13)</sup> , 215/55 R17 <sup>12)</sup> , 235/45 R18 <sup>12)</sup>	220/2,2 (32)	240/2,4 (34)	270/2,7 (39)	290/2,9 (42)	230/2,3 (33)	300/3,0 (43)
	225/45 R18 <sup>12)14)</sup>	250/2,5 (36)	270/2,7 (39)	–	–	250/2,5 (36)	320/3,2 (46)
	245/45 R18, 245/40 R19 <sup>14)</sup> , 245/35 R20 <sup>14)</sup>	220/2,2 (32)	240/2,4 (35)	270/2,7 (39)	290/2,9 (42)	220/2,2 (32)	290/2,9 (42)
	225/55 R17	220/2,2 (32)	240/2,4 (35)	290/2,9 (42)	320/3,2 (46)	220/2,2 (32)	290/2,9 (42)

<sup>13)</sup> Apenas é permitida a versão reforçada como pneus de Inverno.

<sup>12)</sup> Apenas permitidos como pneus de Inverno.

<sup>14)</sup> Variante reforçada (XL).

Motor	Pneus	Conforto com 3 pessoas, no máximo		ECO com 3 pessoas, no máximo		Com carga máxima	
		À frente	Atrás	À frente	Atrás	À frente	Atrás
		[kPa/bar] ([psi])	[kPa/bar] ([psi])	[kPa/bar] ([psi])	[kPa/bar] ([psi])	[kPa/bar] ([psi])	[kPa/bar] ([psi])
A20DTJ, A20DT com caixa de velocidades manual	225/45 R18 <sup>12)</sup> <sup>14)</sup>	250/2,5 (36)	270/2,7 (39)	–	–	250/2,5 (36)	320/3,2 (46)
	215/55 R17 <sup>12)</sup> ,	220/2,2 (32)	240/2,4 (35)	270/2,7 (39)	290/2,9 (42)	230/2,3 (33)	300/3,0 (43)
	225/50 R17 <sup>13)</sup> ,						
	235/45 R18 <sup>12)</sup>						
	225/55 R17	220/2,2 (32)	240/2,4 (35)	290/2,9 (42)	320/3,2 (46)	220/2,2 (32)	290/2,9 (42)
	245/45 R18,	220/2,2 (32)	240/2,4 (35)	270/2,7 (39)	290/2,9 (42)	220/2,2 (32)	290/2,9 (42)
	245/40 R19 <sup>14)</sup> ,						
245/35 R20 <sup>14)</sup>							

<sup>12)</sup> Apenas permitidos como pneus de Inverno.

<sup>14)</sup> Variante reforçada (XL).

<sup>13)</sup> Apenas é permitida a versão reforçada como pneus de Inverno.



Motor	Pneus	Conforto com 3 pessoas, no máximo		ECO com 3 pessoas, no máximo		Com carga máxima	
		À frente	Atrás	À frente	Atrás	À frente	Atrás
		[kPa/bar] ([psi])	[kPa/bar] ([psi])	[kPa/bar] ([psi])	[kPa/bar] ([psi])	[kPa/bar] ([psi])	[kPa/bar] ([psi])
A20DTJ, A20DT com caixa de velocidades automática	225/45 R18 <sup>12)14)</sup>	250/2,5 (36)	270/2,7 (39)	–	–	250/2,5 (36)	320/3,2 (46)
	215/55 R17 <sup>12)</sup> ,	230/2,3 (33)	250/2,5 (36)	270/2,7 (39)	290/2,9 (42)	230/2,3 (33)	300/3,0 (43)
	225/50 R17 <sup>13)</sup> ,						
	245/35 R20 <sup>14)</sup> ,						
	235/45 R18 <sup>12)</sup>						
	225/55 R17	220/2,2 (32)	240/2,4 (35)	290/2,9 (42)	320/3,2 (46)	220/2,2 (32)	290/2,9 (42)
	245/45 R18,	220/2,2 (32)	240/2,4 (35)	270/2,7 (39)	290/2,9 (42)	220/2,2 (32)	290/2,9 (42)
245/40 R19 <sup>14)</sup>							

<sup>12)</sup> Apenas permitidos como pneus de Inverno.

<sup>14)</sup> Variante reforçada (XL).

<sup>13)</sup> Apenas é permitida a versão reforçada como pneus de Inverno.

Motor	Pneus	Conforto com 3 pessoas, no máximo		ECO com 3 pessoas, no máximo		Com carga máxima	
		À frente	Atrás	À frente	Atrás	À frente	Atrás
		[kPa/bar] ([psi])	[kPa/bar] ([psi])	[kPa/bar] ([psi])	[kPa/bar] ([psi])	[kPa/bar] ([psi])	[kPa/bar] ([psi])
A20DTH A20DTH ECOFlex com caixa de velocidades manual	225/45 R 18 <sup>12)14)</sup>	250/2,5 (36)	270/2,7 (39)	–	–	250/2,5 (36)	320/3,2 (46)
	215/55 R 17 <sup>12)</sup> , 225/50 R17 <sup>13)</sup>	230/2,3 (33)	250/2,5 (36)	270/2,7 (39)	290/2,9 (42)	240/2,4 (35)	310/3,1 (45)
	225/55 R 17	220/2,2 (32)	240/2,4 (35)	290/2,9 (42)	320/3,2 (46)	220/2,2 (32)	290/2,9 (42)
	235/45 R18 <sup>12)</sup>	230/2,3 (33)	250/2,5 (36)	270/2,7 (39)	290/2,9 (42)	230/2,3 (33)	300/3,0 (43)
	245/45 R18, 245/40 R19 <sup>14)</sup>	220/2,2 (32)	240/2,4 (35)	270/2,7 (39)	290/2,9 (42)	220/2,2 (32)	290/2,9 (42)
	245/35 R20 <sup>14)</sup>	220/2,2 (32)	240/2,4 (35)	270/2,7 (39)	290/2,9 (42)	230/2,3 (33)	300/3,0 (43)

<sup>12)</sup> Apenas permitidos como pneus de Inverno.

<sup>14)</sup> Variante reforçada (XL).

<sup>13)</sup> Apenas é permitida a versão reforçada como pneus de Inverno.

Motor	Pneus	Conforto com 3 pessoas, no máximo		ECO com 3 pessoas, no máximo		Com carga máxima	
		À frente	Atrás	À frente	Atrás	À frente	Atrás
		[kPa/bar] ([psi])	[kPa/bar] ([psi])	[kPa/bar] ([psi])	[kPa/bar] ([psi])	[kPa/bar] ([psi])	[kPa/bar] ([psi])
A20DTH com caixa de velocidades automática	225/45 R18 <sup>12)14)</sup>	260/2,6 (38)	280/2,8 (41)	–	–	260/2,6 (38)	330/3,3 (48)
	215/55 R17 <sup>12)</sup> ,	230/2,3 (33)	250/2,5 (36)	270/2,7 (39)	290/2,9 (42)	240/2,4 (35)	310/3,1 (45)
	225/50 R17 <sup>13)</sup> ,						
	235/45 R18 <sup>12)</sup>						
	225/55 R17	220/2,2 (32)	240/2,4 (35)	290/2,9 (42)	320/3,2 (46)	220/2,2 (32)	290/2,9 (42)
	245/45 R18,	220/2,2 (32)	240/2,4 (35)	270/2,7 (39)	290/2,9 (42)	220/2,2 (32)	290/2,9 (42)
	245/40 R19 <sup>14)</sup>						
245/35 R20 <sup>14)</sup>	230/2,3 (33)	250/2,5 (36)	270/2,7 (39)	290/2,9 (42)	230/2,3 (33)	300/3,0 (43)	

<sup>12)</sup> Apenas permitidos como pneus de Inverno.

<sup>14)</sup> Variante reforçada (XL).

<sup>13)</sup> Apenas é permitida a versão reforçada como pneus de Inverno.

Motor	Pneus	Conforto com 3 pessoas, no máximo		ECO com 3 pessoas, no máximo		Com carga máxima	
		À frente	Atrás	À frente	Atrás	À frente	Atrás
		[kPa/bar] ([psi])	[kPa/bar] ([psi])	[kPa/bar] ([psi])	[kPa/bar] ([psi])	[kPa/bar] ([psi])	[kPa/bar] ([psi])
A20DTR com caixa de velocidades manual	215/55 R17 <sup>12)</sup> , 225/50 R17 <sup>13)</sup>	240/2,4 (35)	260/2,6 (38)	270/2,7 (39)	290/2,9 (42)	240/2,4 (35)	310/3,1 (45)
	235/45 R18 <sup>12)</sup>	240/2,4 (35)	260/2,6 (38)	270/2,7 (39)	290/2,9 (42)	250/2,5 (36)	320/3,2 (46)
	245/45 R18, 245/40 R19 <sup>14)</sup>	220/2,2 (32)	240/2,4 (35)	270/2,7 (39)	290/2,9 (42)	220/2,2 (32)	290/2,9 (42)
	225/55 R17	220/2,2 (32)	240/2,4 (35)	290/2,9 (42)	320/3,2 (46)	220/2,2 (32)	290/2,9 (42)
	225/45 R18 <sup>12)14)</sup>	250/2,5 (36)	270/2,7 (39)	–	–	260/2,6 (38)	330/3,3 (48)
	245/35 R20 <sup>14)</sup>	230/2,3 (33)	250/2,5 (36)	270/2,7 (39)	290/2,9 (42)	230/2,3 (33)	300/3,0 (43)

<sup>12)</sup> Apenas permitidos como pneus de Inverno.

<sup>13)</sup> Apenas é permitida a versão reforçada como pneus de Inverno.

<sup>14)</sup> Variante reforçada (XL).

Motor	Pneus	Conforto com 3 pessoas, no máximo		ECO com 3 pessoas, no máximo		Com carga máxima		
		À frente	Atrás	À frente	Atrás	À frente	Atrás	
		[kPa/bar] ([psi])	[kPa/bar] ([psi])	[kPa/bar] ([psi])	[kPa/bar] ([psi])	[kPa/bar] ([psi])	[kPa/bar] ([psi])	
A20DTR com caixa de velocidades automática	215/55 R17 <sup>12)</sup> , 225/50 R17 <sup>13)</sup> , 235/45 R18 <sup>12)</sup>	240/2,4 (35)	260/2,6 (38)	270/2,7 (39)	290/2,9 (42)	250/2,5 (36)	320/3,2 (46)	
	245/45 R18, 245/40 R19 <sup>14)</sup>	220/2,2 (32)	240/2,4 (35)	270/2,7 (39)	290/2,9 (42)	220/2,2 (32)	290/2,9 (42)	
	225/55 R17	220/2,2 (32)	240/2,4 (35)	290/2,9 (42)	320/3,2 (46)	220/2,2 (32)	290/2,9 (42)	
	225/45 R18 <sup>12)14)</sup>	260/2,6 (38)	280/2,8 (41)	–	–	260/2,6 (38)	330/3,3 (48)	
	245/35 R20 <sup>14)</sup>	230/2,3 (33)	250/2,5 (36)	270/2,7 (39)	290/2,9 (42)	240/2,4 (35)	310/3,1 (45)	
	Todos	Roda sobresselente temporária	420/4,2 (61)	420/4,2 (61)	–	–	420/4,2 (61)	420/4,2 (61)

<sup>12)</sup> Apenas permitidos como pneus de Inverno.

<sup>13)</sup> Apenas é permitida a versão reforçada como pneus de Inverno.

<sup>14)</sup> Variante reforçada (XL).

## Pressão dos pneus para os veículos com tracção integral

Hatchback de 5 portas / Berlina de 4 portas

Motor	Pneus	Conforto com 3 pessoas, no máximo		ECO com 3 pessoas, no máximo		Com carga máxima	
		À frente	Atrás	À frente	Atrás	À frente	Atrás
		[kPa/bar] ([psi])	[kPa/bar] ([psi])	[kPa/bar] ([psi])	[kPa/bar] ([psi])	[kPa/bar] ([psi])	[kPa/bar] ([psi])
A20NHT com caixa de velocidades manual	225/50 R17 <sup>10)</sup> ,	250/2,5 (36)	230/2,3 (33)	–	–	250/2,5 (36)	300/3,0 (43)
	225/45 R18 <sup>10)</sup>						
	215/55 R17 <sup>10)</sup> ,	230/2,3 (33)	210/2,1 (30)	270/2,7 (39)	260/2,6 (38)	240/2,4 (35)	290/2,9 (42)
	225/45 R18 <sup>10)</sup>						
	225/55 R17,						
	235/45 R18 <sup>10)</sup> ,						
245/45 R18,							
245/40 R19							

<sup>10)</sup> Apenas permitidos como pneus de Inverno.

Motor	Pneus	Conforto com 3 pessoas, no máximo		ECO com 3 pessoas, no máximo		Com carga máxima	
		À frente	Atrás	À frente	Atrás	À frente	Atrás
		[kPa/bar] ([psi])	[kPa/bar] ([psi])	[kPa/bar] ([psi])	[kPa/bar] ([psi])	[kPa/bar] ([psi])	[kPa/bar] ([psi])
A20NHT com caixa de velocidades automática	245/35 R20 <sup>11)</sup>	240/2,4 (35)	220/2,2 (32)	270/2,7 (39)	260/2,6 (38)	250/2,5 (36)	300/3,0 (43)
	225/50 R17 <sup>10)11)</sup> ,	260/2,6 (38)	240/2,4 (35)	–	–	260/2,6 (38)	310/3,1 (45)
	225/45 R18 <sup>10)11)</sup>						
	215/55 R17 <sup>10)</sup> ,	230/2,3 (33)	210/2,1 (30)	270/2,7 (39)	260/2,6 (38)	240/2,4 (35)	290/2,9 (42)
	225/55 R17,						
	235/45 R18 <sup>10)</sup> ,						
	245/45 R18, 245/40 R19						
245/35 R20 <sup>11)</sup>	250/2,5 (36)	230/2,3 (33)	270/2,7 (39)	260/2,6 (38)	250/2,5 (36)	300/3,0 (43)	

<sup>11)</sup> Variante reforçada (XL).

<sup>10)</sup> Apenas permitidos como pneus de Inverno.

Motor	Pneus	Conforto com 3 pessoas, no máximo		ECO com 3 pessoas, no máximo		Com carga máxima	
		À frente	Atrás	À frente	Atrás	À frente	Atrás
		[kPa/bar] ([psi])	[kPa/bar] ([psi])	[kPa/bar] ([psi])	[kPa/bar] ([psi])	[kPa/bar] ([psi])	[kPa/bar] ([psi])
A20DTR com caixa de velocidades manual	225/50 R17 <sup>10)11)</sup> ,	270/2,7 (39)	250/2,5 (36)	–	–	280/2,8 (41)	330/3,3 (48)
	225/45 R18 <sup>10)11)</sup>						
	215/55 R17 <sup>10)</sup> ,						
	225/55 R17,	220/2,2 (32)	200/2,0 (29)	270/2,7 (39)	260/2,6 (38)	230/2,3 (33)	280/2,8 (41)
	245/45 R18, 245/40 R19						
235/45 R18 <sup>10)</sup> ,	240/2,4 (35)	220/2,2 (32)	270/2,7 (39)	260/2,6 (38)	260/2,6 (38)	310/3,1 (45)	
245/35 R20 <sup>11)</sup>							

<sup>10)</sup> Apenas permitidos como pneus de Inverno.

<sup>11)</sup> Variante reforçada (XL).



Motor	Pneus	Conforto com 3 pessoas, no máximo		ECO com 3 pessoas, no máximo		Com carga máxima	
		À frente	Atrás	À frente	Atrás	À frente	Atrás
		[kPa/bar] ([psi])	[kPa/bar] ([psi])	[kPa/bar] ([psi])	[kPa/bar] ([psi])	[kPa/bar] ([psi])	[kPa/bar] ([psi])
A20DTR com caixa de velocidades automática	225/50 R17 <sup>10)11)</sup> ,	270/2,7 (39)	250/2,5 (36)	–	–	280/2,8 (41)	330/3,3 (48)
	225/45 R18 <sup>10)11)</sup>						
	215/55 R17 <sup>10)</sup> ,						
	225/55 R17,	230/2,3 (33)	210/2,1 (30)	270/2,7 (39)	260/2,6 (38)	240/2,4 (35)	290/2,9 (42)
	245/45 R18,						
	245/40 R19						
	235/45 R18 <sup>10)</sup> ,	240/2,4 (35)	220/2,2 (32)	270/2,7 (39)	260/2,6 (38)	260/2,6 (38)	310/3,1 (45)
	245/35 R20 <sup>11)</sup>						

<sup>10)</sup> Apenas permitidos como pneus de Inverno.

<sup>11)</sup> Variante reforçada (XL).

Motor	Pneus	Conforto com 3 pessoas, no máximo		ECO com 3 pessoas, no máximo		Com carga máxima	
		À frente	Atrás	À frente	Atrás	À frente	Atrás
		[kPa/bar] ([psi])	[kPa/bar] ([psi])	[kPa/bar] ([psi])	[kPa/bar] ([psi])	[kPa/bar] ([psi])	[kPa/bar] ([psi])
A20DTH com caixa de velocidades manual	215/55 R17 <sup>10)</sup>	270/2,7 (39)	250/2,5 (36)	–	–	280/2,8 (41)	330/3,3 (48)
	225/45 R18 <sup>10)11)</sup>						
	225/50 <sup>10)11)</sup>						
	225/55 R17	220/2,2 (32)	200/2,0 (29)	270/2,7 (39)	260/2,6 (38)	230/2,3 (33)	280/2,8 (41)
	245/40 R19						
	245/45 R18						
	235/45 R18 <sup>10)</sup>	240/2,4 (35)	220/2,2 (32)	270/2,7 (39)	260/2,6 (38)	260/2,6 (38)	310/3,1 (45)
	245/35 R20 <sup>11)</sup>						

<sup>10)</sup> Apenas permitidos como pneus de Inverno.

<sup>11)</sup> Variante reforçada (XL).

Motor	Pneus	Conforto com 3 pessoas, no máximo		ECO com 3 pessoas, no máximo		Com carga máxima	
		À frente	Atrás	À frente	Atrás	À frente	Atrás
		[kPa/bar] ([psi])	[kPa/bar] ([psi])	[kPa/bar] ([psi])	[kPa/bar] ([psi])	[kPa/bar] ([psi])	[kPa/bar] ([psi])
A20DTH com caixa de velocidades automática	215/55 R17 <sup>10)</sup>	270/2,7 (39)	250/2,5 (36)	–	–	280/2,8 (41)	330/3,3 (48)
	225/45 R18 <sup>10)11)</sup>						
	225/50 <sup>10)11)</sup>						
	225/55 R17	220/2,2 (32)	200/2,0 (29)	270/2,7 (39)	260/2,6 (38)	230/2,3 (33)	280/2,8 (41)
	245/40 R19						
	245/45 R18						
	235/45 R18 <sup>10)</sup>	240/2,4 (35)	220/2,2 (32)	270/2,7 (39)	260/2,6 (38)	260/2,6 (38)	310/3,1 (45)
	245/35 R20 <sup>11)</sup>						

<sup>10)</sup> Apenas permitidos como pneus de Inverno.

<sup>11)</sup> Variante reforçada (XL).

Motor	Pneus	Conforto com 3 pessoas, no máximo		ECO com 3 pessoas, no máximo		Com carga máxima	
		À frente	Atrás	À frente	Atrás	À frente	Atrás
		[kPa/bar] ([psi])	[kPa/bar] ([psi])	[kPa/bar] ([psi])	[kPa/bar] ([psi])	[kPa/bar] ([psi])	[kPa/bar] ([psi])
A28NET com caixa de velocidades manual	225/50 R17 <sup>10)</sup> 11),	270/2,7 (39)	250/2,5 (36)	–	–	270/2,7 (39)	320/3,2 (46)
	225/45 R18 <sup>10)</sup> 11)						
	215/55 R17 <sup>10)</sup> ,	260/2,6 (38)	240/2,4 (35)	–	–	270/2,7 (39)	320/3,2 (46)
	225/55 R17,						
	235/45 R18 <sup>10)</sup> ,						
	245/45 R18, 245/40 R19						
245/35 R20 <sup>11)</sup>	270/2,7 (39)	250/2,5 (36)	–	–	280/2,8 (41)	330/3,3 (48)	

<sup>10)</sup> Apenas permitidos como pneus de Inverno.

<sup>11)</sup> Variante reforçada (XL).

Motor	Pneus	Conforto com 3 pessoas, no máximo		ECO com 3 pessoas, no máximo		Com carga máxima	
		À frente	Atrás	À frente	Atrás	À frente	Atrás
		[kPa/bar] ([psi])	[kPa/bar] ([psi])	[kPa/bar] ([psi])	[kPa/bar] ([psi])	[kPa/bar] ([psi])	[kPa/bar] ([psi])
A28NET com caixa de velocidades automática	225/50 R17 <sup>10)11)</sup> ,	270/2,7 (39)	250/2,5 (36)	–	–	280/2,8 (41)	330/3,3 (48)
	225/45 R18 <sup>10)11)</sup> , 215/55 R17 <sup>10)</sup> , 225/55 R17, 235/45 R18 <sup>10)</sup> , 245/45 R18, 245/40 R19						
	245/35 R20 <sup>11)</sup>	260/2,6 (38)	240/2,4 (35)	–	–	270/2,7 (39)	320/3,2 (46)
A28 NER com caixa de velocidades manual	235/45 R18 <sup>10)</sup> ,	250/2,5 (36)	230/2,3 (33)	–	–	260/2,6 (38)	320/3,2 (46)
	245/40 R19 <sup>11)</sup>						

<sup>10)</sup> Apenas permitidos como pneus de Inverno.

<sup>11)</sup> Variante reforçada (XL).

Motor	Pneus	Conforto com 3 pessoas, no máximo		ECO com 3 pessoas, no máximo		Com carga máxima	
		À frente	Atrás	À frente	Atrás	À frente	Atrás
		[kPa/bar] ([psi])	[kPa/bar] ([psi])	[kPa/bar] ([psi])	[kPa/bar] ([psi])	[kPa/bar] ([psi])	[kPa/bar] ([psi])
	255/35 R20 <sup>11)</sup>	270/2,7 (39)	250/2,5 (36)	–	–	280/2,8 (41)	330/3,3 (48)
A28 NER com caixa de velocidades automática	235/45 R18 <sup>10)</sup> ,	250/2,5 (36)	230/2,3 (33)	–	–	260/2,6 (38)	320/3,2 (46)
	245/40 R19 <sup>11)</sup>						
	255/35 R20 <sup>11)</sup>	270/2,7 (39)	250/2,5 (36)	–	–	280/2,8 (41)	330/3,3 (48)
Todos	Roda sobresselente temporária	420/4,2 (61)	420/4,2 (61)	–	–	420/4,2 (61)	420/4,2 (61)

<sup>11)</sup> Variante reforçada (XL).

<sup>10)</sup> Apenas permitidos como pneus de Inverno.

## Sports Tourer

Motor	Pneus	Conforto com 3 pessoas, no máximo		ECO com 3 pessoas, no máximo		Com carga máxima	
		À frente	Atrás	À frente	Atrás	À frente	Atrás
		[kPa/bar] ([psi])	[kPa/bar] ([psi])	[kPa/bar] ([psi])	[kPa/bar] ([psi])	[kPa/bar] ([psi])	[kPa/bar] ([psi])
A20NHT com caixa de velocidades manual	225/50 R17 <sup>14)</sup> , 215/55 R17 <sup>12)</sup>	250/2,5 (36)	250/2,5 (36)	270/2,7 (39)	290/2,9 (42)	250/2,5 (36)	320/3,2 (46)
	225/55 R17	220/2,2 (32)	220/2,2 (32)	270/2,7 (39)	290/2,9 (42)	220/2,2 (32)	290/2,9 (42)
	225/45 R18 <sup>12)</sup> <sup>14)</sup>	270/2,7 (39)	270/2,7 (39)	–	–	280/2,8 (41)	340/3,4 (49)
	235/45 R18 <sup>12)</sup>	250/2,5 (36)	250/2,5 (36)	270/2,7 (39)	290/2,9 (42)	260/2,6 (38)	330/3,3 (48)
	245/45 R18	220/2,2 (32)	220/2,2 (32)	270/2,7 (39)	290/2,9 (42)	230/2,3 (33)	300/3,0 (43)
	245/40 R19 <sup>14)</sup>	220/2,2 (32)	220/2,2 (32)	270/2,7 (39)	290/2,9 (42)	220/2,2 (32)	290/2,9 (42)

<sup>14)</sup> Variante reforçada (XL).

<sup>12)</sup> Apenas permitidos como pneus de Inverno.

Motor	Pneus	Conforto com 3 pessoas, no máximo		ECO com 3 pessoas, no máximo		Com carga máxima	
		À frente	Atrás	À frente	Atrás	À frente	Atrás
		[kPa/bar] ([psi])	[kPa/bar] ([psi])	[kPa/bar] ([psi])	[kPa/bar] ([psi])	[kPa/bar] ([psi])	[kPa/bar] ([psi])
	245/35 R20 <sup>14)</sup>	240/2,4 (35)	240/2,4 (35)	270/2,7 (39)	290/2,9 (42)	240/2,4 (35)	310/3,1 (45)

<sup>14)</sup> Variante reforçada (XL).



Motor	Pneus	Conforto com 3 pessoas, no máximo		ECO com 3 pessoas, no máximo		Com carga máxima	
		À frente	Atrás	À frente	Atrás	À frente	Atrás
		[kPa/bar] ([psi])	[kPa/bar] ([psi])	[kPa/bar] ([psi])	[kPa/bar] ([psi])	[kPa/bar] ([psi])	[kPa/bar] ([psi])
A20NHT com caixa de velocidades automática	225/50 R17, <sup>12)14)</sup>	250/2,5 (36)	250/2,5 (36)	270/2,7 (39)	290/2,9 (42)	260/2,6 (38)	330/3,3 (48)
	215/55 R17 <sup>12)</sup>						
	225/55 R17	220/2,2 (32)	220/2,2 (32)	270/2,7 (39)	290/2,9 (42)	220/2,2 (32)	290/2,9 (42)
	225/45 R18 <sup>12)14)</sup>	270/2,7 (39)	270/2,7 (39)	–	–	280/2,8 (41)	340/3,4 (49)
	235/45 R18 <sup>12)</sup>	250/2,5 (36)	250/2,5 (36)	270/2,7 (39)	290/2,9 (42)	260/2,6 (38)	330/3,3 (48)
	245/45 R18	220/2,2 (32)	220/2,2 (32)	270/2,7 (39)	290/2,9 (42)	230/2,3 (33)	300/3,0 (43)
	245/40 R19 <sup>14)</sup>	220/2,2 (32)	220/2,2 (32)	270/2,7 (39)	290/2,9 (42)	220/2,2 (32)	290/2,9 (42)

<sup>12)</sup> Apenas permitidos como pneus de Inverno.

<sup>14)</sup> Variante reforçada (XL).

Motor	Pneus	Conforto com 3 pessoas, no máximo		ECO com 3 pessoas, no máximo		Com carga máxima	
		À frente	Atrás	À frente	Atrás	À frente	Atrás
		[kPa/bar] ([psi])	[kPa/bar] ([psi])	[kPa/bar] ([psi])	[kPa/bar] ([psi])	[kPa/bar] ([psi])	[kPa/bar] ([psi])
	245/35 R20 <sup>14)</sup>	240/2,4 (35)	240/2,4 (35)	270/2,7 (39)	290/2,9 (42)	250/2,5 (36)	320/3,2 (46)
A20DTR	215/55 R17 <sup>12)14)</sup> ,  225/50 R17 <sup>12)14)</sup> , 235/45 R18 <sup>12)14)</sup> , 245/35 R20 <sup>14)</sup>	240/2,4 (35)	240/2,4 (35)	270/2,7 (39)	290/2,9 (42)	250/2,5 (36)	320/3,2 (46)
	225/55 R17	220/2,2 (32)	220/2,2 (32)	270/2,7 (39)	290/2,9 (42)	220/2,2 (32)	290/2,9 (42)
	245/40 R19 <sup>14)</sup>						
	245/45 R18	220/2,2 (32)	220/2,2 (32)	270/2,7 (39)	290/2,9 (42)	230/2,3 (33)	300/3,0 (43)
	225/45 R 18 <sup>12)14)</sup>	270/2,7 (39)	270/2,7 (39)	–	–	280/2,8 (41)	340/3,4 (49)

<sup>14)</sup> Variante reforçada (XL).

<sup>12)</sup> Apenas permitidos como pneus de Inverno.

Motor	Pneus	Conforto com 3 pessoas, no máximo		ECO com 3 pessoas, no máximo		Com carga máxima	
		À frente	Atrás	À frente	Atrás	À frente	Atrás
		[kPa/bar] ([psi])	[kPa/bar] ([psi])	[kPa/bar] ([psi])	[kPa/bar] ([psi])	[kPa/bar] ([psi])	[kPa/bar] ([psi])
A20DTH com caixa de velocidades manual	225/55 R17	220/2,2 (32)	220/2,2 (32)	270/2,7 (39)	290/2,9 (42)	220/2,2 (32)	290/2,9 (42)
	215/55 R17 <sup>12)14)</sup>	240/2,4 (35)	240/2,4 (35)	270/2,7 (39)	290/2,9 (42)	250/2,5 (36)	320/3,2 (46)
	225/50 R17 <sup>12)14)</sup>						
	245/45 R18	220/2,2 (32)	220/2,2 (32)	270/2,7 (39)	290/2,9 (42)	230/2,3 (33)	300/3,0 (43)
	245/40 R19 <sup>14)</sup>	220/2,2 (32)	220/2,2 (32)	270/2,7 (39)	290/2,9 (42)	220/2,2 (32)	290/2,9 (42)
	235/45 R18 <sup>12)14)</sup>	240/2,4 (35)	240/2,4 (35)	270/2,7 (39)	290/2,9 (42)	250/2,5 (36)	320/3,2 (46)
	245/35 R20 <sup>14)</sup>						
	225/45 R18 <sup>12)14)</sup>	270/2,7 (39)	270/2,7 (39)	–	–	280/2,8 (41)	340/3,4 (49)

<sup>12)</sup> Apenas permitidos como pneus de Inverno.

<sup>14)</sup> Variante reforçada (XL).

Motor	Pneus	Conforto com 3 pessoas, no máximo		ECO com 3 pessoas, no máximo		Com carga máxima	
		À frente	Atrás	À frente	Atrás	À frente	Atrás
		[kPa/bar] ([psi])	[kPa/bar] ([psi])	[kPa/bar] ([psi])	[kPa/bar] ([psi])	[kPa/bar] ([psi])	[kPa/bar] ([psi])
A20DTH com caixa de velocidades automática	225/55 R17	220/2,2 (32)	220/2,2 (32)	270/2,7 (39)	290/2,9 (42)	220/2,2 (32)	290/2,9 (42)
	215/55 R17 <sup>12)14)</sup>	240/2,4 (35)	240/2,4 (35)	270/2,7 (39)	290/2,9 (42)	250/2,5 (36)	320/3,2 (46)
	225/50 R17 <sup>12)14)</sup>						
	245/45 R18	220/2,2 (32)	220/2,2 (32)	270/2,7 (39)	290/2,9 (42)	230/2,3 (33)	300/3,0 (43)
	245/40 R19 <sup>14)</sup>	220/2,2 (32)	220/2,2 (32)	270/2,7 (39)	290/2,9 (42)	220/2,2 (32)	290/2,9 (42)
	235/45 R18 <sup>12)14)</sup>	240/2,4 (35)	240/2,4 (35)	270/2,7 (39)	290/2,9 (42)	250/2,5 (36)	320/3,2 (46)
	245/35 R20 <sup>14)</sup>						
	225/45 R18 <sup>12)14)</sup>	270/2,7 (39)	270/2,7 (39)	–	–	280/2,8 (41)	340/3,4 (49)

<sup>12)</sup> Apenas permitidos como pneus de Inverno.

<sup>14)</sup> Variante reforçada (XL).

Motor	Pneus	Conforto com 3 pessoas, no máximo		ECO com 3 pessoas, no máximo		Com carga máxima	
		À frente	Atrás	À frente	Atrás	À frente	Atrás
		[kPa/bar] ([psi])	[kPa/bar] ([psi])	[kPa/bar] ([psi])	[kPa/bar] ([psi])	[kPa/bar] ([psi])	[kPa/bar] ([psi])
A28NET com caixa de velocidades manual	215/55 R17 <sup>12)14)</sup> ,	280/2,8 (41)	280/2,8 (41)	–	–	300/3,0 (43)	340/3,4 (49)
	225/50 R17 <sup>12)14)</sup> ,						
	235/45 R18 <sup>12)</sup>						
	225/55 R17	250/2,5 (36)	250/2,5 (36)	270/2,7 (39)	290/2,9 (42)	270/2,7 (39)	340/3,4 (49)
	225/45 R18 <sup>12)14)</sup> ,	270/2,7 (39)	270/2,7 (39)	–	–	280/2,8 (41)	340/3,4 (49)
	245/35 R20 <sup>14)</sup>						
	245/45 R18	260/2,6 (38)	260/2,6 (38)	–	–	280/2,8 (41)	340/3,4 (49)
245/40 R19 <sup>14)</sup>	240/2,4 (35)	240/2,4 (35)	–	–	250/2,5 (36)	320/3,2 (46)	

<sup>12)</sup> Apenas permitidos como pneus de Inverno.

<sup>14)</sup> Variante reforçada (XL).

Motor	Pneus	Conforto com 3 pessoas, no máximo		ECO com 3 pessoas, no máximo		Com carga máxima	
		À frente	Atrás	À frente	Atrás	À frente	Atrás
		[kPa/bar] ([psi])	[kPa/bar] ([psi])	[kPa/bar] ([psi])	[kPa/bar] ([psi])	[kPa/bar] ([psi])	[kPa/bar] ([psi])
A28NET com caixa de velocidades automática	215/55 R17, <sup>12)</sup>	280/2,8 (41)	280/2,8 (41)	–	–	300/3,0 (43)	340/3,4 (49)
	225/50 R17 <sup>12)14)</sup> , 235/45 R18 <sup>12)</sup>						
	225/55 R17	260/2,6 (38)	260/2,6 (38)	270/2,7 (39)	290/2,9 (42)	270/2,7 (39)	340/3,4 (49)
	225/45 R18 <sup>12)14)</sup> , 245/35 R20 <sup>11)</sup>	270/2,7 (39)	270/2,7 (39)	–	–	280/2,8 (41)	340/3,4 (49)
	245/45 R18	270/2,7 (39)	270/2,7 (39)	–	–	280/2,8 (41)	340/3,4 (49)
	245/40 R19 <sup>14)</sup>	240/2,4 (35)	240/2,4 (35)	–	–	260/2,6 (38)	330/3,3 (48)

<sup>12)</sup> Apenas permitidos como pneus de Inverno.

<sup>14)</sup> Variante reforçada (XL).

<sup>11)</sup> Variante reforçada (XL).

## 326 Dados técnicos

Motor	Pneus	Conforto com 3 pessoas, no máximo		ECO com 3 pessoas, no máximo		Com carga máxima	
		À frente	Atrás	À frente	Atrás	À frente	Atrás
		[kPa/bar] ([psi])	[kPa/bar] ([psi])	[kPa/bar] ([psi])	[kPa/bar] ([psi])	[kPa/bar] ([psi])	[kPa/bar] ([psi])
A28 NER com caixa de velocidades manual	235/45 R18 <sup>12)</sup> ,	250/2,5 (36)	230/2,3 (33)	–	–	260/2,6 (38)	330/3,3 (48)
	245/40 R19 <sup>14)</sup>						
	255/35 R20 <sup>14)</sup>	270/2,7 (39)	250/2,5 (36)	–	–	280/2,8 (41)	340/3,4 (49)
A28 NER com caixa de velocidades automática	235/45 R18 <sup>12)</sup> ,	250/2,5 (36)	230/2,3 (33)	–	–	260/2,6 (38)	330/3,3 (48)
	245/40 R19 <sup>14)</sup>						
	255/35 R20 <sup>14)</sup>	270/2,7 (39)	250/2,5 (36)	–	–	280/2,8 (41)	340/3,4 (49)
Todos	Roda sobresselente temporária	420/4,2 (61)	420/4,2 (61)	–	–	420/4,2 (61)	420/4,2 (61)

<sup>12)</sup> Apenas permitidos como pneus de Inverno.

<sup>14)</sup> Variante reforçada (XL).

## Medidas de acoplamiento de reboque

Hatchback de 5 portas / Berlina de 4 portas

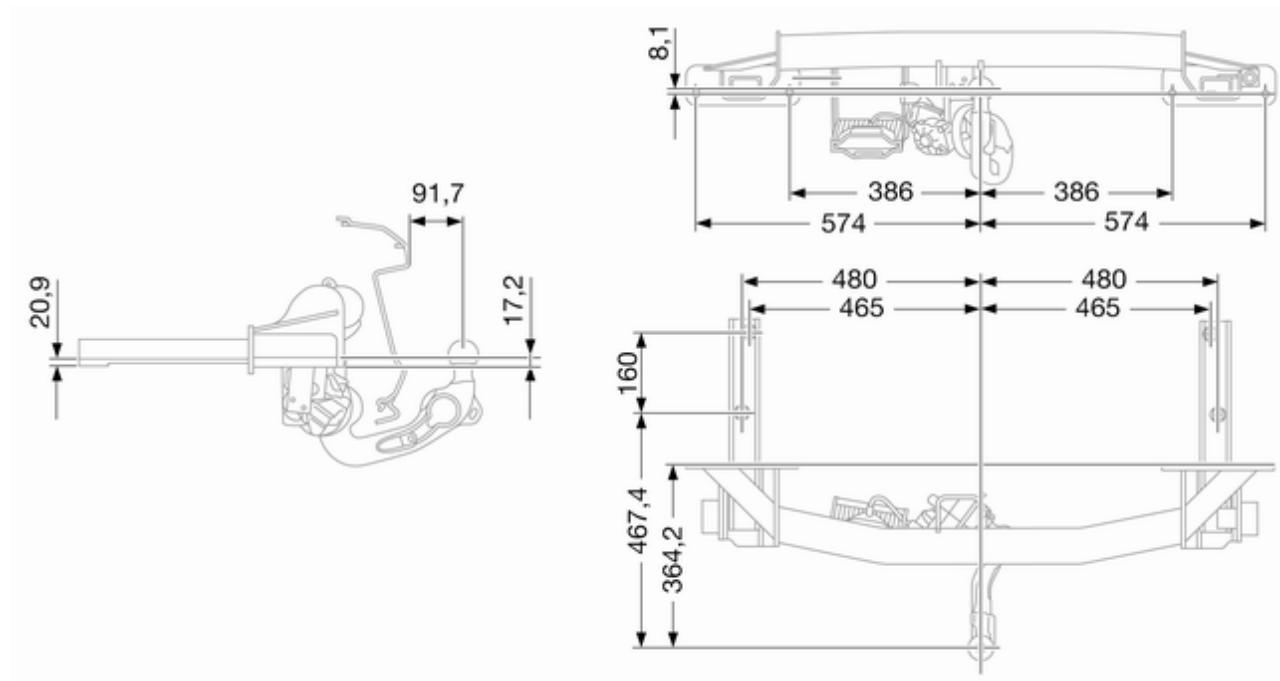



## Sports Tourer

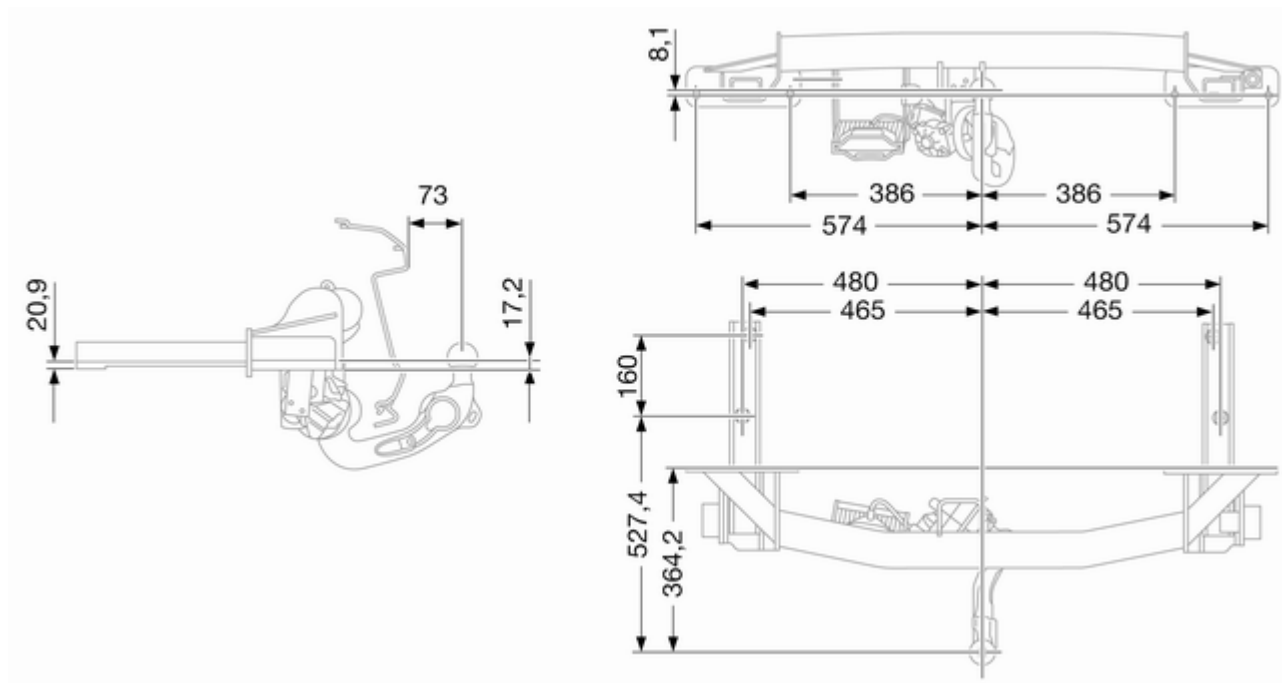

## Informação do cliente

Registo de dados do veículo e privacidade ..... 329

## Registo de dados do veículo e privacidade

### Gravação de dados de eventos

O veículo conta com vários sistemas sofisticados que monitorizam e controlam vários dados do veículo. Alguns dados podem ser guardados durante o funcionamento normal para facilitar a reparação de anomalias detectadas, outros dados são guardados apenas no caso de colisão ou quase colisão, por módulos nos sistemas do seu veículo que possuem uma função de registo de eventos tal como o módulo de comando do airbag.

Os sistemas podem registar dados de diagnóstico sobre o estado do veículo (por ex., nível do óleo ou quilometragem), bem como informações sobre as condições de utilização (por ex., velocidade do motor, aplicação dos travões e utilização dos cintos de segurança).

Para ler estes dados, é necessário equipamento especial e acesso ao veículo. Alguns dados de diagnóstico são transferidos electronicamente para os sistemas globais da Opel quando é feita assistência ao veículo numa oficina, para documentar o histórico de serviço do veículo. Assim, é possível a oficina disponibilizar-lhe uma manutenção e reparação eficientes, adaptadas individualmente ao seu veículo, sempre que o leva à oficina.

O fabricante não acede a informações relativas ao comportamento do condutor acerca de um evento de colisão nem partilha com terceiros, excepto:

- com o consentimento do proprietário do veículo ou, se o veículo se encontrar no regime de leasing, com o consentimento do titular do contrato de leasing
- em resposta a um pedido oficial da Polícia ou departamento governamental semelhante

- como parte da defesa do fabricante em caso de acções legais
- conforme exigido por lei

Adicionalmente, o fabricante poderá utilizar os dados de diagnóstico recolhidos ou recebidos:

- para necessidades de investigação do fabricante
- para disponibilizá-los para necessidades de investigação em que a confidencialidade adequada seja mantida e a necessidade seja demonstrada
- para partilhar dados de resumo não relacionado com um veículo específico com outras organizações para fins de investigação.

## Identificação por Rádio Frequência (RFID)

A tecnologia RFID é usada em determinados veículos para funções como monitorização da pressão dos pneus e segurança do sistema de ignição. É também usado em ligação com funcionalidades de conforto, como radiotelecomandos para travagem/destravagem de portas e arranque, e com transmissores integrados no veículo para abertura de portas de garagem. A tecnologia RFID em veículos Opel não usa nem regista informação pessoal, nem faz ligação com qualquer outro sistema Opel que contenha informação pessoal.



## Índice remissivo

### A

Abastecer .....	194
Accionamento electrónico dos vidros .....	39
Accesórios e alterações no veículo .....	202
Acoplamento de reboque .....	199
Admissão de ar .....	141
Airbags e pré-tensores dos cintos .....	95
Ajuste do alcance dos faróis .....	123
Ajuste do retrovisor .....	9
Ajuste dos bancos .....	6, 47
Ajuste do volante .....	10, 81
Ajuste eléctrico .....	36
Ajuste eléctrico dos bancos.....	50
Alavanca selectora .....	151
Alternador .....	95
Anti-encandeamento automático .	39
Apoio aos sinais de trânsito.....	188
Apoio de braços.....	51, 52
Aquecidos .....	38
Aquecimento .....	51
Aquecimento auxiliar.....	140
Arranque .....	18
Arrumação.....	66
Arrumação na parte dianteira do veículo.....	67

Arrumação no apoio para os braços .....	67
Arrumação para óculos de sol .....	67
Assistência à travagem .....	159
Assistência de arranque em subidas .....	159
Assistência de estabilidade com reboque .....	201
Assistência dos máximos.....	100
Assistência ultrasónica no estacionamento .....	97
Auxiliar de estacionamento ultra-sónico.....	183
Auxílio de arranque .....	241
Avaria .....	153, 243
Avaria no travão de mão eléctrico	96
Aviso de colisão dianteira.....	177
Aviso de desvio de trajectória... ..	97, 192
Aviso do cinto de segurança .....	94

### B

Bagageira .....	28, 68
Bagageira de tejadilho .....	78
Bancos dianteiros.....	47
Bancos traseiros.....	52
Bateria .....	207
Buzina .....	15, 82

**C**

Caixa de fusíveis na bagageira .	226
Caixa de fusíveis no compartimento do motor .....	222
Caixa de fusíveis no painel de instrumentos .....	224
Caixa de velocidades .....	17
Caixa de velocidades automática .....	150
Caixa de velocidades manual ...	155
Capacidades .....	282
Capot .....	204
Características da iluminação... ..	130
Car Pass .....	22
Catalisador .....	150
Centro de Informação do Condutor.....	101
Chave, definições memorizadas. .	24
Chaves .....	22
Chaves, fechaduras.....	22
Cinto de segurança .....	9
Cinto de segurança de três pontos .....	54
Cintos de segurança .....	53
Cinzeiros .....	88
Climatização automática electrónica .....	135
Cobertura da bagageira .....	70

Coberturas das luzes embaciadas .....	128
Comando de climatização .....	17
Comandos.....	81
Combustível.....	193
Compartimentos de arrumação... ..	66
Condições de condução e sugestões para o reboque . .	197
Conservação da carroçaria .....	246
Conservação do aspecto.....	246
Conservação do habitáculo .....	248
Consumo de combustível - Emissões de CO <sub>2</sub> .....	196
Conta-quilómetros .....	89
Conta-quilómetros parcial . . .	89, 111
Conta-rotações .....	89
Controlo automático da iluminação .....	122
Controlo da iluminação do painel de instrumentos .....	129
Controlo electrónico de estabilidade.....	161
Controlo Electrónico de Estabilidade desligado.....	98
Controlo electrónico de estabilidade e sistema de controlo da tracção.....	98
Controlo sobre o veículo .....	143
Convexos .....	36

Correntes de neve .....	233
Corte de corrente .....	154
Corte de desaceleração .....	145

**D**

Dados do motor .....	257
Dados específicos do veículo .....	3
Definições memorizadas.....	24
Desactivação de airbag .....	59
Desactivação do Airbag .....	95
Desempenho .....	261
Designação dos pneus .....	229
Destrançar o veículo .....	6
Dimensões do veículo .....	281
Dispositivo de acoplamento de reboque.....	197

**E**

Encostos de cabeça .....	45
Encostos de cabeça activos .....	46
Engrenar numa velocidade superior.....	97
Esforço variável na direcção.....	97
Espelhos retrovisores exteriores. .	36
Espelhos retrovisores interiores... ..	38
Estacionamento .....	20, 148
Execução dos trabalhos .....	203

**F**

Faróis.....	121
Faróis de halogéneo .....	210
Faróis de marcha-atrás .....	128
Faróis de nevoeiro .....	100, 214
Faróis de nevoeiro dianteiros ....	127
Faróis de xénon .....	214
Faróis na condução no estrangeiro .....	123
Faróis traseiros de nevoeiro .....	128
Farol de nevoeiro traseiro .....	100
Fechos de segurança para crianças .....	28
Ferramentas .....	227
Filtro de partículas diesel.....	98, 149
Filtro de pólenes .....	141
Fluidos e lubrificantes recomendados.....	254
Função manual de antiencandeamento .....	38
Funcionamento normal do ar condicionado .....	141
Furo.....	236
Fusíveis .....	220

**G**

Gases de escape .....	149
Gravação de dados de eventos.	329

Grelhas de ventilação.....	140
Grelhas de ventilação reguláveis .....	140

**I**

Identificação por Rádio Frequência (RFID).....	330
Iluminação da consola central ...	130
Iluminação da placa da matrícula .....	219
Iluminação de entrada no veículo .....	130
Iluminação de saída no veículo .	131
Iluminação dianteira adaptativa .....	100, 124
Iluminação do painel de instrumentos .....	220
Iluminação em curvas.....	124
Iluminação exterior .....	13
Iluminação interior.....	129
Imobilizador.....	99
Imobilizador electrónico .....	36
Imobilizar o veículo a longo prazo.....	202
Indicação de Distância à Frente.	180
Indicação do próximo serviço .....	96
Indicações para o carregamento do veículo .....	79

Indicador da temperatura do líquido de arrefecimento do motor .....	90
Indicador de mudança de direcção dianteiro.....	210
Indicador do nível de combustível .....	90
Indicadores.....	89
Indicadores de mudança de direcção .....	127
Informação sobre a assistência .	249
Informações gerais .....	197
Interruptor das luzes .....	121
Introdução .....	3
Isqueiro .....	88

**J**

Jantes e pneus .....	228
----------------------	-----

**K**

Kit de primeiros socorros .....	77
Kit de reparação de pneus .....	233

**L**

Ligar o motor .....	144
Limitador de velocidade.....	166
Limpa pára-brisas e lava pára- -brisas .....	83
Limpa-vidros do óculo traseiro e lava-vidros do óculo traseiro .	85

Líquido de arrefecimento do motor .....	205
Líquido de arrefecimento e anticongelante.....	250
Líquido de lavar .....	206
Líquido dos travões .....	207
Líquido dos travões e da embraiagem.....	250
Líquidos e lubrificantes recomendados .....	250
Locais de montagem dos sistemas de segurança para crianças .....	62
Luz de aviso de avaria .....	95
Luzes da pala de sol .....	130
Luzes de aviso.....	89, 91
Luzes de emergência .....	126
Luzes de leitura .....	130
Luzes de máximos .....	99
Luzes de presença .....	128
Luzes exteriores.....	121
Luzes interiores .....	129, 220
Luzes laterais.....	121
Luzes laterais do sinal de mudança de direcção .....	219
Luzes traseiras .....	215
Luz exterior .....	99

**M**

Macaco.....	227
Manómetros.....	89
Máximos .....	122
Medidas de acoplamento de reboque .....	327
Mensagens de falha .....	107
Modo manual .....	152
Mostrador de informação gráfica, Mostrador de Informação a cores .....	104
Motores a diesel .....	194
Motores a gasolina .....	193
Mudar dimensão do pneu e da jante .....	232

**N**

Nível de combustível baixo .....	99
Nível do líquido limpa-vidros baixo .....	100
Número de Identificação do Veículo .....	252

**O**

Óleo de motor .....	204, 250
Óleo do motor.....	254
Óleo, motor.....	250, 254
Olhais de fixação .....	72

**P**

Palas pára-sol .....	42
Pára-brisas.....	39
Perigo, Avisos e Atenção .....	4
Persianas de rolo .....	42
Personalização do veículo .....	114
Perspectiva geral do painel de instrumentos .....	11
Peso do veículo .....	264
Placa de identificação .....	252
Pneus .....	228
Pneus de Inverno .....	228
Porta aberta .....	101
Porta-luvas .....	66
Portas.....	28
Posição dos bancos .....	47
Posições do interruptor da ignição .....	144
Potência retida desligada .....	144
Pré-aquecimento .....	98
Pressão do óleo de motor .....	99
Pressão dos pneus .....	229, 283
Primeiros socorros.....	77
Profundidade do relevo .....	231
Programador de velocidade .....	100, 165
Programador de velocidade adaptável.....	100, 168



Programas de condução com comando electrónico .....	153
Protecção anti-roubo .....	33
Protecção para evitar a descarga da bateria .....	132
Purgar o sistema de combustível diesel .....	209
<b>Q</b>	
Quickheat.....	140
<b>R</b>	
Radiotelecomando .....	22
Rebatimento .....	36
Rebocar .....	198
Rebocar outro veículo .....	245
Rebocar o veículo .....	243
Reboque.....	197, 243
Recomendações de condução...	143
Recuperação do veículo em fim de vida .....	203
Rede de segurança .....	74
Registo de dados do veículo e privacidade.....	329
Regulação do encosto de cabeça .	8
Relógio.....	86
Rodagem de um veículo novo ...	143
Roda sobresselente .....	239

**S**

Saídas de ar fixas .....	141
Segurança do veículo.....	33
Sensor da qualidade do ar.....	135
Sensores de estacionamento ... ..	38, 183
Serviço .....	142, 249
Símbolos .....	4
Sinais sonoros de aviso .....	110
Sinal de luzes .....	122
Sinal de mudança de direcção ...	94
Sistema de airbag de cortina .....	58
Sistema de airbag lateral .....	58
Sistema de Airbags .....	56
Sistema de alarme anti-roubo ....	34
Sistema de aquecimento e ventilação .....	133
Sistema de ar condicionado .....	134
Sistema de Comando de Tracção desactivado.....	98
Sistema de controlo da pressão dos pneus .....	98, 230
Sistema de controlo da tracção .	160
Sistema de fecho centralizado ....	24
Sistema de gestão de carga .....	72
Sistema de segurança para crianças.....	60
Sistema de travagem antibloqueio .....	157

Sistema de travagem antibloqueio (ABS) .....	97
Sistema de travagem e embraiagem .....	96
Sistema do airbag frontal .....	57
Sistema eléctrico.....	220
Sistema interactivo de condução.....	162
Sistema pára/arranca.....	146
Sistemas de apoio ao condutor..	165
Sistemas de controlo da climatização.....	133
Sistemas de controlo de andamento.....	160
Sistemas de detecção de objectos.....	183
Sistemas de limpa pára-brisas e de lava pára-brisas .....	15
Sistemas de retenção para crianças .....	60
Sistemas de segurança para crianças ISOFIX .....	65
Sistemas de segurança para crianças Top-Tether .....	65
Substituição da escova limpa-vidros.....	209
Substituição de roda .....	236
Substituir lâmpadas .....	210
Suporte para bebidas .....	66

**T**

Tampões das rodas .....	232
Tecto de abrir .....	42
Tejadilho.....	42
Telecomandos no volante .....	81
Temperatura exterior .....	85
Tensão da bateria .....	111
Tomadas .....	87
Tracção integral .....	156
Trancar automaticamente as portas .....	27
Travagem de emergência na iminência de uma colisão.....	181
Travão de mão.....	157, 158
Travão de mão eléctrico .....	96
Travões .....	157, 207
Triângulo de pré-sinalização.....	77

**U**

Utilização deste manual .....	3
-------------------------------	---

**V**

Veículo detectado à frente.....	100
Velocímetro .....	89
Ventilação.....	52, 133
Verificações do veículo.....	203
Vidros.....	39
Vidros manuais .....	39
Vidro traseiro aquecido .....	41
Visor de serviço .....	90

Visores de informação.....	101
Visualização da caixa de velocidades .....	150
Volante aquecido .....	82



Copyright by ADAM OPEL AG, Rüsselsheim, Germany.

As informações incluídas nesta publicação são válidas a partir da data abaixo indicada. A Adam Opel AG reserva-se o direito de realizar alterações às especificações técnicas, às características e ao design dos veículos abrangidos pelas informações da presente publicação, tal como à própria publicação.

Edição: Janeiro 2012, ADAM OPEL AG, Rüsselsheim.

Impresso em papel branqueado sem cloro.

**KTA-2675/8-pt**

**Janeiro 2012**

