

# Opel Corsa

08/2011



Wir leben Autos.



---

# Índice

Introdução .....	2
Informação breve e concisa .....	6
Chaves, portas, janelas .....	20
Bancos, sistemas de segurança .....	36
Arrumação .....	54
Instrumentos, elementos de manuseamento .....	72
Iluminação .....	101
Climatização .....	110
Condução e funcionamento .....	119
Conservação do veículo .....	149
Serviço e manutenção .....	195
Dados técnicos .....	199
Informação do cliente .....	232
Índice remissivo .....	234

## Introdução

Combustível

Designação

Óleo de motor

Graduação

Viscosidade

Pressão dos pneus

Tamanho dos pneus

À frente

Atrás

Pneus de Verão

Pneus de Inverno

Pesos

Peso bruto autorizado do veículo

- Tara, versão base

= Carga do veículo

## Dados específicos do veículo

Queira introduzir os dados do veículo na página anterior para os manter em local acessível. Esta informação está disponível nas secções "Serviço e manutenção" e "Dados técnicos" e consta também da placa de identificação do veículo.

## Introdução

O seu veículo é composto por tecnologia avançada e segurança e possui características que o tornam económico e amigo do ambiente.

Este Manual de Instruções dá-lhe toda a informação necessária para conduzir o seu veículo de forma segura e eficiente.

Certifique-se que os passageiros estão cientes do possível risco de acidente e ferimentos que poderão resultar da utilização indevida do veículo.

Deve respeitar sempre as leis e regulamentos específicos do país em que se encontra. Essas leis podem ser diferentes da informação contida neste Manual de Instruções.

Quando este Manual do Instruções fizer referência a uma visita ao concessionário, recomendamos que visite o seu Reparador Autorizado Opel.

Todos os Reparadores Autorizados Opel fornecem um serviço de primeira a preços razoáveis. Os mecânicos experientes formados pela Opel trabalham segundo instruções específicas da Opel.

O pacote de literatura do cliente deve estar sempre à mão, no veículo.

## Utilização do manual

- Este manual descreve todas as opções e características disponíveis para este modelo. **Algumas descrições, incluindo as das funções dos mostradores e menus, poderão não se aplicar ao seu veículo devido à variante do**

**modelo, especificações do país, equipamento especial e acessórios.**

- O capítulo "Informação breve e concisa" dar-lhe-á uma perspectiva geral.
- O índice no início deste manual e em cada secção indica a localização da informação.
- O índice permitir-lhe-á procurar informação específica.
- Neste Manual de Instruções as figuras ilustram veículos com volante à esquerda. Nos veículos com volante à direita o funcionamento é semelhante.
- O Manual de Instruções utiliza as designações de motor de fábrica. As designações de mercado correspondentes constam da secção "Dados Técnicos".
- As direcções indicadas, p. ex. esquerda ou direita ou dianteira ou traseira, referem-se sempre ao sentido de marcha.

- Os ecrãs dos visores do veículo poderão não suportar o seu idioma específico.
- Neste manual todas as mensagens dos visores e etiquetas interiores estão escritas a **negrito**.

## Perigo, Avisos e Atenção

### Perigo

O texto assinalado com  **Perigo** fornece informação sobre risco de lesão fatal. Desrespeitar essa informação pode colocar a vida em perigo.



### Aviso

O texto assinalado com  **Aviso** fornece informação sobre risco de acidente ou lesão. Desrespeitar essa informação pode causar lesões.

### Atenção

O texto assinalado com **Atenção** fornece informação sobre possíveis danos no veículo. Desrespeitar essa informação pode causar danos no veículo.

## Símbolos

As referências às páginas são indicadas por .  significa "consultar página".

Desejamos-lhe muitas horas de condução agradável.

**Adam Opel AG**



## Informação breve e concisa

## Informação acerca da condução inicial

### Destrancar o veículo

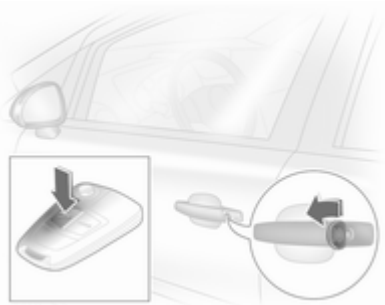

Rodar para a frente a chave na fechadura da porta do condutor ou pressionar  $\geq$  para destrancar as portas e bagageiras. Abra as portas puxando as maçanetas. Para abrir a tampa da bagageira, puxe o botão por baixo do friso da tampa da bagageira.

Comando de rádio ⇨ 20, sistema de fecho centralizado das portas ⇨ 22, bagageira ⇨ 26.

### Ajuste dos bancos

#### Posição dos bancos



Puxar manípulo, deslizar banco, largar manípulo.

Ajuste dos bancos ⇨ 38, Posição dos bancos ⇨ 37.

#### **⚠ Perigo**

Não se sente a menos de 25 cm do volante, para permitir uma activação segura do airbag.

### Encostos dos bancos



Rodar roda de ajuste. Não se encostar no banco quando se estiver a proceder ao ajuste.

Ajuste dos bancos ⇨ 38, Posição dos bancos ⇨ 37, rebater o encosto do banco do passageiro dianteiro ⇨ 39.

### Altura dos bancos



Movimento de bombeio da alavanca para cima = mais alto  
para baixo = mais baixo

Bancos ⇨ 38, Posição dos bancos ⇨ 37.

### Regulação do encosto para a cabeça

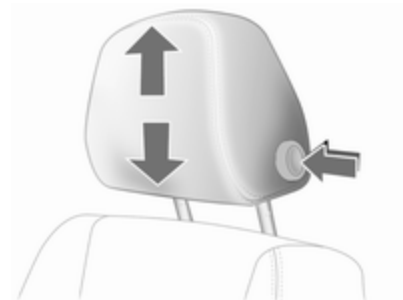

Premir o botão de libertação, ajustar a altura, engatar.

Encostos de cabeça ⇨ 36.



## Cinto de segurança



Puxar o cinto de segurança e engatar no fecho. O cinto de segurança não deve estar torcido e deve ficar justo ao corpo. O encosto do banco não deve estar demasiado inclinado para trás (25° no máximo).

Para desapertar o cinto de segurança, premir o botão vermelho no fecho do cinto.

Cintos de segurança ⇨ 40, sistema de airbags ⇨ 43, posição dos bancos ⇨ 37.

## Regulação do retrovisor

### Espelho retrovisor interior



Utilizar a alavanca na parte inferior para reduzir o encandeamento.

Espelho retrovisor interior ⇨ 30, espelho retrovisor interior com função anti-encandeamento automática ⇨ 31.

## Espelhos retrovisores exteriores

Configurar com interruptor quádruplo na versão com funcionamento manual dos vidros

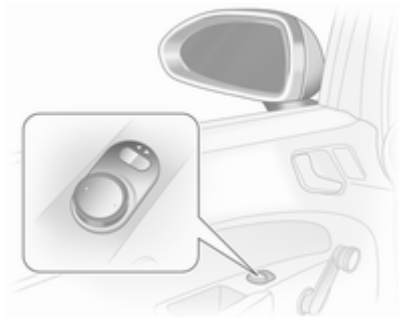

Primeiro seleccionar o espelho retrovisor exterior e depois utilizar o controlo a ajustar.

Configurar com interruptor quádruplo na versão com funcionamento electrónico dos vidros



Primeiro seleccionar o espelho retrovisor exterior e depois utilizar o controlo a ajustar.

Regulação eléctrica ⇨ 28, espelhos retrovisores convexos ⇨ 28, espelhos retrovisores rebatíveis ⇨ 29, espelhos retrovisores exteriores com desembaciador ⇨ 30.

## Ajuste do volante

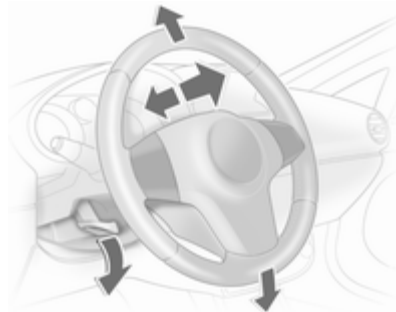

Destrançar a alavanca, ajustar o volante, e depois engatar a alavanca e assegurar que fica totalmente trancada. Ajustar o volante apenas quando o veículo estiver parado e o volante tiver sido destrancado.

Sistema de airbag ⇨ 43, Posições da ignição ⇨ 120.

## Perspectiva geral do painel de instrumentos

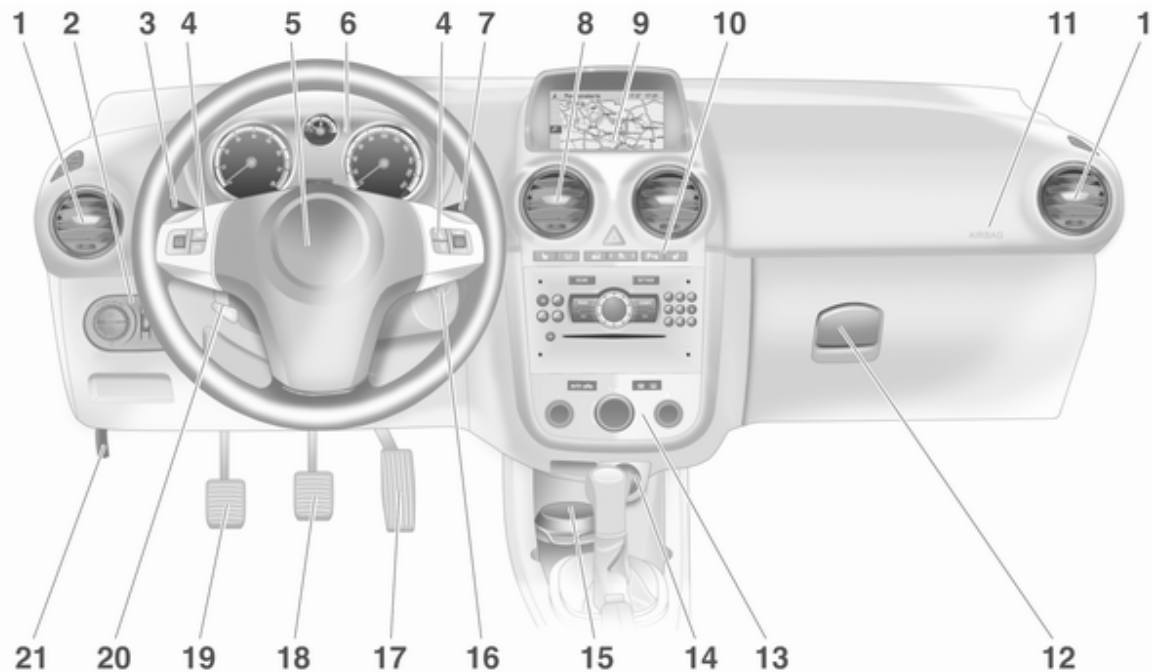

<b>1</b>	Grelhas de ventilação laterais .....	117	<b>7</b>	Sistema limpa pára-brisas, lava pára-brisas .....	74	Banco direito aquecido .....	40	
<b>2</b>	Interruptor das luzes .....	101		Computador de bordo .....	94	botão Eco .....	121	
	Iluminação dos instrumentos .....	106	<b>8</b>	Grelhas de ventilação centrais .....	117	<b>11</b>	Airbag do passageiro dianteiro .....	44
	Luzes de nevoeiro traseiras .....	105	<b>9</b>	Visor de informação .....	89	<b>12</b>	Porta-luvas .....	54
	Faróis de nevoeiro .....	105		Computador de bordo .....	94	<b>13</b>	Sistema de controlo da climatização .....	110
	Ajuste do alcance dos faróis .....	102		Climatização automática electrónica .....	113	<b>14</b>	Isqueiro .....	77
<b>3</b>	Indicadores de mudança de direcção e de faixa, sinal de luzes, luzes de médios e de máximos .....	104	<b>10</b>	Banco esquerdo aquecido ..	40		Tomada de energia .....	77
	Iluminação de saída no veículo .....	108		Volante aquecido .....	73	<b>15</b>	Cinzeiro .....	78
	Luzes de presença .....	105		Sistema de controlo da perda de pressão dos pneus .....	177	<b>16</b>	Interruptor da ignição com tranca da direcção .....	120
	Programador de velocidade .....	88		Sensores de estacionamento .....	139	<b>17</b>	Pedal do acelerador .....	119
<b>4</b>	Telecomandos no volante ....	72		Luzes de emergência .....	104	<b>18</b>	Pedal do travão .....	135
<b>5</b>	Buzina .....	73		Sistema de fecho centralizado .....	22	<b>19</b>	Pedal da embraiagem .....	119
	Airbag do condutor .....	44		Programa electrónico de estabilidade .....	137	<b>20</b>	Ajuste do volante .....	72
<b>6</b>	Instrumentos .....	78		Desactivação de airbag .....	46	<b>21</b>	Alavanca de abertura do capô .....	151

## Iluminação exterior



Rodar o interruptor das luzes

**AUTO** = Comando automático das luzes: Os faróis são acesos e apagados automaticamente

 = Activação ou desactivação do controlo automático das luzes

 = Luzes laterais

 = Faróis

Premir o interruptor das luzes

 = Faróis de nevoeiro

 = Luzes traseiras de nevoeiro

Iluminação ⇨ 101.

## Sinal de luzes, luzes de máximos e de médios

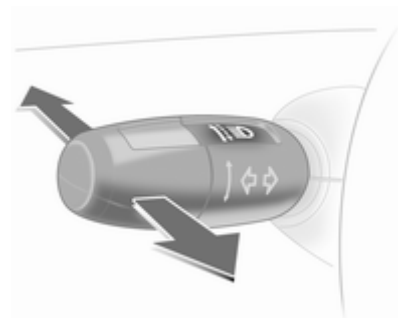

Sinal de luzes = Puxar alavanca

Luzes de máximos = Empurrar alavanca

Luzes de médios = Empurrar ou puxar alavanca

Máximos ⇨ 102, Sinal de luzes  
⇨ 102, Comando automático das luzes ⇨ 101.

### Sinais de mudança de direcção e de faixa

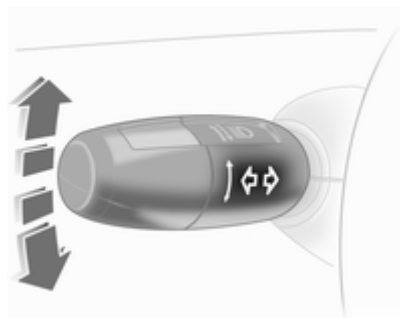

direita = Alavanca para cima  
 esquerdo = Alavanca para baixo

Sinais de mudança de direcção e de faixa ↗ 104, Luzes de estacionamento ↗ 105.

### Luzes de emergência

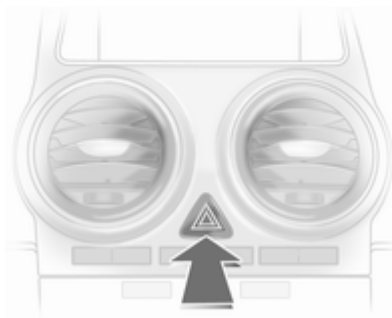

Accionadas com o botão .  
 Luzes de emergência ↗ 104.

### Buzina



Premir .

## Sistemas limpa pára-brisas e lava pára-brisas

### Limpa pára-brisas

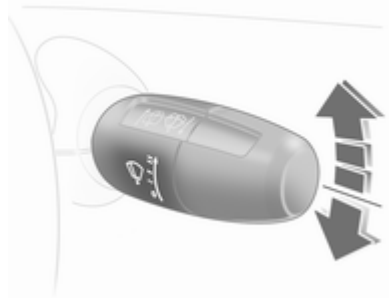

- == = rápido
- = lento
- = limpeza com passagem intermitente ou limpeza automática com sensor de chuva
- = desligado

Para uma só passagem com o limpa pára-brisas desligado, premir a alavanca para baixo.

Limpa pára-brisas ⇨ 74, substituição da escova do limpa-vidros ⇨ 157.

## Sistemas lava pára-brisas e lava-faróis

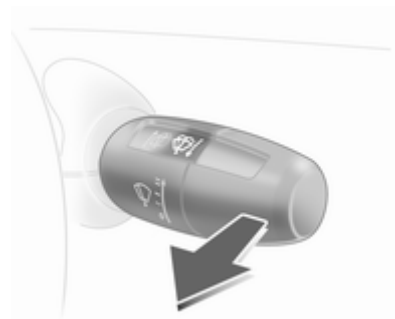

Puxar alavanca.

Sistema lava pára-brisas e lava-faróis ⇨ 74, líquido limpa-vidros ⇨ 154.

## Limpa e lava-vidros do óculo traseiro

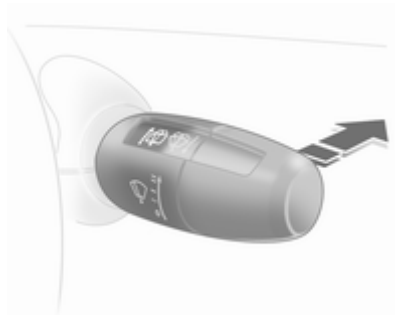

Limpa pára-vidros ligado	= empurrar alavanca
Limpa pára-brisas desligado	= empurrar alavanca de novo
Lavar	= empurrar alavanca e manter

Limpa e lava-vidros do óculo traseiro  
 ⇨ 75, substituição da escova do limpa-vidros ⇨ 157, líquido do limpa-vidros ⇨ 154.

## Comando de climatização



### Óculo traseiro com desembaciador, espelhos retrovisores exteriores com desembaciador



O desembaciamento é accionado premindo o botão .  
 Óculo traseiro com desembaciador  
 ⇨ 33.

## Desembaciamento e descongelação dos vidros



Distribuição de ar para .  
 Definir o comando da temperatura para o nível de calor máximo.  
 Regular a velocidade da ventoinha para o nível máximo.  
 Arrefecimento  ligado.  
 Premir o botão .  
 Sistema de controlo da climatização  
 ⇨ 110.



## Caixa de velocidades

### Caixa de velocidades manual

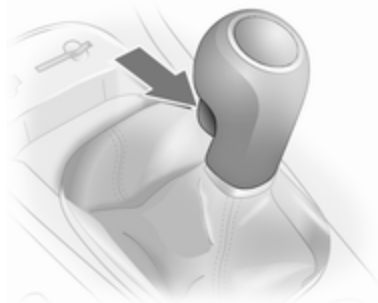

Marcha-atrás: com o veículo parado, esperar 3 segundos depois de desembraiar o pedal e, depois, pressionar o botão de libertação na alavanca seccionada e engatar a mudança.

Se a mudança não engatar, colocar a alavanca em ponto morto, tirar o pé do pedal da embraiagem e pressionar de novo; depois seleccionar a mudança novamente.

Caixa de velocidades manual ⇨ 130.

### Caixa de velocidades manual robotizada



- N** = posição de ponto-morto
- = posição de condução
- +** = mudança superior
- = mudança inferior
- A** = alternar entre modos automático e manual
- R** = marcha-atrás (com bloqueio da alavanca seccionada)

Caixa de velocidades manual robotizada ⇨ 130.

### Caixa de velocidades automática

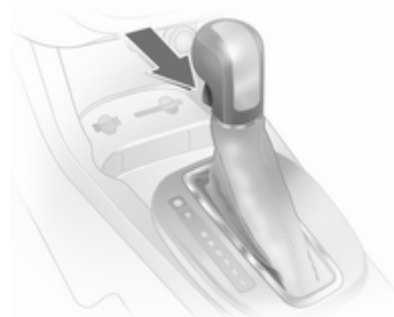

- P** = posição de estacionamento
- R** = marcha-atrás
- N** = posição de ponto-morto
- D** = posição de condução

A alavanca seccionada só pode ser retirada da posição **P** ou **N** quando a ignição estiver ligada e o pedal do travão estiver pressionado (bloqueio da alavanca seccionada). Para engrenar **P** ou **R**, pressionar o botão de libertação na alavanca seccionada.

A caixa de velocidades automática está disponível em duas versões

⇨ 126.

## Arranque

### Antes de iniciar a marcha, verificar

- Pressão e estado dos pneus  
⇨ 176, ⇨ 222.
- Nível do óleo de motor e níveis dos fluidos ⇨ 152.
- Se todos os vidros, espelhos retrovisores, luzes exteriores e chapas de matrícula estão limpos, sem neve e sem gelo e a funcionar.
- Posição adequada dos espelhos, bancos e cintos de segurança  
⇨ 28, ⇨ 37, ⇨ 42.
- Funcionamento dos travões a baixa velocidade, principalmente se os travões estiverem molhados.

### Pôr o motor a trabalhar

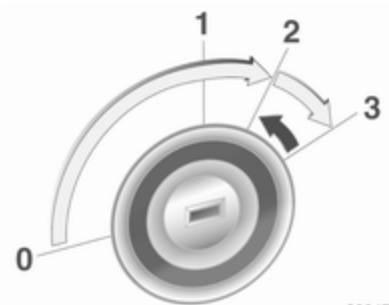

- Rodar a chave para a posição 1
- rodar o volante ligeiramente para desengatar a tranca da direcção
- accionar a embraiagem e o travão, se o pedal da embraiagem não for accionado, o motor poderá não arrancar e o indicador de controlo  pode acender-se
- caixa de velocidades automática na posição **P** ou **N**
- não accionar o pedal do acelerador

- motores diesel: rodar a chave para a posição 2 para pré-aquecer e esperar até o indicador de controlo  apagar
- rodar a chave para a posição 3 e soltar

Ligar o motor ⇨ 120.

### Sistema Start/Stop



Se o veículo estiver a circular a baixa velocidade ou parado e estiverem reunidas determinadas condições, activar o Autostop do seguinte modo:

- carregar no pedal da embraiagem
- colocar a alavanca selectora em ponto morto
- soltar o pedal da embraiagem

Um Autostop é indicado pelo ponteiro na posição **AUTOSTOP** no conta-rotações.

Para ligar novamente o motor, carregar de novo no pedal da embraiagem.

Sistema Start/Stop ⇨ 121.

## Estacionamento

- Aplicar sempre o travão de mão sem carregar no botão de destravagem. Aplicar com a maior firmeza possível em descidas ou subidas. Pressionar o travão de pé simultaneamente para reduzir a força de funcionamento.
- Desligar o motor. Rodar a chave de ignição para a posição 0 e retirá-la. Rodar o volante até sentir a tranca da direcção engatar.

Nos veículos com caixa de velocidades automática, só se pode retirar a chave quando a alavanca selectora estiver na posição **P**.

- Se o veículo estiver numa superfície plana ou numa subida, engatar a primeira velocidade ou colocar a alavanca selectora em **P** antes de desligar a ignição. Numa subida, virar as rodas dianteiras para o lado contrário ao do passeio. Se o veículo estiver numa descida, engatar a marcha-atrás ou colocar a alavanca selectora em **P** antes de

desligar a ignição. Virar as rodas dianteiras na direcção do passeio.

- Trancar o veículo através do botão  no comando à distância. Activar o sistema de alarme anti-roubo ⇨ 27.
- Não estacionar o veículo numa superfície facilmente inflamável. A temperatura elevada do sistema de escape pode provocar a inflamação da superfície.
- Fechar as janelas e o tecto de abrir.
- As ventoinhas de arrefecimento do motor poderão funcionar depois de se desligar o motor ⇨ 150.
- Depois de conduzir a velocidade de rotação do motor elevada ou com cargas de motor elevadas, deixar o motor trabalhar um pouco com carga reduzida ou deixá-lo em ponto morto durante 30 segundos antes de o desligar, para proteger o turbocompressor.

Chaves, fechaduras ⇨ 20,

Não utilização do veículo durante muito tempo ⇨ 149.

## Chaves, portas, janelas

Chaves, fechaduras .....	20
Portas .....	26
Segurança do veículo .....	26
Espelhos retrovisores exteriores .....	28
Espelho retrovisor interior .....	30
Janelas .....	31
Tejadilho .....	34

## Chaves, fechaduras

### Chaves

#### Chaves de substituição

O número da chave é especificado no Car Pass ou numa etiqueta amovível.

O número da chave deve ser referido sempre que se encomendarem chaves de substituição já que é um componente do imobilizador.

Fechaduras ⇨ 191.

#### Chave com secção retráctil



Premir botão para extrair a chave. Para recolher a chave, premir o botão primeiro.

### Car Pass

O Car Pass contém dados de segurança do veículo e deve, por isso, ser mantido num local seguro.

Quando o veículo é levado a uma oficina, esses dados do veículo são necessários para realizar determinadas operações.

### Radiotelecomando



Utilizado para accionar:

- Sistema de fecho centralizado,
- Protecção anti-roubo,
- Sistema de alarme anti-roubo,
- Accionamento electrónico dos vidros.

O radiotelecomando tem um alcance aproximado de 5 metros. Esse raio de alcance pode ser influenciado por factores exteriores. As luzes de emergência confirmam o accionamento.

Manuseie-o com cuidado, proteja-o da humidade e de temperaturas elevadas e evite utilizações desnecessárias.

### Avaria

Se não for possível accionar o fecho centralizado das portas com o comando, isso pode dever-se às seguintes razões:

- Veículo fora do raio de alcance,
- Bateria fraca,

- Utilização frequente e repetida do radiotelecomando quando fora do raio de alcance, levando a que seja necessário proceder à ressincronização,
- Sobrecarga do sistema de fecho centralizado devido a accionamento repetido num pequeno espaço de tempo, levando a que a alimentação seja interrompida durante um curto período de tempo,
- Interferência de ondas rádio com maior potência provenientes de outras origens.

Destrancagem ⇨ 22.

### Substituição da pilha do comando

Substituir a bateria assim que o alcance tenha diminuído visivelmente.



As pilhas não devem ser eliminadas junto com os resíduos domésticos. Devem ser colocadas em pontos de recolha para reciclagem apropriados (i.e. pilhões).

### Chave com secção retráctil

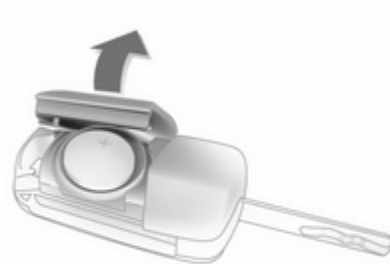

Extrair a chave e abrir a unidade. Substituir a pilha (pilha tipo CR 2032), prestando atenção à posição de colocação. Fechar a unidade e sincronizar.

### Chave com secção fixa

Solicitar a substituição da bateria numa oficina.

### Sincronização do comando

Depois de substituir a pilha, destrancar a porta do condutor com a chave na fechadura. O comando será sincronizado quando se ligar a ignição.

### Definições memorizadas

Sempre que o veículo esteja trancado, as definições que se seguem são automaticamente memorizadas na chave que está a ser utilizada:

- Controlo da climatização electrónica,
- Info-Display,
- Sistema de informação e lazer,
- Iluminação do painel de instrumentos.

As definições guardadas são automaticamente usadas pelo sistema na próxima vez que se utilizar essa chave para destrancar o veículo.

### Sistema de fecho centralizado

Destranca e tranca portas, bagageira e portinhola do depósito de combustível.

Puxar um manípulo interior de uma porta destranca todo o veículo e abre a porta.

#### Advertência

Em caso de um acidente de determinada gravidade o veículo é destrancado automaticamente.

#### Advertência

Pouco tempo depois de destrancar as portas com o comando, as portas trancam automaticamente se nenhuma porta for aberta.

### Destrancagem

#### Sistema de fecho centralizado com activação por chave





Rodar para a frente a chave na fechadura da porta do condutor.

### Sistema de fecho centralizado com controlo remoto



Premir o botão .

São possíveis duas configurações:

- Para destrancar apenas a porta do condutor, pressione o botão  uma vez, para destrancar todo o veículo, pressione o botão  duas vezes.
- Para destrancar todo o veículo, pressionar uma vez o botão .

As definições podem ser alteradas no Centro de Informação do Condutor.

Personalização do veículo ⇨ 99.

### Trancagem

Fechar portas, bagageira e portinhola do depósito de combustível. Se a porta do condutor não estiver bem fechada, o sistema de fecho centralizado das portas não funcionará.

### Sistema de fecho centralizado com activação por chave



Rodar para trás a chave na fechadura da porta do condutor.

### Sistema de fecho centralizado com controlo remoto



Premir o botão .



### Botão do fecho centralizado

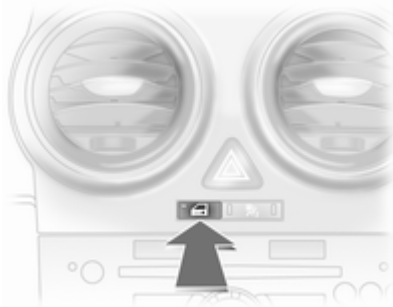

Pressionar o botão  : as portas são trancadas ou destrancadas.

O LED no botão  acende-se durante cerca de 2 minutos depois de se proceder à trancagem com o radiotelecomando.

Se as portas forem trancadas por dentro durante a condução o LED permanece aceso.

### Avaria no comando de rádio

#### Destrancagem



Rodar a chave totalmente na fechadura da porta do condutor. O veículo é todo destrancado quando se abrir a porta do condutor. Para destrancar as outras portas, ligue a ignição e pressione o botão de fecho central.

### Trancagem

Fechar a porta do condutor, abrir a porta do passageiro, premir o botão do fecho centralizado . O veículo é trancado. Fechar a porta do passageiro.

### Avaria no sistema de fecho centralizado

#### Destrancagem

Rodar a chave totalmente na fechadura da porta do condutor. As outras portas podem ser abertas puxando o manípulo interior (impossível se o sistema de bloqueio anti-roubo estiver activo). A bagageira e a tampa do depósito de combustível permanecem trancados. Para desactivar o sistema de trancagem anti-roubo, ligar a ignição  27.

## Trancagem



Inserir a chave na abertura por cima da fechadura do lado de dentro da porta e accionar a fechadura levantar até se ouvir um estalido. Depois fechar a porta. O procedimento deve ser realizado para cada uma das portas. A porta do condutor pode também ser trancada do lado de fora com a chave. A portinhola do depósito de combustível e a porta da retaguarda não podem ser trancadas.

## Fecho automático

Esta característica de segurança pode ser configurada para fechar automaticamente todas as portas, a bagageira e portinhola do depósito de combustível, assim que o veículo começar a deslocar-se.

Personalização do veículo ⇨ 99.

## Fechos de segurança para crianças



### ⚠ Aviso

Utilizar os fechos de segurança para crianças sempre que estejam crianças nos bancos traseiros.

Utilizando uma chave ou chave de parafusos adequada, rodar o botão no fecho da porta traseira para a posição horizontal. A porta não pode ser aberta por dentro.

## Portas

### Bagageira

#### Abrir



Empurrar o botão por baixo do friso.

#### **⚠ Aviso**

Não conduza com a porta traseira aberta ou mal fechada, por exemplo, ao transportar objectos volumosos, uma vez que os gases de escape tóxicos podem entrar no veículo.

#### Advertência

A montagem de determinados acessórios pesados na porta da retaguarda pode afectar a capacidade de a porta se manter aberta.

#### Fechar



Utilizar o manípulo interior.

Não premir o botão por baixo do friso ao fechar já que isso destrancará de novo a porta traseira.

## Segurança do veículo

### Protecção anti-roubo

#### **⚠ Aviso**

Não utilizar o sistema se estiverem pessoas no veículo!  
Não é possível destrancar as portas a partir do interior.

O sistema tranca todas as portas. As portas têm de estar todas fechadas, caso contrário o sistema não pode ser activado.

Se a ignição tiver estado ligada, deve abrir-se e fechar-se a porta do condutor uma vez para o veículo poder ser trancado e protegido contra roubo.

Destrancar o veículo desactiva o sistema de trancagem anti-roubo mecânico. Tal não é possível com o botão do fecho centralizado.

## Activação com o comando

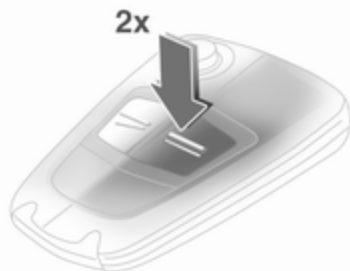

Pressionar **≡** novamente durante, no máximo, 10 segundos após se fechar.

## Sistema de alarme anti-roubo

O sistema de alarme anti-roubo faz parte e é accionado com conjunto com o sistema de trancagem anti-roubo.

Monitoriza:

- Portas, bagageira, capô,
- Ignição.

Destrancar o veículo desactiva ambos os sistemas simultaneamente.

### LED

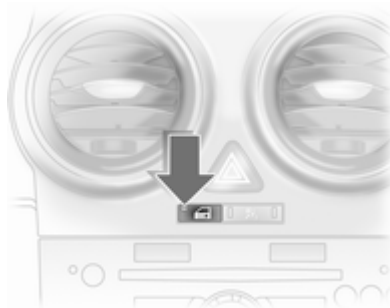

Nos primeiros 10 segundos após a activação do sistema de alarme anti-roubo:

- LED aceso = Teste, atraso da ignição,
- LED pisca rapidamente = Porta, bagageira ou capô abertos, ou avaria no sistema.

Após os primeiros 10 segundos que seguem a activação do sistema de alarme anti-roubo:

LED pisca = Sistema activo.  
devagar

Dirigir-se a uma oficina em caso de avarias.

## Alarme

Quando activado, o alarme emite um sinal sonoro (buzina) e um sinal visual (quatro piscas ligados).

O número e duração dos mesmos está estipulado por lei.

O alarme pode ser silenciado pressionando qualquer botão do comando ou ligando a ignição.

O sistema de alarme anti-roubo é desactivado ao mesmo tempo.





## Imobilizador

O sistema verifica se o veículo pode ser posto a trabalhar com a chave que está a ser utilizada. Se o emissor-receptor na chave for reconhecido, o motor pode ser activado.



O imobilizador activa-se automaticamente depois de a chave ser retirada do interruptor da ignição.

Se o indicador de controlo  piscar com a ignição ligada, isso é sinal de que existe uma avaria no sistema; o motor não pode ser posto a trabalhar. Desligar a ignição e repetir o processo de arranque.

Se o indicador de controlo continuar a piscar, tentar pôr o motor a trabalhar utilizando a chave sobresselente e procurar ajuda numa oficina.

Se o indicador de controlo se acender depois de pôr o motor a trabalhar, é porque existe uma avaria no sistema electrónico do motor ou da caixa de velocidades  84,  129,  134, ou água no filtro do diesel  94.

### Advertência

O imobilizador não tranca as portas. Depois de sair do veículo, deve-se trancar sempre o veículo e activar o sistema de alarme  22,  27.

## Espelhos retrovisores exteriores

### Convexos

O espelho retrovisor exterior convexo inclui uma zona esférica e reduz os ângulos mortos. A forma do espelho retrovisor faz com que os objectos pareçam mais pequenos, o que afectará a capacidade de calcular as distâncias.

## Regulação eléctrica

### Configurar com interruptor quádruplo na versão com funcionamento manual dos vidros

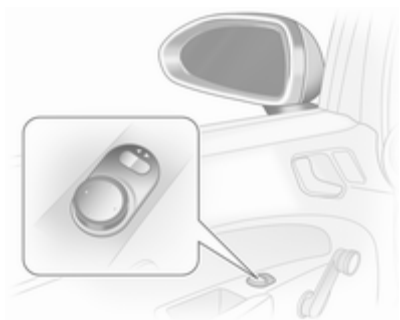

Primeiro seleccionar o espelho retrovisor exterior e depois utilizar o controlo a ajustar.

Configurar com interruptor quádruplo na versão com funcionamento electrónico dos vidros



Primeiro seleccionar o espelho retrovisor exterior e depois utilizar o controlo a ajustar.

## Rebatimento



Para segurança de peões, os espelhos retrovisores exteriores serão rebatidos ao sofrerem um embate forte. Reposicionar o espelho retrovisor aplicando uma ligeira pressão na caixa do espelho.

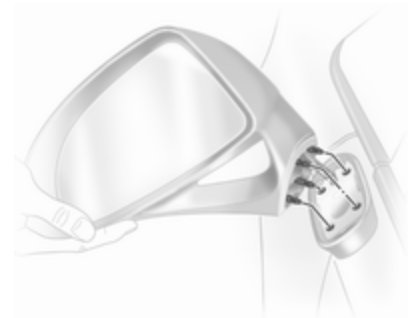

Corsa OPC: Para segurança dos peões, os espelhos exteriores do Corsa OPC são libertados do suporte se sofrerem algum impacto. Encaixar a caixa do espelho no suporte com grampos de fixação e engate batendo levemente.

### Função manual



Os espelhos retrovisores exteriores podem ser rebatidos empurrando a extremidade exterior da caixa, com cuidado.

### Aquecidos

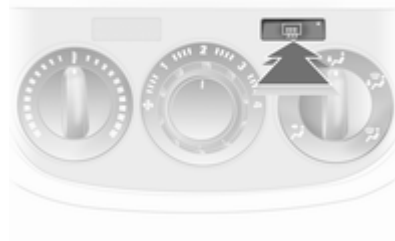

Função activada premindo o botão .

O aquecimento funciona com o motor a trabalhar. É desligado automaticamente após um curto espaço de tempo.

### Espelho retrovisor interior

#### Função manual de antiencandeamento



Para reduzir o encandeamento, ajustar a alavanca na parte inferior da caixa do espelho retrovisor.

## Anti-encandeamento automático



À noite, o encandeamento provocado pelos veículos que seguem atrás é automaticamente reduzido.

## Janelas

### Pára-brisas

#### Pára-brisas com reflector solar

O pára-brisas com reflector solar possui um revestimento que reflecte a radiação solar. Os sinais de dados, por exemplo, de postos de portagens, também podem ser reflectidos.

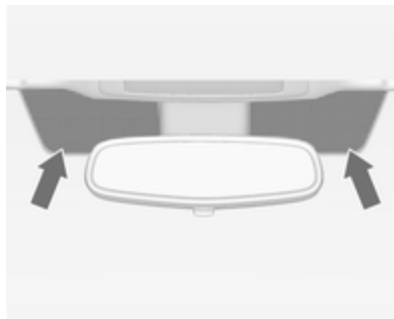

As áreas marcadas no pára-brisas por trás do espelho retrovisor não estão revestidas. Os dispositivos para registo electrónico de dados e pagamento de portagens têm de

ser fixados nestas áreas. Caso contrário, podem ocorrer falhas a nível do registo de dados.

## Accionamento manual dos vidros

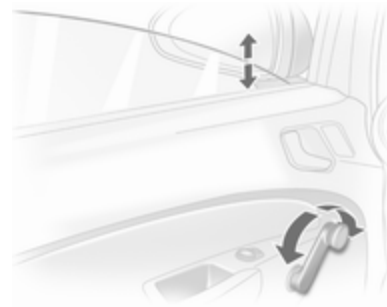

Os vidros das portas podem ser abertos ou fechados com as alavancas próprias.



## Accionamento electrónico dos vidros

### ⚠ Aviso

Cuidado ao accionar os vidros eléctricos. Risco de lesão, principalmente para crianças.

Observar os vidros com atenção ao fechá-los. Assegurar-se de que não fica nada preso nos vidros durante o movimento dos mesmos.

Os vidros eléctricos podem ser accionados:

- com a ignição ligada,
- no espaço de 5 minutos após desligar a ignição,
- no espaço de 5 minutos após rodar a chave de ignição para a posição 1.

Depois de desligar a ignição, o funcionamento dos vidros é desactivado quando a porta do condutor é aberta, fechada e trancada.



Accionar o interruptor para abrir ou fechar o vidro.

Em veículos com função automática, puxar ou premir o botão de novo para parar o movimento do vidro.

### Função de segurança

Caso o vidro da janela encontre resistência durante o fecho automático, é imediatamente parado e aberto novamente.

Caso seja difícil fechar o vidro devido a gelo ou outra situação semelhante, accionar o interruptor várias vezes para fechar o vidro por fases.

## Accionar os vidros a partir do exterior do veículo

Consoante o nível do equipamento, os vidros poderão ser accionados a partir do exterior do veículo.



Premer  $\downarrow$  ou  $\uparrow$  até se ter aberto ou fechado todas as janelas.

### Sobrecarga

Se as janelas forem accionadas repetidamente num espaço de tempo curto, o funcionamento da janela é desactivado durante algum tempo.

## Avaria

Se não se conseguir abrir ou fechar as janelas automaticamente, activar o sistema electrónico das janelas da seguinte forma:

1. Fechar as portas.
2. Ligar a ignição.
3. Fechar a janela totalmente e accionar o botão durante mais 5 segundos.
4. Abrir a janela totalmente e accionar o botão durante mais 1 segundo.
5. Repetir isto para cada uma das janelas.

## Vidro traseiro aquecido



Função activada premindo o botão .

O desembaciamento funciona com o motor a trabalhar e é desligado automaticamente após um curto período de tempo.

Consoante o tipo de motor, o desembaciador do óculo traseiro é ligado automaticamente quando o filtro de partículas do diesel é limpo.

## Palas pára-sol

As palas pára-sol podem ser colocadas para baixo ou rodadas para o lado para impedir o encadeamento.

Se as palas pára-sol possuírem espelhos, as tampas dos espelhos devem estar fechadas durante a condução.

## Tejadilho

### Tecto de abrir

#### ⚠ Aviso

Ter cuidado ao accionar o tecto de abrir. Risco de lesão, principalmente para crianças.

Prestar especial atenção aos componentes móveis ao operá-los. Assegurar-se de que não fica nada preso nos vidros durante o movimento dos mesmos.

O tecto de abrir pode funcionar com a ignição ligada.

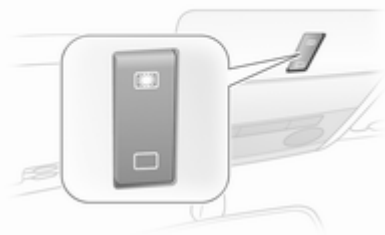

Accionado através de um interruptor oscilante na consola do tejadilho.

Pressionar brevemente o botão para a activação faseada. Manter pressionado durante mais tempo o botão para a abertura automática.

#### Elevar

Com o tecto de abrir fechado, pressionar . O tecto de abrir é elevado na traseira

### Abrir

Pressionar novamente com o tecto de abrir na posição elevada. O tecto de abrir abre automaticamente até atingir a posição final.

Para fechar: pressionar .

#### Atenção

Ao utilizar um porta-bagagens do tejadilho, verificar se o tecto de abrir abre e fecha sem impedimentos, para evitar danos. Só é permitido elevar o tecto de abrir.

#### Advertência

Se a parte superior do tecto de abrir estiver molhada, inclinar o tecto de abrir, deixar a água escorrer e só depois abrir o tecto de abrir.

Não cole autocolantes no tecto de abrir.

### Fechar

Manter pressionado até que o tecto de abrir se feche totalmente.

## Persiana

A pala para o sol é manual.

Fechar ou abrir a persiana deslizando-a. Quando o tecto de abrir está aberto, a pala de sol está sempre aberta.

## Sobrecarga

Se sistema estiver em sobrecarga, a alimentação eléctrica é automaticamente cortada por um curto período de tempo. O sistema é protegido por fusíveis na caixa de fusíveis ⇨ 170.

## Inicialização do tecto de abrir

Se o tecto de abrir não puder ser accionado, active o sistema electrónico da seguinte forma: Com a ignição activada, feche o tecto de abrir e mantenha  pressionado durante, pelo menos, 10 segundos.

Peça assistência a uma oficina para solucionar a falha.

## Bancos, sistemas de segurança

Encostos de cabeça .....	36
Bancos dianteiros .....	37
Cintos de segurança .....	40
Sistema de airbags .....	43
Sistemas de segurança para crianças .....	48

### Encostos de cabeça

#### Posição

##### ⚠ Aviso

Conduzir apenas com o encosto de cabeça na posição correcta.

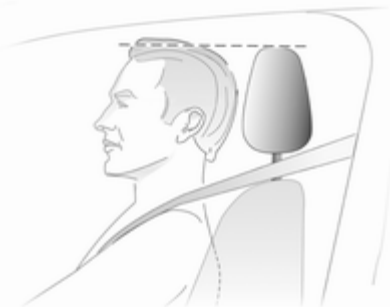

A face superior do encosto de cabeça deverá encontrar-se ao nível superior da cabeça. Se tal não for possível, no caso de passageiros muito altos, colocar o encosto na posição mais

alta possível e no caso de passageiros baixos, colocar na posição mais baixa.

#### Ajuste

#### Encostos de cabeça nos bancos dianteiros

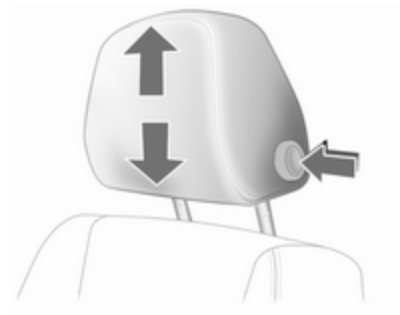

Pressionar o botão, ajustar a altura e engatar.

### Encostos de cabeça nos bancos traseiros



A altura do encosto de cabeça pode ser configurada para duas posições. Para configurar para a primeira posição, puxe o encosto de cabeça para cima, na segunda posição pressione a mola assinalada na imagem e empurre o encosto de cabeça para cima até ao máximo. Para ajustar para baixo, pressionar a mola assinalada na imagem e empurrar o encosto de cabeça para baixo.

### Encostos de cabeça activos

Em caso de impacto traseiro, os encostos de cabeça activos inclinam-se ligeiramente para a frente. A cabeça é mais bem suportada, pelo que o risco de traumatismo em chicotada é menor.

#### Advertência

Só se podem instalar acessórios aprovados no encosto de cabeça do banco do passageiro dianteiro se o banco não estiver a ser utilizado.

### Bancos dianteiros

#### Posição dos bancos

##### ⚠ Aviso

Conduzir apenas com o banco bem ajustado.



- Sentar-se o mais encostado possível ao encosto do banco. Ajustar a distância entre o banco e os pedais de forma a que as pernas fiquem ligeiramente em ângulo ao pressionar os pedais.

Deslizar o banco da frente do passageiro o mais para trás possível.

- Sentar-se com os ombros o mais possível encostados ao encosto do banco. Colocar a inclinação do encosto de forma que seja possível alcançar o volante com os braços ligeiramente flectidos. Manter os ombros em contacto com o encosto do banco ao rodar o volante. Não inclinar o encosto do banco demasiado para trás. Aconselhamos um ângulo máximo de aproximadamente 25°.
- Ajustar o volante ⇨ 72.
- Colocar o assento suficientemente alto para ter uma boa visão toda a volta e para conseguir ver todos os instrumentos. Deve haver pelo menos o espaço de um palmo entre a cabeça e o forro do tejadilho. As pernas devem ficar assentes ligeiramente sobre o banco sem exercerem pressão no banco.
- Ajustar o encosto de cabeça ⇨ 36.
- Ajustar a altura do cinto de segurança ⇨ 42.

## Ajuste dos bancos

### ⚠ Perigo

Não se sente a menos de 25 cm do volante, para permitir uma activação segura do airbag.

### ⚠ Aviso

Nunca ajuste os bancos ao conduzir, uma vez que poderão mover-se de forma incontrolável.

## Posição dos bancos



Puxar manípulo, deslizar banco, largar manípulo.

## Encostos dos bancos



Rodar roda de ajuste. Não se apoiar no encosto do banco quando se estiver a proceder ao ajuste.

## Altura dos bancos



Movimento de bombeio da alavanca  
para cima = mais alto  
para baixo = mais baixo

## Rebater os bancos

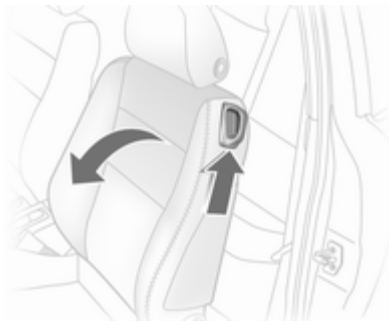

Levantar a alavanca de abertura e inclinar o encosto para a frente. Baixe a alavanca de abertura e o encosto encaixa numa posição mais baixa. Deslize o banco para a frente.

Para empurrar o banco de novo para a posição vertical, este encaixa na posição original. Levante a alavanca de abertura, mover o encosto de novo para cima, baixar a alavanca, o encosto encaixa.

Apenas é possível dobrar o encosto para a frente quando o encosto está numa posição vertical.

Não utilizar a roda de mão para ajustar o encosto se este estiver inclinado para a frente.

## Corsa OPC

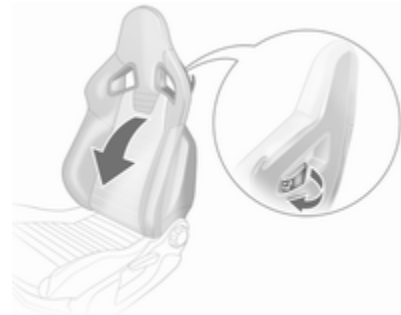

Retirar o cinto de segurança da caixa do cinto no encosto.

Puxe a alavanca de abertura na traseira do encosto, incline o banco para a frente e solte a alavanca. Deslize o banco para a frente.

Para mover o encosto de novo para a vertical, deslize o banco para trás, puxe a alavanca de abertura





e endireite o encosto. Solte a alavanca, o encosto encaixa na sua posição.

Apenas é possível dobrar o encosto para a frente quando o encosto está numa posição vertical.

Não utilizar a roda de mão para ajustar o encosto se este estiver inclinado para a frente.

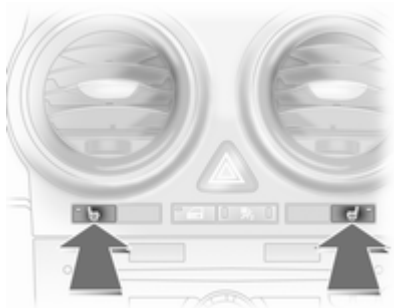
## Aquecimento



Active o aquecimento pressionando o botão  para o banco com a ignição ligada.

LED no botão  ligado: o respectivo banco dianteiro tem o aquecimento ligado.

O aquecimento do banco está operacional quando o motor está a trabalhar e durante um Autostop.

## Cintos de segurança



Os cintos bloqueiam durante grandes acelerações ou desacelerações do veículo para segurança dos ocupantes.

**⚠ Aviso**

Apertar o cinto de segurança antes de cada viagem.

Na eventualidade de um acidente, os ocupantes que não usem cintos de segurança põem em perigo a vida dos restantes ocupantes e a sua própria integridade física.

Os cintos de segurança estão concebidos para serem utilizados apenas por uma pessoa de cada vez. Não são adequados para pessoas com idade inferior a 12 anos ou altura inferior a 150 cm. Sistema de segurança para crianças ⇨ 48.

Periodicamente, verificar todos os componentes do cinto de segurança para ver se funcionam bem, não apresentam danos nem sujidade.

Os componentes danificados devem ser substituídos. Após um acidente, os cintos de segurança e os pré-tensores devem ser substituídos por uma oficina.

**Advertência**

Certificar-se de que os cintos não são danificados por sapatos ou objectos com arestas vivas, nem ficam presos. Evitar sujar os carretos de inércia dos cintos.

Aviso do cinto de segurança ⚠  
⇨ 83.

**Limitadores de força nos cintos**

Nos bancos dianteiros, a pressão sobre o corpo é reduzida por uma libertação gradual do cinto durante uma colisão.

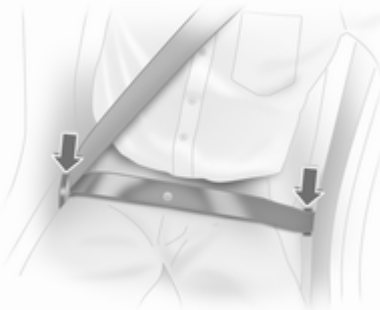
**Pré-tensores dos cintos**

Em caso de uma colisão frontal ou traseira de determinada gravidade, os cintos de segurança dianteiros são apertados.

**⚠ Aviso**

O manuseamento incorrecto (p. ex. remoção ou montagem dos cintos) pode accionar os pré-tensores, o que pode causar lesões.

Quando os pré-tensores são accionados, o indicador de controlo ⚠  
⇨ 83 acende.

Os pré-tensores accionados têm de ser substituídos por uma oficina. Os pré-tensores dos cintos só podem ser accionados uma vez.

**Advertência**

Não fixar nem instalar acessórios ou outros objectos que possam interferir com o funcionamento dos pré-tensores. Não fazer alterações nos componentes dos pré-tensores já que isso invalidará a aprovação tipo do veículo.

## Cinto de segurança de três pontos

### Apertar o cinto de segurança



30052

Puxar do enrolador, sem torcer, colocar sobre o corpo e inserir a lingueta metálica no fecho. Ajustar a tensão da faixa do cinto que passa pelo abdómen regularmente puxando a faixa que passa pelo ombro.

Com o Corsa OPC: Passar o cinto de segurança através da caixa do cinto no encosto ao apertar o cinto de segurança.



30053

Vestuário largo ou volumoso impede que o cinto fique bem ajustado ao corpo. Não colocar objectos, como por exemplo, malas de mão ou telemóveis, entre o cinto e o corpo.

#### **⚠ Aviso**

O cinto não deve ficar assente sobre objectos rígidos ou frágeis que estejam em bolsos do vestuário.

## Regulação da altura



1. Puxar ligeiramente o cinto para fora.
2. Pressionar botão.
3. Ajustar a altura e engatar audivelmente.

Ajustar a altura de forma a que o cinto fique sobre o ombro. Não deve ficar sobre a garganta ou parte superior do braço.

Não ajustar durante a condução.

## Desapertar o cinto de segurança



30054

Para desapertar o cinto de segurança, pressionar o botão vermelho no fecho do cinto.

## Cintos de segurança nos bancos traseiros exteriores

Quando não estiverem a ser utilizados ou para dobrar para a frente os encostos dos bancos traseiros, passe os cintos de segurança pelas caixas do cinto.

## Utilização do cinto de segurança durante a gravidez



### **⚠ Aviso**

A faixa que passa pelo abdómen deve ser colocada o mais abaixo possível, por cima da pélvis para evitar pressão sobre o abdómen.

## Sistema de airbags

### Sistema de Airbag

O sistema de airbags é composto por vários sistemas individuais.

Quando accionados, os airbags são insuflados em milésimos de segundo. São também rapidamente desinsuflados, o que faz com que muitas vezes nem sejam notados durante uma colisão.

### **⚠ Aviso**

Se manuseados incorrectamente, os sistemas de airbags podem ser accionados de forma explosiva.

**Advertência**

Os sistemas electrónicos dos airbags e dos pré-tensores dos cintos encontram-se na área da consola central. Não colocar objectos magnéticos nessa área.

Não colar nada nas tampas dos airbags e não as cobrir com outros materiais.

Cada airbag é accionado uma só vez. Os airbags accionados devem ser substituídos por uma oficina. Além disso, poderá ser necessário mandar substituir o volante, o painel de instrumentos, partes do apainelamento, as borrachas das portas, manípulos e bancos.

Não fazer alterações no sistema de airbags já que isso invalidará a aprovação tipo do veículo.

Quando os airbags enchem, os gases quentes que escapam podem causar queimaduras.

Indicador de controlo  do sistema de airbags ⇨ 83.

**Sistema do airbag frontal**

O sistema de airbags dianteiros é composto por um airbag no volante e um no painel de instrumentos no lado dianteiro do passageiro. Esses airbags podem ser identificados pela palavra **AIRBAG**.



Existe também uma etiqueta de aviso na parte lateral do painel de instrumentos, visível quando a porta dianteira do passageiro está aberta.

O sistema de airbag dianteiro dispara no caso de um acidente de determinada gravidade. A ignição tem de estar ligada.

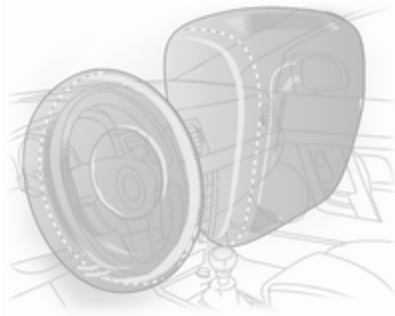

O movimento para a frente dos ocupantes dos bancos dianteiros é desacelerado, reduzindo assim consideravelmente o risco de lesões no tronco e cabeça.

#### **⚠ Aviso**

A protecção só é a ideal se o banco estiver na posição correcta ⇨ 37.

Manter a área de insuflação do airbag sem obstruções.

Colocar o cinto de segurança correctamente e apertá-lo bem. Só assim o airbag poderá fornecer protecção.

### Sistema de airbag lateral



O sistema de airbag lateral consiste num airbag em cada encosto do banco dianteiro e nos encostos dos bancos exteriores traseiros. Esses airbags podem ser identificados pela palavra **AIRBAG**.

O sistema de airbag lateral dispara no caso de um acidente de determinada gravidade. A ignição tem de estar ligada.

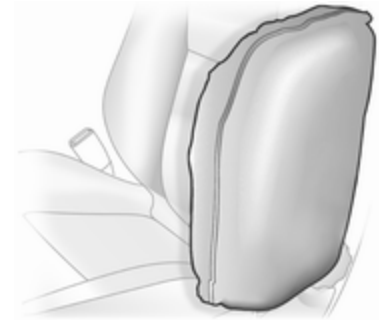

O risco de lesões no tronco e pélvis em caso de uma colisão lateral é consideravelmente reduzido.

#### **⚠ Aviso**

Manter a área de insuflação do airbag sem obstruções.

**Advertência**

Utilizar apenas capas de bancos aprovadas para o veículo em questão. Ter cuidado para não tapar os airbags.

**Sistema de airbag de cortina**

O sistema de airbags de cortina é composto por um airbag montado na estrutura das janelas, um de cada lado. Podem ser identificados pela palavra **AIRBAG** nos pilares do tejadilho.

O sistema de airbag de cortina dispara no caso de um acidente de determinada gravidade. A ignição tem de estar ligada.

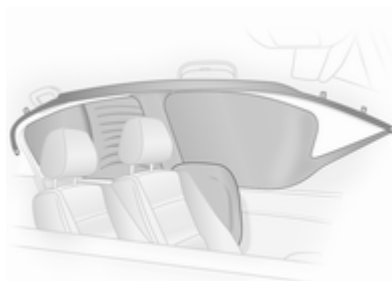

O risco de lesões na cabeça em caso de um impacto lateral é reduzido consideravelmente.

**⚠ Aviso**

Manter a área de insuflação do airbag sem obstruções.

Os ganchos existentes nas pegas da estrutura do tejadilho são apenas adequados para pendurar peças de roupa leves, sem cabides. Não ter itens nessas peças de vestuário.

**Desactivação de airbag**

Os sistemas de airbag dianteiro e lateral para o banco do passageiro da frente têm de ser desactivados se um sistema de segurança para crianças tiver de ser montado neste banco. O sistema de airbag de cortina, os tensores do cinto e todos os sistemas de airbag do condutor permanecerão activos. Os sistemas de airbag frontal do passageiro estão activos na actual condição.



Indicador de controlo  e indicadores LED no botão estão desligados:

Os sistemas de airbag frontal do passageiro estão activos. Não pode ser instalado nenhum sistema de segurança para crianças.

Indicador de controlo  e indicadores LED no botão estão ligados:

Os airbags do passageiro da frente são desactivados e não se encherão no caso de colisão. Um sistema de segurança para crianças pode ser

instalado segundo a tabela **Locais para montagem dos sistemas de segurança para crianças** ⇨ 50.



### Perigo

Riscos de ferimentos fatais para crianças que utilizem sistemas de segurança num banco com o airbag do passageiro da frente activado.

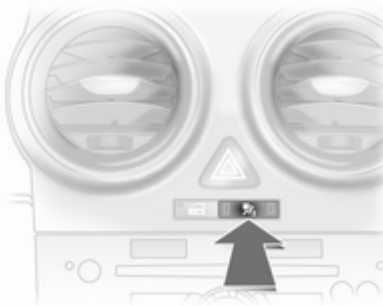

Riscos de ferimentos fatais para um adulto num banco com o airbag do passageiro desactivado.



Desactivação:

- ligue a ignição, o indicador de controlo  pisca,
- pressionar o botão  no espaço de 15 segundos e manter pressionado,
- após cerca de 2 segundos, vai ouvir um som de confirmação. Soltar o botão  após, no máximo, outros 4 segundos.

Activação:

- ligue a ignição, o indicador de controlo  pisca,
- pressionar o botão  no espaço de 15 segundos e manter pressionado,
- após cerca de 2 segundos, vai ouvir um som de confirmação. Soltar o botão  após, no máximo, outros 4 segundos.

Apenas se o indicador de controlo não acender, os sistemas de airbag para o banco do passageiro da frente dispararão no caso de colisão.



Alterar estado apenas quando o veículo está parado com a ignição desligada.

Estado mantém-se até à próxima alteração.

Indicador de comando para desactivação do Airbag ⇨ 83.

Ligar o motor interrompe a alteração da configuração.

A configuração apenas pode ser feita com a ignição desligada e depois novamente ligada.

## Sistemas de segurança para crianças

### Sistemas de retenção para crianças

Quando está a ser utilizado um sistema de segurança para crianças, é favor ter atenção às instruções de montagem e utilização que se seguem, assim como às fornecidas com o sistema de retenção para crianças.

Cumprir sempre a legislação local ou nacional. Em alguns países, é proibido utilizar sistemas de segurança para crianças em alguns bancos.

### ⚠ Aviso

Quando se utilizar um sistema de segurança para crianças no banco do passageiro dianteiro, deve desactivar-se os sistemas de airbags do banco do passageiro dianteiro, caso contrário, a insuflação dos airbags representa um risco de lesões fatais para a criança.

Isto é particularmente verdade caso se utilizem no banco do passageiro dianteiro sistemas de segurança para crianças virados para a parte traseira do veículo.

### Seleccionar o sistema correcto

Os bancos traseiros são o local mais conveniente para aplicar um sistema de segurança para crianças. As crianças devem viajar viradas para a parte traseira do veículo até o mais tarde que for possível. Assim, garante-se que a espinha dorsal da criança, que ainda é muito frágil, sofre menos pressão no caso de um acidente.

Crianças com menos de 12 anos de idade e com menos de 150 cm de altura, só podem viajar num sistema de segurança próprio para crianças. São próprios os sistemas de segurança que estão em conformidade com a ECE 44-03 ou ECE 44-04. Uma vez que uma posição correcta dos cintos é raramente possível para uma criança com menos de 150 cm de altura, aconselhamos vivamente a utilização de um sistema de segurança próprio para crianças, embora devido à idade da criança isso possa não ser imposto por lei.

Num veículo, nunca transporte uma criança ao colo. No caso de uma colisão, a criança torna-se demasiado pesada.

Ao transportar crianças, utilizar sistemas de segurança para crianças adequados ao peso dessas crianças.

Certificar-se que o sistema de segurança para crianças que vai ser montado é compatível com o tipo de veículo.

Certificar-se que o local da montagem do sistema de segurança para crianças no veículo, é correcto.

Só permitir que as crianças entrem ou saiam do veículo pelo lado oposto ao trânsito.

Quando o sistema de segurança para crianças não está a ser utilizado, fixar a cadeirinha com um cinto de segurança ou retirá-la do veículo.

#### **Advertência**

Não colar nada nos sistemas de segurança para crianças e não os cobrir com outros materiais.

Um sistema de segurança para crianças que tenha sido sujeito a tensão num acidente deve ser substituído.

## Locais de montagem dos sistemas de segurança para crianças

### Opções de montagem autorizadas para um sistema de segurança para crianças

Classe de peso e idade	No banco do passageiro da frente		Nos bancos exteriores traseiros	No banco traseiro central
	airbag activado	airbag desactivado		
<b>Grupo 0: até 10 kg</b> ou cerca de 10 meses	X	U <sup>1</sup>	U <sup>2</sup>	X
<b>Grupo 0+: até 13 kg</b> ou cerca de 2 anos	X	U <sup>1, 2</sup>	U <sup>2</sup>	X
<b>Grupo I: de 9 a 18 kg</b> ou cerca de 8 meses a 4 anos	X	U <sup>1, 2</sup>	U <sup>2</sup>	X
<b>Grupo II: de 15 a 25 kg</b> ou cerca de 3 a 7 anos	X	X	U	X
<b>Grupo III: de 22 a 36 kg</b> ou cerca de 6 a 12 anos	X	X	U	X

- <sup>1</sup> = Apenas se os sistemas de airbag do banco do passageiro da frente estiverem desactivados. Se o sistema de segurança para crianças estiver fixo por um cinto de segurança de três pontos, deslocar a regulação da altura do banco para a posição mais alta e certificar-se que o cinto de segurança do veículo corre para a frente a partir do ponto de ancoragem superior.
- <sup>2</sup> = Banco disponível com ISOFIX e suportes de montagem Top-Tether (Não disponível para o banco do passageiro dianteiro no Corsa OPC).
- U = Adequabilidade universal em conjunto com o cinto de segurança de três pontos.
- X = Nenhum sistema de segurança para crianças autorizado para este grupo de peso.

### Opções de montagem permitidas para um sistema de segurança ISOFIX para crianças

Classe por peso	Classe por altura	Característica	No banco do passageiro da frente	Nos bancos exteriores traseiros	No banco traseiro central
<b>Grupo 0: até 10 kg</b>	E	ISO/R1	IL	IL	X
<b>Grupo 0+: até 13 kg</b>	E	ISO/R1	IL	IL	X
	D	ISO/R2	X	X	X
	C	ISO/R3	X	X	X
<b>Grupo I: de 9 a 18 kg</b>	D	ISO/R2	X	X	X
	C	ISO/R3	X	X	X
	B	ISO/F2	IL, IUF	IL, IUF	X
	B1	ISO/F2X	IL, IUF	IL, IUF	X
	A	ISO/F3	X	X	X

- IL = Próprio para sistemas de segurança especiais ISOFIX das categorias veículo específico, restrito ou "semi-universal". O sistema de segurança ISOFIX deve ser aprovado para o tipo de veículo específico.
- IUF = Próprio para sistemas de segurança para crianças virados para a frente ISOFIX de categoria universal aprovados para utilização neste grupo.
- X = Nenhum sistema de segurança ISOFIX para crianças aprovado para este grupo de peso.

### **Classe por altura e dispositivo de cadeirinha ISOFIX**

- A - ISO/F3 = Sistema de segurança para crianças virado para a frente para crianças de tamanho máximo na classe por peso dos 9 aos 18 kg.
- B - ISO/F2 = Sistema de segurança para crianças virado para a frente para crianças mais pequenas na classe por peso dos 9 aos 18 kg.
- B1 - ISO/F2X = Sistema de segurança para crianças virado para a frente para crianças mais pequenas na classe por peso dos 9 aos 18 kg.
- C - ISO/R3 = Sistema de segurança para crianças virado para trás para crianças de tamanho máximo na classe por peso até aos 13 kg.
- D - ISO/R2 = Sistema de segurança para crianças virado para trás para crianças mais pequenas na classe por peso até aos 13 kg.
- E - ISO/R1 = Sistema de segurança para crianças virado para trás para crianças pequenas na classe por peso até aos 13 kg.

## Sistemas de segurança para crianças Isofix



Neste veículo fixar aos suportes de montagem sistemas de segurança para crianças ISOFIX aprovados.

Se utilizar os suportes de montagem ISOFIX para montagem nos bancos, podem ser utilizados sistemas universais ISOFIX de retenção para crianças.

Suportes de montagem ISOFIX estão indicados por uma etiqueta no apoio das costas.

Siga à risca as instruções de instalação que acompanham o sistema de retenção ISOFIX para crianças.

## Sistemas de segurança para crianças Top-Tether

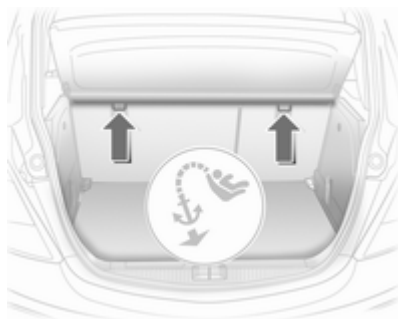

Fixe os sistemas de retenção para crianças Top-Tether aos olhais de fixação nas costas do banco traseiro e no carril para cadeiras e no chão do banco traseiro. A fita deve passar entre as duas barras-guia do encosto de cabeça.



No friso do pilar no tejadilho traseiro e nos pontos de encaixe existem símbolos que indicam os olhais de fixação onde deve ser montado o sistema de retenção para crianças.

Ao utilizar Top-Tether para a fixação da cadeirinha, podem utilizar-se sistemas de segurança para crianças universalmente autorizados para utilização com Top-Tether.

Siga atentamente as instruções que acompanham o sistema de retenção para crianças Top-Tether.

## Arrumação

Compartimentos de arrumação ...	54
Bagageira .....	64
Sistema de bagageira de tejadilho .....	69
Indicações de carregamento .....	70

## Compartimentos de arrumação

### Porta-luvas

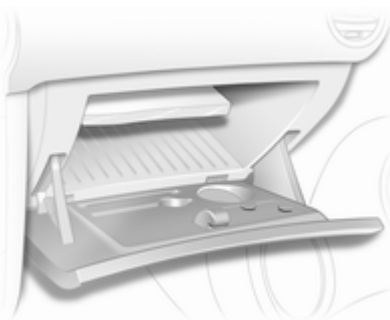

O porta-luvas tem:

- um porta-cartões no formato de um cartão de crédito
- um suporte para canetas
- suporte de lanterna de mão.

O porta-luvas deve estar fechado durante a condução.

## Suportes para copos



À frente da consola central encontra-se um porta-copos.

No veículo de passageiros de 3 portas, também está localizado ao lado do banco traseiro.

## Compartimento de arrumação por baixo do banco



Levantar na extremidade com reentrância e puxar para fora. Carga máxima: 1,5 kg. Para fechar, empurrar e engatar.

## Sistema de suporte traseiro

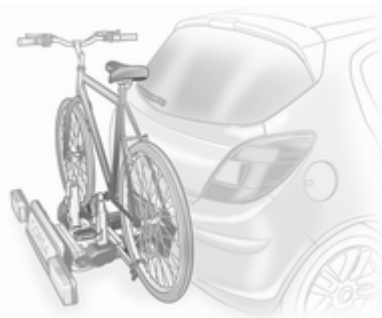

O sistema de suporte traseiro (sistema Flex-Fix) permite segurar bicicletas num transportador integrado no piso do veículo que é puxado para fora.

A carga máxima do sistema de suporte traseiro é de 40 kg. A carga máxima por bicicleta é de 20 kg.

Quando não estiver a ser utilizado, o sistema de transporte pode ser novamente deslizado para o interior do piso do veículo.

Uma caixa multifunções é oferecida como acessório para o sistema traseiro de transporte. O transporte de outros objectos não é permitido.

Não deve haver quaisquer objectos sobre as bicicletas que poderiam soltar-se durante o transporte.

### Atenção

Não fixar bicicletas com pedaleiras em carbono nos suportes para bicicletas. As bicicletas poderão ficar danificadas.

### Expansão

Abrir a tampa da bagageira.

### ⚠ Aviso

Não deve haver ninguém na zona de extensão do sistema de transporte traseiro; risco de lesão.





Empurrar a alavanca para cima. O sistema desengata rapidamente e sai para fora do pára-choques.

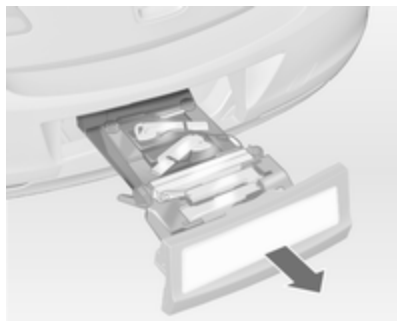

Puxar completamente para fora o sistema de transporte traseiro até se ouvir o encaixe do sistema.

Assegurar que não é possível introduzir o sistema de suporte traseiro sem puxar a patilha de novo.

#### ⚠ Aviso

Só é permitido montar objectos no sistema de transporte traseiro se o sistema tiver sido bem engatado. Se o sistema de transporte traseiro não engatar adequadamente, não coloque objectos no sistema e deslize o sistema para trás. Recorrer à ajuda de uma oficina.

### Instalar as luzes da bagageira

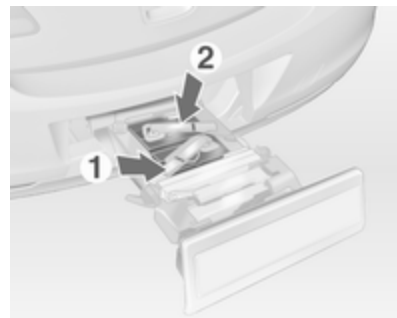

Desmontar primeiro luz traseira de trás (1), e depois a luz traseira da frente (2) dos nichos.

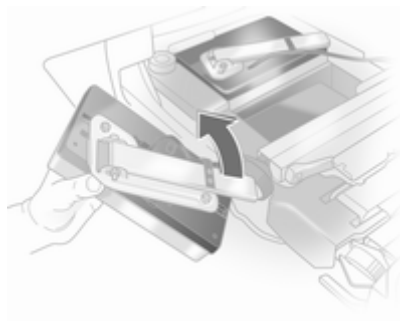

Abrir o suporte da luz na parte de trás da luz traseira completamente até que engate.

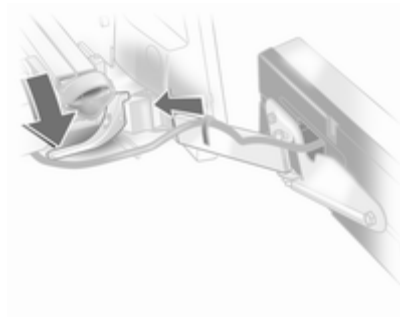

Empurrar a maneta para baixo e empurrar o suporte da luz no retentor até engatar.

Realizar este procedimento com ambas as luzes traseiras.

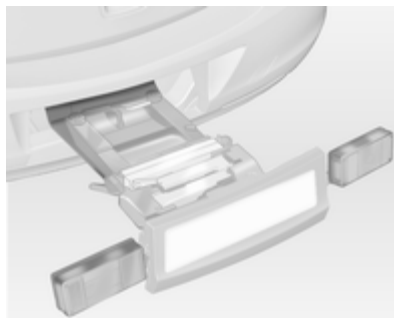

Verificar a posição do cabo e da luz para se certificar que estes estão correctamente instalados e estão bem presos.

**Tranque o sistema de transporte traseiro.**

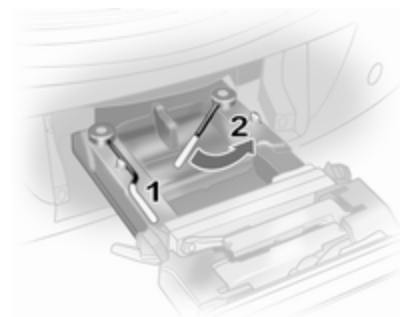

Rode a maneta da esquerda (1) primeiro, seguido pela maneta direita (2) até parar. Ambas as manetas devem apontar para trás, de outra forma não se garante uma funcionalidade segura.

**Advertência**

Feche a porta traseira!

### Desdobrar as reentrâncias do pedal

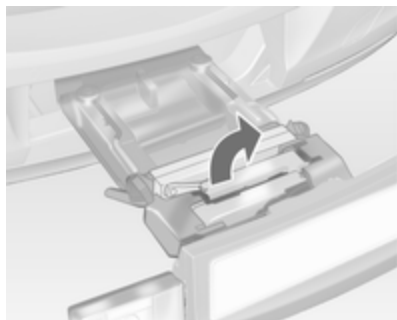

Desdobrar uma ou as duas reentrâncias para cima até que o apoio diagonal encaixe.

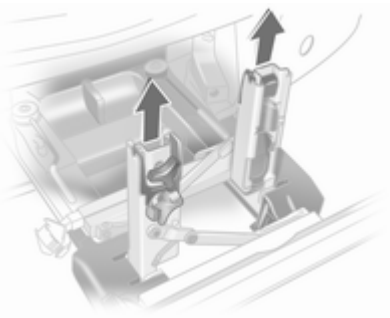

Retirar a estrutura de manivela do pedal das respectivas reentrâncias.

### Adaptação do sistema de transporte traseiro a uma bicicleta

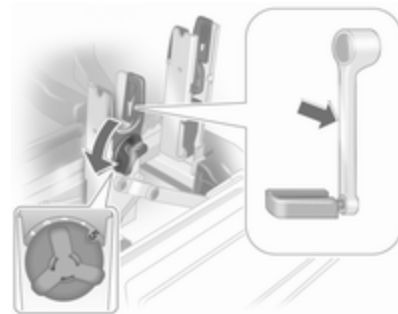

Com a alavanca de rotação sobre a superfície do pedal, adaptar os pedais ajustáveis à unidade da superfície do pedal até à saliência da superfície do pedal.

Se a bicicleta tiver superfícies de pedal direitas, desapertar a unidade de superfície do pedal completamente (posição 5).



Se a bicicleta tiver superfícies de pedal curvas, enroscar a unidade de superfície do pedal completamente (posição 1).

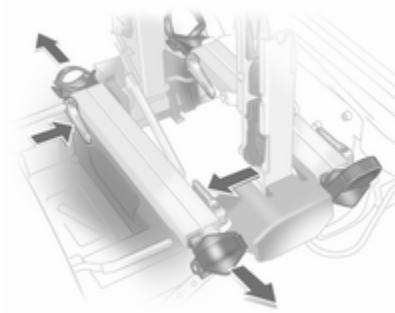

Pressionar a alavanca e retirar o nicho da roda.

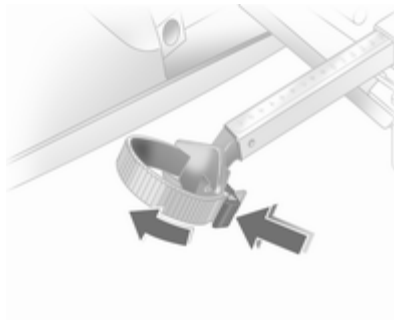

Empurrar a patilha no corpo retentor e removê-lo.

**Preparar a bicicleta para ser presa**

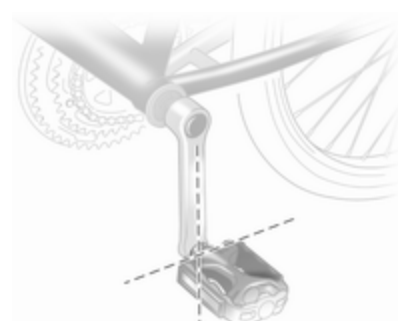

**Advertência**

A largura máxima do braço da pedaleira é de 38,3 mm e a espessura máxima é de 14,4 mm.

Rodar o pedal esquerdo (sem corrente dentada) verticalmente para baixo. O pedal na superfície esquerda do mesmo deve ser horizontal.

A parte dianteira da bicicleta deve ter a roda da frente para a esquerda.

A traseira da bicicleta deve ter a roda dianteira para a direita.

### Prender uma bicicleta ao sistema de transporte traseiro

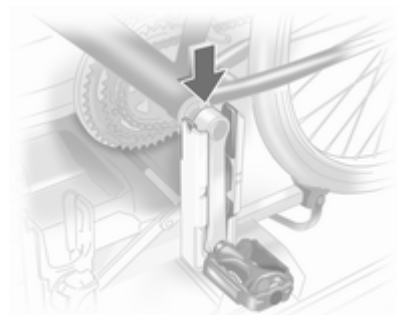

Colocar a bicicleta. A superfície do pedal deve estar no nicho de abertura do mesmo como se vê na imagem.

#### Atenção

Certifique-se que o pedal não toca na superfície do suporte da extremidade traseira. Caso contrário, os jogos de bielas poderão danificar-se durante o transporte.

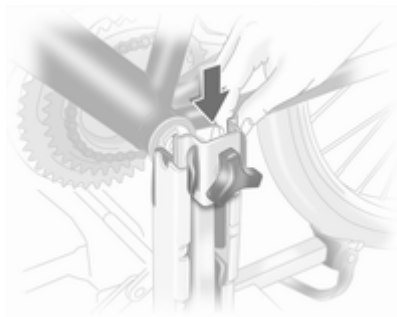

Inserir a estrutura da manivela do pedal nas calhas exteriores de cada uma das reentrâncias da manivela do pedal por cima e deslizar o mais possível para baixo.

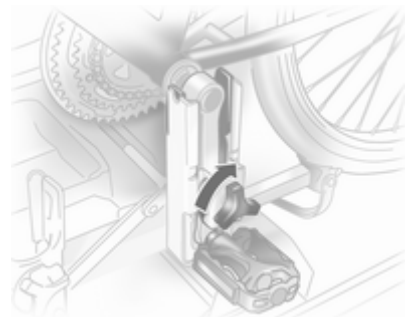

Anexar a superfície do pedal ao rodar o parafuso de anexo na montagem do pedal.



Colocar os nichos da roda de forma a que a bicicleta esteja mais ou menos na horizontal. Aqui, a distância entre os pedais e a porta traseira deve ser pelo menos 5 cm.

Ambos os pneus das bicicletas têm de estar nos nichos das rodas.

### Atenção

Certifique-se que o pedal não toca na superfície do suporte da extremidade traseira. Caso contrário, os jogos de bielas poderão danificar-se durante o transporte.

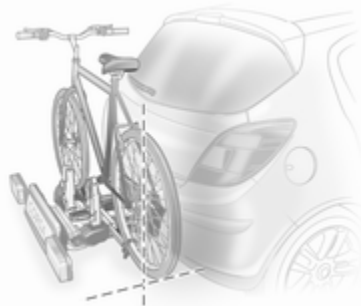

Alinhar a bicicleta na direção longitudinal do veículo: Desapertar um pouco a estrutura do pedal.

Colocar a bicicleta na vertical usando a manivela de rotação do nicho da superfície do pedal.

Se duas bicicletas se obstruírem uma à outra, a posição das mesmas pode ser adaptada ajustando o volante e os nichos das rodas assim como as manivelas rotativas da superfície do pedal até as bicicletas deixarem de se tocar. Assegure-se que há uma distância suficiente em relação ao veículo.

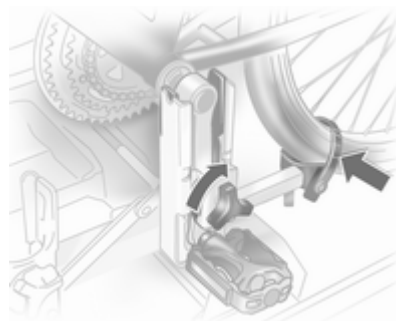

Aperte manualmente os parafusos de fixação da armação do rolamento do pedal até ao máximo.

Prender ambas as rodas das bicicletas usando cintos de retenção.

Verificar a bicicleta para se certificar que está bem presa.

As definições para as reentrâncias da roda e na alavanca rotativa nas reentrâncias da superfície do pedal deverão ser anotadas e guardadas para cada uma das bicicletas. Uma pré-configuração correcta facilitará a recolocação da bicicleta.

### Desmontar a bicicleta do sistema de transporte traseiro

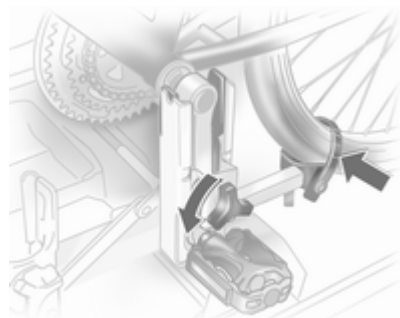

Desapertar os cintos de retenção de ambas as bicicletas.

Segurar a bicicleta, desapertar o parafuso de fixação da estrutura do rolamento do pedal, depois elevar a estrutura do rolamento do pedal para a remover.

### Recolher o sistema de transporte traseiro

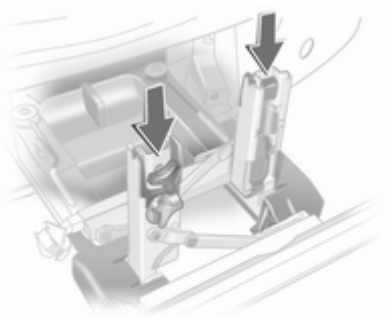

Empurrar os apoios da superfície do pedal na reentrância da superfície do pedal conforme ilustrado na imagem.

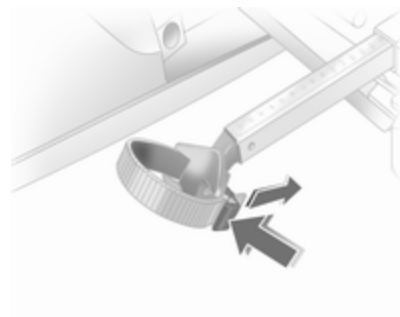

Insira o cinto de retenção e empurre com força para trás tanto quanto possível.

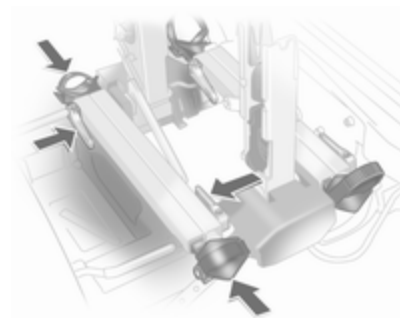

Pressionar a alavanca de abertura e deslizar os intervalos das rodas completamente até onde cheguem.

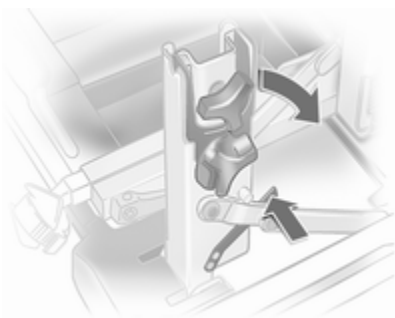

Desencaixar a alavanca de fecho no suporte diagonal e dobrar ambas as reentrâncias da superfície do pedal para baixo.

**⚠ Aviso**

Risco de se magoar.

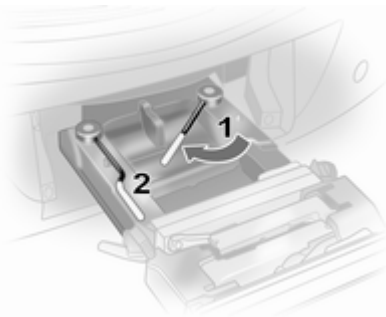

Rode a maneta direita primeiro (1) para a frente, seguida pela maneta esquerda (2), até que possam ser encaixadas nas suas respectivas reentrâncias.



Empurrar a maneta para baixo e puxar ambos os suportes da lâmpada para fora das reentrâncias.

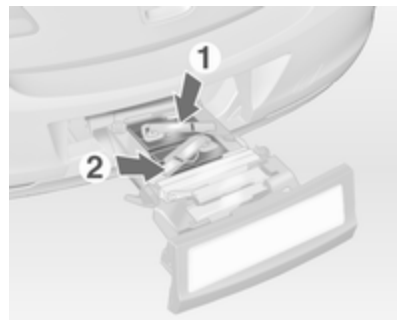



Dobrar os suportes da luz na parte de trás das luzes traseiras.

Coloque primeiro a luz da frente traseira (1) depois a luz de trás traseira (2) nos nichos e empurra o mais possível para baixo. Empurrar os cabos para as guias de forma a evitar danos.



Abrir a tampa da bagageira.

Elevar a alavanca de abertura e empurrar o sistema para o pára-choques até que ele encaixe.

A alavanca de abertura deve regressar à posição original.

### ⚠ Aviso

Se o sistema não puder ser engatado correctamente, pedir ajuda numa oficina.

## Bagageira

### Expansão da bagageira

O encosto traseiro, numa única unidade ou em separado, poderá ser bloqueado na posição vertical para transportar mercadorias volumosas.

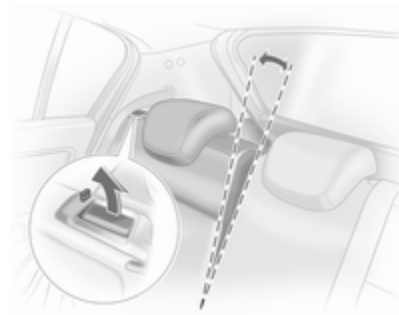

Empurrar o punho de libertação e o encosto para a posição vertical e encaixar.

Quando se destrancar, aparecerá uma marca vermelha ao lado da alavanca de libertação. O encosto

será apenas encaixado correctamente quando o ponto vermelho já não estiver sobressaído.

Se o encosto estiver dividido, desbloquear o respectivo lado, e destrancar ambos os lados se for uma unidade única.

### Rebater os encostos traseiros

Retirar a tampa da bagageira, conforme necessário.

Empurrar os encostos de cabeça para baixo, pressionando a lingueta.

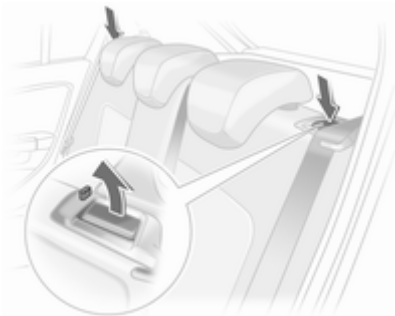

Oriente os cintos de segurança através dos suportes laterais para protegê-los de danos. Quando dobrar os encostos, empurre os cintos com eles.

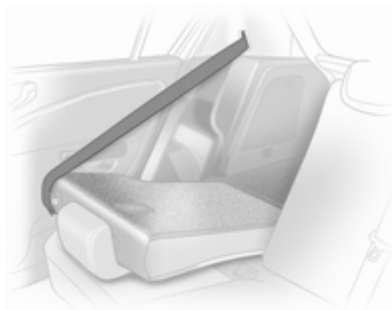

Desencaixar o encosto dos bancos (simples ou repartido) usando a alavanca de abertura e dobre-a para baixo para a almofada do assento.

Se o encosto estiver dividido, desbloquear o respectivo lado, e destrancar ambos os lados se for uma unidade única.

Se o veículo estiver a ser carregado através de uma porta traseira, tire o cinto de segurança para fora do encosto do banco, incline-o e insira o suporte de placa no retentor.

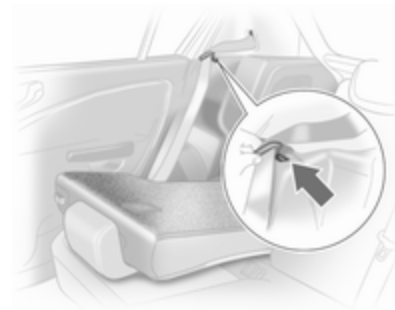

Mover os encostos dos bancos traseiros para a posição vertical e permitir que os mecanismos de fecho encaixem de forma sonora em ambos os lados. Uma vez trancados os encostos deixará de ser ver a marca vermelha.

Os encostos traseiros podem ser trancados em duas posições.

Não prender o cinto de segurança quando se move o encosto traseiro para a posição vertical.

Instale a cobertura do compartimento de carga.

### ⚠ Aviso

Conduzir o veículo apenas se os encostos estiverem firmemente engatados na devida posição.

Caso contrário, existe o risco de ferimentos pessoais ou danos na carga ou veículo no caso de travagem forte ou colisão.

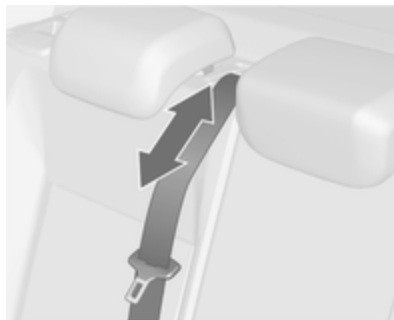

O cinto de segurança do banco do meio pode ficar bloqueado se o encosto for levantado demasiado depressa. Para desbloquear o enrolador, empurrar ou puxar o cinto de segurança cerca de 20 milímetros e depois largar.

### Cobertura da bagageira

Não colocar quaisquer objectos sobre a tampa.

### Veículo de passageiros de 5 portas

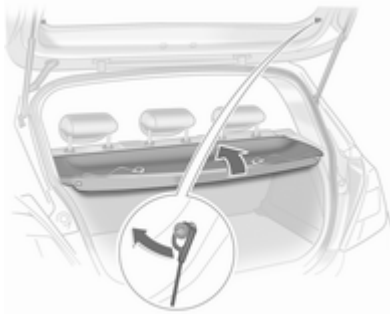

Levantar a cobertura para trás, até desprender, depois tirar.

Montar na ordem inversa.

### Veículo de passageiros de 3 portas

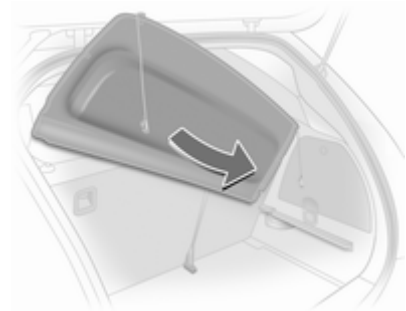

Levantar a cobertura por trás, até desprender, fixar um ângulo, depois tirar.

Montar na ordem inversa.

## Arrumação

Quando o compartimento de carga estiver totalmente cheio, arrumar a cobertura do compartimento de carga atrás do encosto do banco traseiro:

Levantar a cobertura por trás, até desprender, depois fazê-la escorregar para trás dos encostos dos bancos traseiros.

## Carrinha

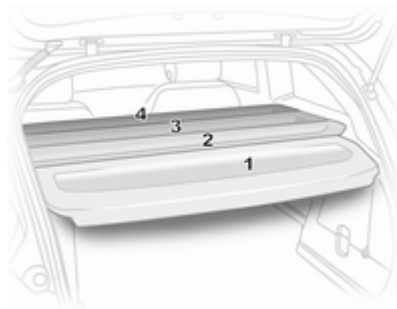

A cobertura do compartimento de carga tem quatro segmentos que podem ser removidos individualmente e inseridos.

O segmento traseiro (1) tem funcionalidade idêntica (remoção e instalação) ao veículo de 3 portas ⇨ 66.

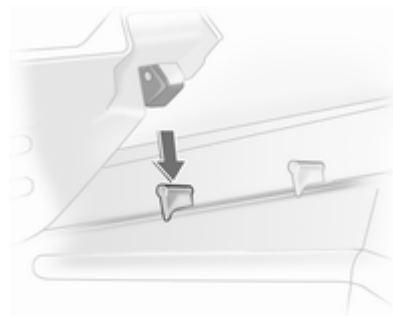

Para remover os outros 3 segmentos (ordem 2 a 4) levantar atrás, desencaixar, rodar e remover.

Instalar os segmentos pela ordem 4 a 1. Encaixar os segmentos nas reentrâncias laterais.

Os segmentos sobrepõem-se nos pontos de ligação quando estão fechados.

## Cobertura do piso na bagageira

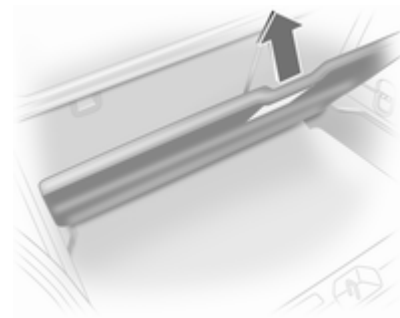

O piso duplo da bagageira pode ser introduzido na bagageira em duas posições:

- directamente por baixo da cobertura no espaço da roda sobressalente ou cobertura do piso,
- ou nas aberturas superiores na bagageira.

Para retirar, levante o piso do bagageiras com a alavanca e puxar para trás.

Para inserir, empurrar o piso da bagageira para a frente na guia respectiva, e depois baixe.

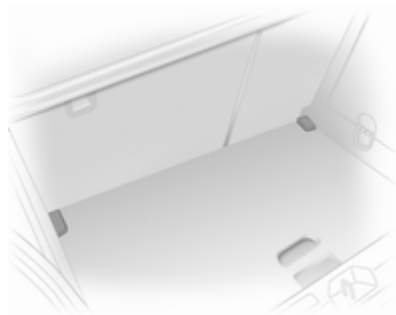

Se montado na posição superior, o espaço entre o piso da bagageira e a cobertura do poço da roda sobressalente pode ser utilizado como compartimento de arrumação.

Nesta posição, se os encostos do banco traseiro estiverem inclinados para a frente, é criado um compartimento de carga quase completamente plano.

O piso duplo da bagageira suportar uma carga que não exceda os 100 kg.

Em modelos com um kit de reparação de pneus, o espaço da roda sobressalente pode ser utilizado como um compartimento de arrumação adicional.

### Olhais de fixação



Os olhais de fixação são concebidos para prender itens e evitar que deslizem, p. ex. cintas de fixação ou rede de bagagem.

### Triângulo de Aviso

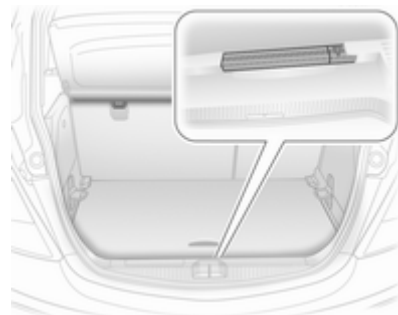

Arrume o triângulo de pré-sinalização na parede traseira da bagageira: primeiro encaixe o triângulo de sinalização no espaço à esquerda e depois introduza a guia na direita.

Para retirar o triângulo de pré-sinalização, levantar para o lado direito e puxar para fora.

## Kit de primeiros socorros

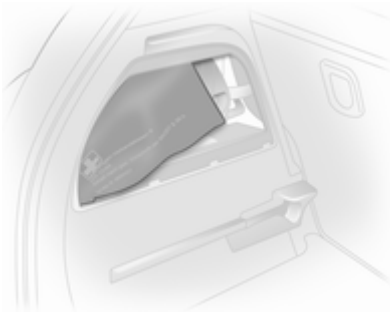

Arrume o kit de primeiros socorros (almofada) no compartimento na parede da esquerda da bagageira. Para abrir o compartimento, solte a cobertura e abra-o.

## Sistema de bagageira de tejadilho

### Barras de tejadilho

Por razões de segurança e para evitar danos no tejadilho, recomenda-se a utilização do sistema de barras de tejadilho aprovado para o veículo.

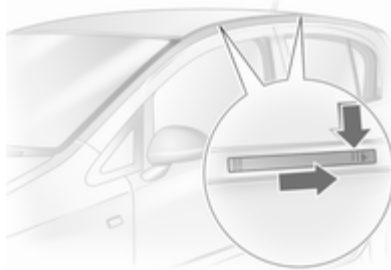

Seguir as instruções de instalação e remover as barras de tejadilho quando não estiverem a ser utilizadas.

### Encaixar em modelo sem tecto de abrir

Empurrar as coberturas para ocultar as barras do tejadilho e empurrar para trás com uma chave da tampa da válvula ↗ 175.

### Encaixar em modelo com tecto de abrir

Desencaixar as coberturas que ocultam as barras do tejadilho empurrando os carretos na direcção da seta (p. ex. com uma moeda) e retire para cima. Para fechar a armação das barras do tejadilho, insira primeiro as coberturas na frente e engate os carretos na traseira.

Fixe as barras do tejadilho no ponto adequado, consulte as instruções do sistema de barras do tejadilho incluídas.

## Indicações de carregamento

### Indicações para o carregamento do veículo



- Os objectos pesados colocados na bagageira devem ser empurrados contra os encostos do banco. Certificar-se de que os encostos dos bancos estão bem engatados. Se se puder empilhar objectos, os objectos mais pesados devem ficar por baixo.

- Prender os objectos com cintas fixadas aos olhais de fixação.
- Prender objectos soltos na bagageira para evitar que deslizem.
- Ao transportar objectos na bagageira, os encostos dos bancos traseiros não devem estar inclinados para a frente.
- Não deixar que a carga passe para além da extremidade superior dos encostos dos bancos.
- Não colocar quaisquer objectos na tampa da bagageira ou no painel de instrumentos, e não cobrir o sensor que se encontra na parte de cima do painel de instrumentos.
- A carga não deve dificultar o funcionamento dos pedais, do travão de mão e da alavanca selectora das mudanças nem deve restringir a liberdade de movimentos do condutor. Não colocar no interior objectos que não sejam presos.
- Não conduzir com a bagageira aberta.

### ⚠ Aviso

Certificar-se sempre que a carga no veículo está arrumada em segurança. Caso contrário, os objectos podem deslocar-se no interior do veículo e provocar ferimentos pessoais ou danos na carga ou veículo.

- A carga útil é a diferença entre o peso bruto do veículo admissível (ver placa de identificação do veículo ⇨ 199) e a tara CE.  
Para calcular o peso de carga útil, introduzir os dados do seu veículo na Tabela de pesos no início deste manual.  
A tara CE inclui pesos do condutor (68 kg), bagagem (7 kg) e todos os fluidos (depósito 90% cheio).  
O equipamento opcional e os acessórios aumentam a tara.
- Conduzir com carga no tejadilho aumenta a sensibilidade do veículo a ventos cruzados e afecta negativamente a manobrabilidade do veículo por aumentar o centro

de gravidade do veículo. Distribuir a carga uniformemente e prendê-la bem com cintas de fixação. Ajustar a pressão dos pneus e a velocidade do veículo em conformidade com as condições de carga. Verificar e apertar as cintas frequentemente.

A carga no tejadilho autorizada é de 75 kg. A carga no tejadilho é o peso combinado das barras de tejadilho e da carga.



## Instrumentos, elementos de manuseamento

Comandos .....	72
Luzes de aviso, indicadores de nível e indicadores .....	78
Mostradores de informação .....	89
Mensagens de falha .....	93
Conta-quilómetros parcial .....	94
Personalização do veículo .....	99

## Comandos

### Ajuste do volante

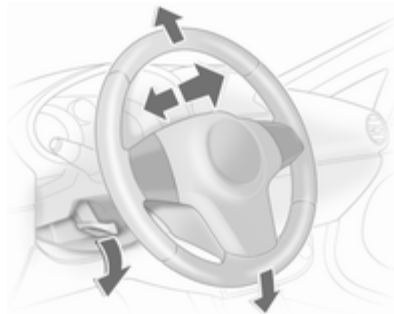

Destrancar a alavanca, ajustar o volante, e depois engatar a alavanca e assegurar que fica totalmente trancada.

Ajustar o volante apenas quando o veículo estiver parado e o volante tiver sido destrancado.

## Comandos no volante

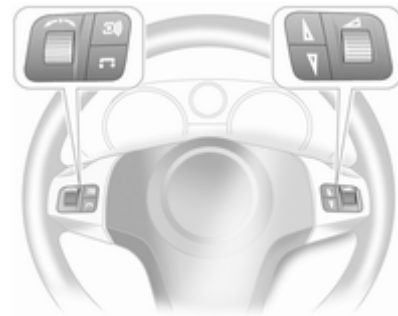



O sistema de informação e lazer Info-Display podem ser accionados utilizando os comandos no volante.

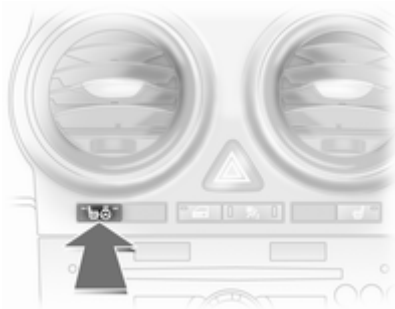

Para mais informações consultar o manual do sistema de informação e lazer disponível.

## Volante aquecido



Activar o aquecimento em combinação com o aquecimento dos bancos premindo o botão   uma vez ou várias vezes com a ignição ligada.

LED  aceso: aquecimento do banco do condutor ligado.

LED  e  acesos: aquecimento do banco do condutor e do volante ligado.

LED  aceso: Aquecimento do volante ligado.



O volante é aquecido nas áreas ilustradas na figura quando o motor está a trabalhar e durante um Autostop.

## Buzina



Premir .

## Limpa pára-brisas e lava pára-brisas

### Limpa pára-brisas

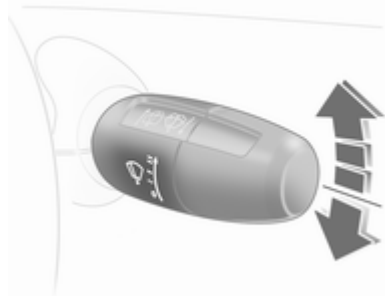

A alavanca volta sempre à posição original.

- == = rápido
- = lento
- = passagens intermitentes
- = desligar

Para uma só passagem com o limpador pára-brisas desligado, pressionar a alavanca para baixo.

Percorrer as várias etapas do limpador pára-brisas empurrando a alavanca para além do ponto de resistência e mantendo-o. Ouvir-se-á um sinal acústico em ○.

Não utilizar se o pára-brisas estiver congelado.

Desligar em estações de lavagem automática.

### Intervalo regulável do limpador pára-brisas

Para definir o intervalo do limpador pára-brisas para um valor entre 2 e 15 segundos: Ligar a ignição, deslocar a alavanca para baixo a partir da posição ○, esperar o tempo de intervalo pretendido e levantar a alavanca para --.

Depois de ligar a ignição e de colocar a alavanca em --, o intervalo é definido para 6 segundos.

### Limpeza automática com sensor de chuva

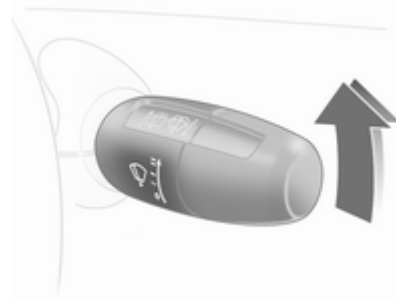

-- = Limpeza automática com sensor de chuva

O sensor de chuva detecta a quantidade de chuva no pára-brisas e regula automaticamente a frequência do limpador pára-brisas.



Mantém o sensor sem pó, sujidade e gelo.

### Lava pára-brisas

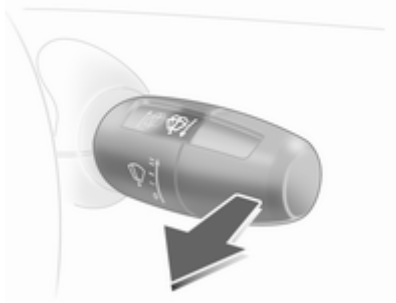

Puxar a alavanca. O líquido do limpa-vidros é pulverizado no pára-brisas e o limpa-vidros faz algumas passagens.

### Limpa-vidros do óculo traseiro e lava-vidros do óculo traseiro

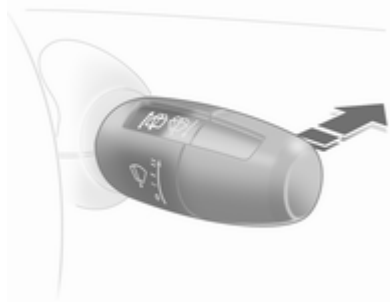

Empurre a alavanca para a frente. O limpa pára-brisas traseiro efectua passagens intermitentes. Desligar empurrando a alavanca novamente para a frente.

Não utilizar se o óculo traseiro estiver congelado.

Desligar em estações de lavagem automática.

Se a alavanca for mantida para a frente, o óculo traseiro é pulverizado com líquido lava-vidros.

O limpa-vidros do óculo traseiro é ligado automaticamente quando o limpa-pára-brisas estiver ligado e se engatar a marcha-atrás.

A activação ou desactivação desta função pode ser alterada.

Personalização do veículo ⇨ 99.

## Temperatura exterior

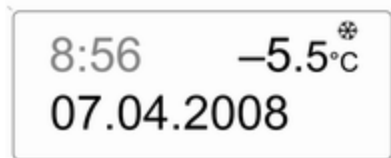

20001

Uma descida de temperatura será indicada de imediato e uma subida de temperatura será comunicada após um curto espaço de tempo.

Se a temperatura exterior descer para 3 °C, o símbolo ❄ acende-se no Triple-Info-Display ou no Board-Info-Display indicando a possibilidade de formação de gelo na estrada. O ❄ permanece aceso até a temperatura atingir pelo menos 5 °C.



20002

Em veículos com Graphic-Info-Display ou Color-Info-Display, surgirá uma mensagem de aviso no visor indicando a possibilidade de formação de gelo na estrada. Abaixo de -5 °C não haverá qualquer mensagem.

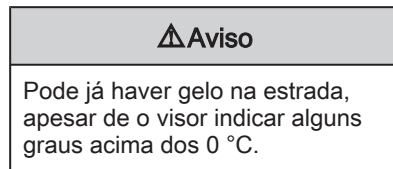

## Relógio

A data e a hora são apresentados no Info-Display.



Graphic-Info-Display, Color-Info-Display ↗ 89.

### Acertar a data e a hora no Triple-Info-Display



20003





O sistema de informação e lazer deve estar desligado. Activar o modo de acerto premindo o botão  durante cerca de 2 segundos. O elemento que estiver a piscar é acertado com

o botão . O botão  é utilizado para passar para o modo seguinte e para sair do modo de acerto.

### Sincronização automática da hora

O sinal RDS da maior parte dos transmissores VHF acerta a hora automaticamente, sendo identificado por  no visor.

Alguns transmissores não enviam o sinal de hora correcto. Nesses casos, é recomendável que se desligue a sincronização automática da hora.

Activar o modo de acerto e avançar para o acerto do ano. Pressionar o botão  durante aprox. 3 segundos até  piscar no visor e surgir "RDS TIME". A função é activada (RDS TIME 1) ou desactivada (RDS TIME 0) com o botão . Sair do modo de acerto com o botão .

## Tomadas

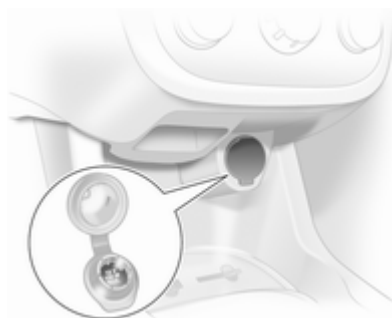

A tomada está situada na consola central.

### Atenção

Não danificar a tomada utilizando fichas incorrectas.

Ligar acessórios eléctricos com o motor desligado descarregará a bateria. Não exceder o consumo máximo de 120 watts. Não ligar quaisquer equipamentos acessórios

de fornecimento de corrente, por exemplo aparelhos de carregamento eléctrico ou baterias.

Os acessórios eléctricos ligados devem respeitar os requisitos de compatibilidade electromagnética da DIN VDE 40 839.

Quando o kit de reparação de pneus está em funcionamento, não deve estar ligado nada à tomada auxiliar. Sistema Start/Stop ⇨ 121.

## Isqueiro

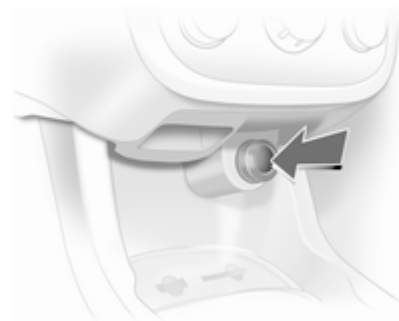

O isqueiro encontra-se na consola central.

Empurrar o isqueiro para dentro.  
Desliga-se automaticamente quando a resistência estiver incandescente.  
Puxar o isqueiro para fora.

## Cinzeiros

### Atenção

A utilizar apenas para cinza e não para lixos combustíveis.

### Cinzeiro portátil

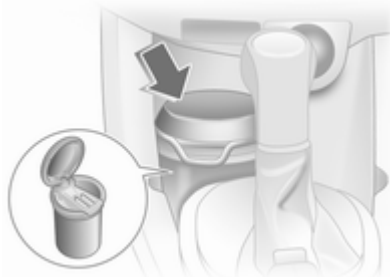

O cinzeiro portátil pode ser colocado no suporte para bebidas. Abrir a tampa para utilizar.

## Luzes de aviso, indicadores de nível e indicadores

### Conjunto de instrumentos

Em algumas versões, os ponteiros dos instrumentos deslocam-se para o fim dos mostradores quando se liga a ignição.

### Velocímetro



Indica a velocidade do veículo.

### Aviso de velocidade

Com a função "Chave personalizada", **P6** uma velocidade máx. específica pode ser atribuída a cada uma das chaves do veículo. Quando se ultrapassa esta velocidade, é ouvido um aviso sonoro. Personalização do veículo ↗ 99.

### Conta-quilómetros



A linha inferior indica a distância registada.

### Conta quilómetros parcial

A linha superior indica a distância gravada desde a última colocação a zero.

Para colocar a zero, premir o botão de reposição durante alguns segundos com a ignição ligada.

### Conta-rotações



Apresenta a velocidade do motor.

Conduzir de forma a que as rotações do motor sejam sempre as mais baixas possível.

Engrenar numa velocidade superior quando indicado pelo indicador de controlo ▲ ↗ 85.

### Atenção

Se o ponteiro estiver na zona vermelha de perigo é porque se excedeu as rotações máximas permitidas do motor. Motor em risco.

### Ponteiro de nível de combustível





Mostra o nível de combustível no depósito.

Se o nível de combustível for demasiado baixo, acende-se . Quando a luz pisca, reabastecer imediatamente.

Nunca deixar o depósito ficar totalmente vazio.

A quantidade necessária para atestar o veículo pode ser inferior à capacidade do depósito especificada, consoante a quantidade de combustível ainda existente no depósito.

### Visor de serviço



A mensagem **InSP** surge quando estiver na altura de assistência. Informações adicionais ⇨ 195.

### Visualização da caixa de velocidades



O modo ou mudança seleccionados são apresentados na visualização da caixa de velocidades.

- P** = Posição de estacionamento da caixa de velocidades automática
- R** = Marcha-atrás
- N** = Posição de ponto-morto
- A** = Modo automático de caixa de velocidades manual robotizada
- D** = Posição de condução

- 1, 2, 3 = Mudança seleccionada,  
caixa de velocidades  
automática
- 1 - 5 = Mudança actual, caixa de  
velocidades manual  
robotizada, modo manual

## Luzes de aviso

As luzes de aviso descritas não fazem parte de todos os veículos. A descrição aplica-se a todas as versões de instrumentos. Quando se liga a ignição, a maior parte das luzes de aviso acendem-se por breves instantes para efeitos de teste de funcionalidade.

As cores das luzes de aviso têm o seguinte significado:

- Vermelho = perigo, aviso importante
- Amarelo = aviso, informação, avaria
- Verde = confirmação de activação
- Azul = confirmação de activação



## Sinal de mudança de direcção

↔ acende-se ou pisca a verde.

## Acende

O indicador de controlo acende por breves instantes quando se acendem as luzes de presença.

## Pisca

O indicador de controlo pisca se se acender o indicador de mudança de direcção ou as luzes de emergência.

Luzes intermitentes rápidas: avaria do indicador de mudança de direcção ou fusível que lhe está associado, avaria do indicador de mudança de direcção no reboque.

Substituição de lâmpadas ↗ 158.  
Fusíveis ↗ 170. Indicadores de mudança de direcção ↗ 104.

## Aviso de cinto de segurança

🚗 acende-se ou pisca a vermelho.

## Acende

Depois de ligar a ignição até se apertar o cinto de segurança.

## Pisca

Depois de arrancar até se apertar o cinto de segurança.

Apertar o cinto de segurança ↗ 42.

## Airbags e pré-tensores dos cintos

🚗 acende-se a vermelho.

Quando se liga a ignição, a luz de aviso acende-se durante cerca de 4 segundos. Se não se acender, não se apagar dentro de 4 segundos ou se acender durante a condução, existe uma avaria no pré-tensor dos cintos ou nos airbags. Neste caso os LEDs no botão 🚗 também irão piscar. Os airbags e pré-tensores dos cintos pode não se accionar no caso de acidente.

O accionamento dos pré-tensores ou dos airbags é indicado pelo acendimento contínuo de 🚗.

## ⚠ Aviso

Reparar a avaria imediatamente numa oficina.

Sistema de airbags, pré-tensores  
↗ 43, ↗ 40

## Desactivação do Airbag

🚗 acende-se juntamente com os LEDs no botão 🚗: airbag desactivado ↗ 46.

🚗 pisca: o sistema pode ser activado ou desactivado no espaço de 15 segundos depois de se ligar a ignição ↗ 46.

## Sistema de carregamento

🚗 acende-se ou pisca a vermelho.

Acende quando se liga a ignição e apaga-se pouco depois de o motor entrar em funcionamento.

**Acende-se quando o motor está a trabalhar**

Parar, desligar o motor. A bateria não está a carregar. O arrefecimento do motor pode ser interrompido. Em motores a diesel, o servofreio pode deixar de ser alimentado. Recorrer à ajuda de uma oficina.

**Intermitente durante ou após o arranque do motor**

Pilha fraca. O sistema eléctrico deve ser verificado numa oficina.

**Indicador luminoso de avaria acende**

 acende-se ou pisca a amarelo.

Acende quando se liga a ignição e apaga-se pouco depois de o motor entrar em funcionamento.

**Acende-se quando o motor está a trabalhar**

Avaria no sistema de controlo de emissões. Os limites de emissões permitidos poderão ser excedidos. Recorrer à ajuda de uma oficina imediatamente.

**Pisca quando o motor está a trabalhar**

Avaria que pode levar a danos no catalisador. Reduzir a aceleração até a luz deixar de piscar. Recorrer imediatamente à ajuda de uma oficina.

**Indicação do próximo serviço**

 acende-se ou pisca a amarelo.

**Acende-se quando o motor está a trabalhar**

Avaria no sistema electrónico do motor ou caixa de velocidades. O sistema electrónico passa para o programa de funcionamento de emergência. O consumo de

combustível pode aumentar e a manobrabilidade do veículo pode ser reduzida.

Se a avaria persistir depois de voltar a ligar o motor, dirigir-se a uma oficina.

**Acende-se juntamente com InSP4 no visor de assistência**

Dirigir-se a uma oficina para drenar o filtro de combustível diesel.

**Pisca com a ignição ligada**

Avaria no sistema do imobilizador. Não é possível ligar o motor ⇨ 27.

**Sistema de travagem e embraiagem****Nível do líquido dos travões e da embraiagem**

 acende-se a vermelho.

Acende-se quando o travão de mão é solto se o nível do líquido dos travões/embraiagem estiver demasiado baixo ⇨ 154.

**⚠ Aviso**

Parar. Não prosseguir viagem.  
Consultar uma oficina.

Acende-se depois de se ligar a ignição se o travão de mão estiver aplicado ⇨ 136.

**Aplicar o travão de mão**

Ⓜ pisca a vermelho.

Em veículos com caixa de velocidades manual automatizada, Ⓜ pisca durante alguns segundos quando se desliga a ignição se o travão de mão não estiver aplicado.

Em veículos com caixa de velocidades manual automatizada, Ⓜ pisca quando se abre a porta do condutor se não houver uma mudança engrenada e se o travão de mão não estiver aplicado.

**Aplicar o pedal da embraiagem**

⚙ acende-se a amarelo.

O pedal da embraiagem tem de ser carregado para ligar o motor.

Sistema Start/Stop ⇨ 121.

**Sistema de travagem anti-bloqueio (ABS)**

Ⓜ acende-se a vermelho.

Acende-se durante alguns segundos depois de ligar a ignição. O sistema está pronto a ser utilizado quando o indicador de controlo se apagar.

Se o indicador de controlo não se apagar após alguns segundos, ou se se acender durante a condução, existe uma avaria no ABS. O sistema de travões mantém-se operacional mas sem ABS.

Sistema de travões antiblocação ⇨ 135.

**Passagem de caixa para velocidade superior**

⚙ acende-se a verde.

Devido a uma rotação do motor alta, por razões de economia de combustível, recomenda-se passagem de caixa para velocidade superior.

**Modo desportivo**

⚙ acende-se a amarelo.

O símbolo acende-se quando o modo desportivo estiver ligado ⇨ 132.

**Modo de Inverno**

⚙ acende-se a amarelo.

O símbolo acende-se quando o modo de Inverno estiver ligado ⇨ 128, ⇨ 132.

**Direcção assistida**

⚙ acende-se a amarelo.

Avaria no sistema de direcção assistida. A direcção assistida pode ter falhado. O veículo pode ser dirigido mas é necessária uma força consideravelmente maior. Contactar uma oficina.

## Assistência de sensores ultrasónicos no estacionamento

 acende-se ou pisca a amarelo.

### Acende

Avaria no sistema. Reparar a avaria numa oficina.

### Pisca

Avaria devido a sensores sujos ou cobertos de gelo ou neve.

ou

Interferência devido a fontes de ultras-sons externas. Assim que se eliminar a fonte de interferência, o sistema funcionará normalmente.

Auxiliar de estacionamento ultrasónico ⇨ 139.

## Programa electrónico de estabilidade

 pisca ou acende-se a amarelo.

Acende-se durante alguns segundos quando a ignição é ligada.

## Pisca durante a condução

O sistema está accionado activamente. A potência do motor pode diminuir e o veículo pode ser travado um pouco automaticamente ⇨ 137.

## Acende-se durante a condução

O sistema é desligado ou há uma avaria. É possível continuar a conduzir. A estabilidade da condução pode, no entanto, deteriorar consoante as condições da superfície da estrada.

Reparar a avaria numa oficina.

ESP®Plus ⇨ 137.

## Temperatura do líquido de arrefecimento do motor

 acende-se a vermelho.

## Acende-se quando o motor está a trabalhar

Parar, desligar o motor.

## Atenção

Temperatura do líquido de arrefecimento demasiado elevada.

Verificar o nível do líquido de arrefecimento imediatamente ⇨ 153.

Se existir líquido de arrefecimento suficiente, consultar uma oficina.

## Filtro de partículas diesel e pré-incandescência

 acende-se ou pisca a amarelo.

### Acende

Pré-aquecimento activado. Só é activado quando a temperatura exterior for baixa.

### Pisca

(em veículos equipados com filtro de partículas do diesel).

O indicador de controlo  pisca se o filtro precisar de ser limpo e as condições de condução verificadas anteriormente não tiverem permitido

a limpeza automática. Continuar a conduzir e se possível não deixar que a velocidade do motor baixe para menos de 2000 rpm.

O indicador de controlo  apaga-se assim que a operação de auto-limpeza estiver concluída.

Filtro de partículas Diesel ⇨ 124,  
Sistema Start-stop ⇨ 121.

## Sistema de detecção de esvaziamento

 acende-se a vermelho ou amarelo.

### Acende-se a vermelho

Esvaziamento detectado. Parar imediatamente e verificar as pressões dos pneus.

### Acende-se a amarelo

Avaria no sistema. Consultar uma oficina.

Sistema de detecção de esvaziamento ⇨ 177.

## Pressão do óleo de motor

 acende-se a vermelho.

Acende-se durante alguns segundos depois de ligar a ignição.

### Acende-se quando o motor está a trabalhar

#### Atenção

A lubrificação do motor pode ser interrompida. Isso pode resultar em danos no motor e/ou em bloqueio das rodas motrizes.

1. Pressione a embraiagem.
2. Selecionar ponto morto, colocar o selector em **N**.
3. Saia da circulação normal o mais rapidamente possível sem impedir a circulação de outros veículos.
4. Desligar a ignição.

#### Aviso

Quando o motor está desligado (excepto durante um Autostop), é necessária mais força para travar e mexer a direcção.

Não retirar a chave até o veículo estar parado, caso contrário a tranca da direcção pode engatar inesperadamente.

Verificar o nível do óleo antes de procurar a ajuda de uma oficina ⇨ 152.

## Nível do óleo de motor baixo

 acende-se a amarelo.

O nível do óleo de motor é verificado automaticamente.



### Acende-se quando o motor está a trabalhar

Nível do óleo de motor baixo.  
Verificar o nível do óleo do motor e atestar conforme necessário  
↪ 152.

### Combustível baixo

 acende-se ou pisca a amarelo.

### Acende

O nível do depósito de combustível é demasiado baixo.

### Pisca

Sem combustível. Reabastecer imediatamente. Nunca deixar o depósito ficar totalmente vazio.

Um fornecimento de combustível irregular pode fazer com que o catalisador sobreaqueça ↪ 126.

Sangrar o sistema de combustível diesel ↪ 156.

### Aplicar o travão de pé

 acende-se a amarelo.

O motor com caixa de velocidades manual automatizada só pode ser posto a trabalhar se o pedal do travão estiver premido. Se o pedal do travão não estiver premido, o indicador de controlo acende-se ↪ 131.

### Luz exterior

 acende-se a verde.

Acende-se quando as luzes exteriores estão acesas ↪ 101.

### Máximos

 acende-se a azul.

Acende-se quando as luzes de máximos estão acesas e quando se faz sinal de luzes ↪ 102.

### Iluminação dianteira adaptativa

 acende-se a amarelo.

### Acende-se quando o motor está a trabalhar

Avaria no sistema.

Recorrer a uma oficina.

### Acende após ligar a ignição

O indicador de controlo  acende durante aprox. 4 segundos como teste ao funcionamento.

O indicador de controlo  acende durante aprox. 8 segundos para lembrar que os faróis estão na posição de médios simétricos ↪ 103.

### Faróis de nevoeiro

 acende-se a verde.

Acende quando os faróis de nevoeiro estão acesos ↪ 105.

### Farol traseiro de nevoeiro

 acende-se a amarelo.

Acende quando o farol traseiro de nevoeiro está aceso ↪ 105.

### Comando da velocidade de cruzeiro

 acende-se ou pisca a verde.

**Acende**

Acende-se quando o sistema está ligado ⇨ 138.

**Pisca**

O programador de velocidade foi activado sem pressionar antecipadamente o pedal do travão.

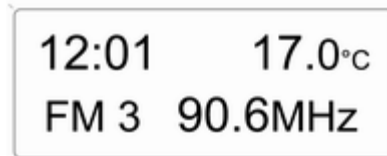
**Mostradores de informação****Mostrador de informação tripla**

20004

Apresenta a hora, a temperatura exterior e a data ou o sistema de informação e lazer quando ligado.

Quando a ignição estiver desligada, pode ver-se a hora, a data e a temperatura exterior pressionando por breves instantes os dois botões existentes por baixo do visor.

**Mostrador de informação gráfica, Mostrador de Informação a cores**

20025

Indica hora, temperatura exterior, data ou informação do sistema de informação e lazer (quando ligado) e informação do sistema de controlo da climatização electrónica.

O Color-Info-Display apresenta a informação a cores.

O tipo de informação e a forma como é apresentada depende do equipamento do veículo e das definições efectuadas.

### Seleccionar funções

As funções e as definições do sistema de informação e lazer e do sistema de controlo da climatização electrónica são acedidas através do visor.

As selecções são feitas através de menus e botões ou a partir da roda selectora esquerda do volante.

### Seleccionar utilizando os botões do sistema de informação e lazer

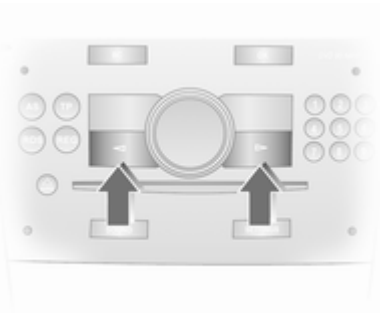

Seleccionar itens de menu através dos menus e utilizando os botões do sistema de informação e lazer.

O botão OK é utilizado para seleccionar o item realçado ou confirmar um comando.

Para sair de um menu, premir o botão da seta para a direita ou esquerda até **Voltar** ou **Main** aparecer e seleccionar.

### Seleccionar utilizando a roda de ajuste esquerda no volante:



Rodar para seleccionar um item de menu.

Premir a roda de ajuste para seleccionar o item realçado ou confirmar um comando.

### Áreas de funções



Para cada área de funções existe uma página principal (Main), que é seleccionada na parte superior do mostrador (apenas com o conta-quilómetros parcial e Portal to Telemóvel):

- Sistema áudio,
- Telefone,
- Computador de bordo.

## Configurações do sistema



20013

Pressionar o botão **Settings** no sistema de informação e lazer. No caso do sistema de informação e lazer CD 30, não se pode seleccionar qualquer menu.

## Acertar data e hora

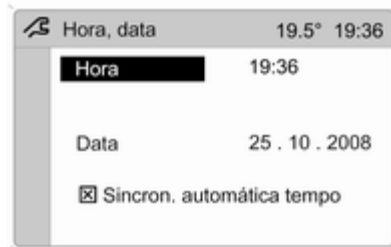

20014

Seleccionar o item de menu **Hora, data** no menu **Configuração**.

Seleccionar os itens de menu pretendidos e proceder às definições.

A modificação da hora alterará também a definição da hora no sistema de navegação.

### Sincronização automática da hora

O sinal RDS da maior parte dos transmissores VHF acerta a hora automaticamente.

Alguns transmissores não enviam o sinal de hora correcto. Nesses casos, recomendamos que se desligue a sincronização automática da hora.

A função é activada realçando o campo em frente de **Sincron. automática tempo** no menu **Hora, data**.

## Seleção do idioma

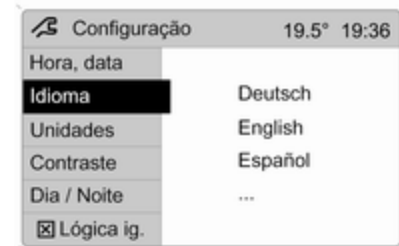

20015

O idioma do visor pode ser seleccionado para algumas funções. Seleccionar o item de menu **Idioma** no menu **Configuração**.

Seleccionar o idioma pretendido.



20016

A selecção é indicada por um ► em frente do item de menu.

Quando a definição de idioma do mostrador é modificada, o sistema perguntará se o idioma de anúncios em alta voz do Portal do Telemóvel deverá também ser alterado - consultar o manual do Sistema de informação e lazer.

Definir unidades de medida



20017

Seleccionar o item de menu

**Unidades** no menu **Configuração**.

Seleccionar a unidade pretendida.

As selecções são indicadas por um ● em frente do item de menu.

Ajustar o contraste  
(Graphic-Info-Display)

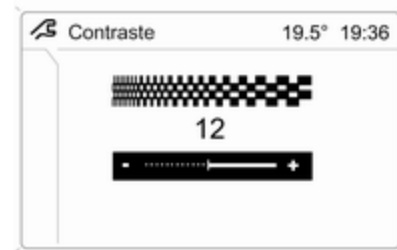

20018

Seleccionar o item de menu

**Contraste** no menu **Configuração**.

Confirmar a definição pretendida.

**Definir o modo de visualização**

A iluminação do visor depende da iluminação do veículo. Pode proceder-se às seguintes definições adicionais:

Seleccionar o item de menu **Dia / Noite** no menu **Configuração**.

**Automático** As cores são adaptadas às luzes exteriores.

**Sempre design Dia** texto a preto ou a cores em fundo claro.

**Sempre design Noite** texto a branco ou a cores em fundo escuro.

A selecção é indicada por um ● em frente do item de menu.

### Lógica de ignição

Consultar o manual do sistema de informação e lazer.

## Mensagens de falha

### Mensagens do veículo

As mensagens são dadas através de um painel de instrumentos ou através de avisos e sinais auditivos. As mensagens de controlo de verificação aparecem no Info-Display. Algumas aparecem abreviadas. Confirmar as mensagens de aviso com o botão multifunções ↻ 89.

### Sinais sonoros de aviso

#### Ao pôr o motor a trabalhar ou durante a condução

- Se o cinto de segurança não estiver apertado.
- Se uma das portas ou a porta da retaguarda não estiver bem fechada aquando do início da marcha.
- Se se exceder uma determinada velocidade com o travão de mão accionado.

- Se a velocidade programada de fábrica for excedida.
- Se o veículo estiver equipado com caixa de velocidades manual automatizada e se abrir a porta do condutor com o motor a trabalhar, uma mudança engatada e o pedal do travão não premido.
- O sinal de aviso é emitido três vezes se o sistema de transporte traseiro for estendido e a marcha-atrás for seleccionada.

#### Quando o veículo estiver estacionado e se abrir a porta do condutor

- Quando a chave estiver no interruptor da ignição.
- Com as luzes exteriores acesas.
- Em caso de caixa de velocidades automatizada, se o travão de mão não for aplicado e não houver mudança engatada com o motor desligado.

### Durante um Autostop

- Se a porta do condutor estiver aberta.

### Tensão da bateria

Baixa tensão da pilha no comando. Em veículos sem controlo de verificação, no visor do painel de instrumentos surge a mensagem **InSP3**. Substituir a bateria ↷ 20.

### Interruptor da luz dos travões

As luzes dos travões não se acendem durante a travagem. Reparar a avaria imediatamente numa oficina.

### Filtro de purga diesel

Se existir água no filtro de combustível diesel, no painel de instrumentos aparece a mensagem **InSP4**. Em alguns modelos **InSP4** acende juntamente com  no instrumento. Consultar uma oficina.

### Iluminação

São monitorizadas luzes exteriores importantes, incluindo cabos e fusíveis. Em modo de reboque, a iluminação do reboque também é monitorizada. Os reboques com iluminação por LEDs têm de ter um adaptador que permita monitorizar essa iluminação como lâmpadas convencionais.

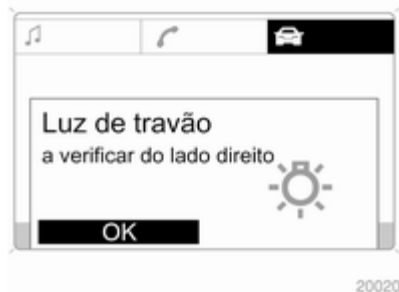

Caso exista uma avaria nessa iluminação, o visor de informação indicará essa situação ou então surgirá a mensagem **InSP2** no visor do painel de instrumentos.

### Conta-quilómetros parcial



O computador de bordo fornece informação sobre os dados de condução, que é gravada e avaliada eletronicamente de forma contínua.

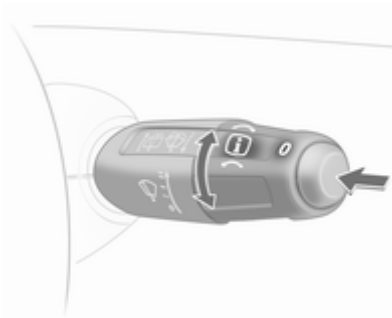

As funções podem ser seleccionados através dos botões na alavanca do limpa pára-brisas.

Rodar a roda de ajuste para seleccionar:

- Autonomia com o actual combustível
- Consumo instantâneo
- Distância percorrida
- Velocidade média
- Consumo absoluto
- Consumo médio
- Cronómetro

### **Autonomia com o actual combustível**

A quilometragem possível com o actual combustível é calculada com base no conteúdo do depósito de combustível no momento e no consumo actual. O visor apresenta valores médios.

Depois de reabastecer, a quilometragem possível com o combustível actual é actualizada automaticamente após um curto espaço de tempo.

Quando o depósito tiver pouco combustível, aparece uma mensagem no visor. Confirme a mensagem de aviso pressionando o **O** na alavanca do limpa-vidros.

### **Consumo instantâneo**

Indicação do consumo instantâneo. A velocidades baixas, o consumo por hora é indicado.

### **Distância percorrida**

Indicação da distância percorrida.

### **Velocidade média**

Indicação da velocidade média. A medição pode ser colocada a zero em qualquer altura.

### **Consumo absoluto**

Indicação do combustível consumido.

### **Consumo médio**

Indicação do consumo médio. A medição pode ser colocada a zero em qualquer altura.

### **Cronómetro**

A medição do tempo desde a activação à desactivação. Pressionar o botão **O** para iniciar e parar a medição.

### **Reiniciar o computador de bordo**

Pode reiniciar-se a medição ou cálculo da seguinte informação do computador de bordo:

- Distância,
- Velocidade média,



- Consumo absoluto,
- Consumo médio.

Seleccionar a função pretendida. Para reiniciar um valor para zero, mantenha pressionado o botão **O** durante mais de três segundos.

Para reiniciar todas as funções, mantenha pressionado o botão **O** durante mais de 6 segundos.

## Computador de bordo no visor de informação gráfica ou visor cromático de informação

A página principal do computador de bordo dá informação sobre quilometragem possível com o actual combustível, consumo actual e consumo médio de **CB 1**.

Para visualizar outros dados do computador de bordo, pressionar o botão **CB** no sistema de informação e lazer, seleccionar o menu do computador de bordo a partir do visor ou pressionar a roda de ajuste esquerda no volante.

Seleccionar **CB 1** ou **CB 2** no menu do computador de bordo.

### Quilometragem possível com o actual combustível



20025

A quilometragem possível com o actual combustível é calculada com base no conteúdo do depósito de combustível no momento e no consumo actual. O visor apresenta valores médios.

Depois de reabastecer, a quilometragem possível com o actual combustível é actualizada automaticamente após um curto espaço de tempo.



20026

Quando o depósito tiver pouco combustível, aparece a mensagem **Autonomia** no visor.

Quando o depósito estiver quase vazio, aparece a mensagem **Por favor abastecer** no visor.

### Consumo instantâneo

Mostra o consumo instantâneo. A velocidades baixas, o consumo por hora é indicado.



20027

### Distância

Indicação da distância percorrida.  
A medição pode ser colocada a zero em qualquer altura.

### Velocidade média

Indicação da velocidade média.  
A medição pode ser colocada a zero em qualquer altura.

As paragens durante o percurso em que se desligue a ignição não são incluídas nos cálculos.

### Consumo absoluto

Apresenta o combustível consumido.  
A medição pode ser colocada a zero em qualquer altura.

### Consumo médio

Apresenta o consumo médio.  
A medição pode ser colocada a zero em qualquer altura.

### Reiniciar o computador de bordo

Pode reiniciar-se a medição ou cálculo da seguinte informação do computador de bordo:

- Distância,
- Velocidade média,
- Consumo absoluto,
- Consumo médio.

Seleccionar **CB 1** ou **CB 2** no menu **Comput. de bordo**.



20028

A informação dos dois computadores de bordo pode ser colocada a zero em separado, permitindo avaliar os dados de diferentes períodos de tempo.

Seleccionar a informação do computador de bordo pretendido e confirmar.



20029

Para colocar a zero toda a informação de um computador de bordo, seleccionar o item de menu **Todos val.**

## Cronómetro



Seleccionar o item de menu **Cronómetro** no menu **Comput. de bordo.**

Para iniciar, seleccionar o item de menu **Start**. Para parar, seleccionar o item de menu **Stop**.

Para colocar a zero, seleccionar o item de menu **Reset**.

O visor do cronómetro relevante pode ser seleccionado no menu **Opções**:

### Tempo marcha sem parag.

É registado o tempo que o veículo estiver em movimento. O tempo de paragem não é incluído.

### Tempo marcha com parag.

É registado o tempo que o veículo estiver em movimento. O tempo que o veículo estiver parado com a ignição ligada é incluído.

### Tempo de marcha

É medido o tempo desde a activação manual com **Start** até à desactivação manual com **Reset**.

## Personalização do veículo

As funções específicas do veículo **P1** a **P7** podem ser activadas e desactivadas.

A definição seleccionada é guardada automaticamente dependendo da chave de veículo usada.

São guardadas diferentes definições para cada chave do veículo. O uso de uma chave de veículo específica irá activar as definições associadas à mesma

Podem ser programadas até cinco chaves do veículo separadamente.

A programação permite o pré-requisito técnico da respectiva função. Para activar e desactivar as funções e definir as funções, consulte os respectivos capítulos.

### Programação

- Desligar a ignição, a chave deve estar no interruptor da ignição.



- Puxar a haste do indicador de mudança de direcção e do limpavidros simultaneamente para o volante até ouvir um sinal de confirmação (aprox. 3 segundos).
- O visor de quilometragem apresenta **P1**.



- Empurrar a haste do indicador de mudança de direcção (esquerda) para cima ou para baixo e seleccionar a função desejada **P1 - P7**.



- Empurrar a haste do limpa-vidros (direita) para cima ou para baixo e seleccionar o estado **On** (ligado) ou **OFF** (desligado), ou introduzir um valor para a velocidade (**P6**) ou valor para volume (**P7**).
- Puxar a haste do indicador de mudança de direcção (esquerda) e a haste do limpa-vidros (direita) simultaneamente para o volante até ouvir um sinal de confirmação (aprox. 3 segundos).

As definições seleccionadas são agora guardadas para a chave no interruptor da ignição. Para activar

e desactivar as funções e definir as funções, seleccionadas, consulte os respectivos capítulos.

Repetir o procedimento para teclas adicionais do programa.

### Funções programáveis

**P1:** Ligue a iluminação exterior usando o comando (Iluminação de entrada no veículo). Iluminação da entrada ⇨ 108.

**P2:** Limpa pára-brisas traseiro automático quando a marcha-atrás está seleccionada. Limpa/lava-vidros traseiro ⇨ 75.

**P3:** Indicador de mudança de faixa: três piscadelas quando a alavanca é movida ligeiramente. Sinais de mudança de direcção e de faixa ⇨ 104.

**P4:** Bloqueio automático ⇨ 25.

**P5:** Desbloqueio selectivo ⇨ 22.

**P6:** Aviso de velocidade ⇨ 78.

**P7:** Volume do indicador de viragem acústico ⇨ 104.

## Iluminação

Iluminação exterior .....	101
Iluminação do habitáculo .....	106
Características de iluminação ...	108

### Iluminação exterior

#### Interruptor das luzes



Rodar o interruptor das luzes:

- AUTO** = Controlo automático dos faróis: Os faróis acendem e apagam automaticamente
- ☰ = Activação e desactivação do controlo automático das luzes. O interruptor volta para a posição **AUTO**
- ☞☞ = Luzes laterais
- ☞☞☞ = Faróis

Ao ligar a ignição, o controlo automático das luzes está activo. Indicador de controlo ☞☞☞ 88.

#### Luzes traseira

Os faróis traseiros acendem-se conjuntamente com os faróis e as luzes laterais.

#### Controlo automático da iluminação



### Função de controlo automático dos faróis

Quando a função e controlo automático dos faróis é ligada e o motor está a trabalhar, o sistema alterna entre faróis para condução diurna e faróis conforme as condições de luz.

### Luzes de condução diurna

OS faróis para circulação diurna melhoram a visibilidade do veículo durante o dia.

Luzes traseiras apagadas.

### Accionamento automático dos faróis

Em condições de fraca luz diurna, os faróis acendem.

### Deteção de túnel

Quando entrar num túnel, os faróis acendem-se.

Iluminação dianteira adaptativa

☞ 103.

### Máximos

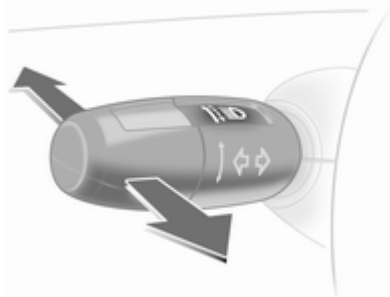

Para mudar de luzes de médios para luzes de máximos, empurrar a alavanca.

Para mudar para luzes de médios, empurrar a alavanca de novo ou puxar.

### Sinal de luzes

Para fazer sinal de luzes, puxar a alavanca.

### Ajuste do alcance dos faróis

### Ajuste do alcance dos faróis manual



Para adaptar o alcance dos faróis à carga do veículo para evitar encandeamento: Rodar o botão de accionamento manual  até a definição pretendida estar visível no visor de quilómetros.

- 0 = Bancos dianteiros ocupados
- 1 = Todos os bancos ocupados
- 2 = Todos os bancos ocupados e carga na bagageira
- 3 = Banco do condutor ocupado e carga na bagageira

## Faróis na condução no estrangeiro

O feixe dos faróis assimétrico aumenta a visibilidade na berma da estrada do lado do passageiro.

Contudo, ao conduzir em países em que a condução se faça do lado oposto da estrada, ajustar os faróis para evitar encandeamento de trânsito em sentido contrário.

## Veículos com sistema de faróis de halogénio

Proceder ao ajuste dos faróis numa oficina.

## Veículos com iluminação dianteira adaptável

Adaptar o foco do feixe dos faróis:

1. Puxar a alavanca de sinal de luzes.
2. Ligar a ignição.
3. Manter a alavanca de sinal de luzes. Após cerca de 5 segundos, o indicador de comando  fica intermitente e ouve-se um sinal sonoro.

Indicador de controlo   88.

Cada vez que a ignição é ligada,  acende durante aprox. 8 segundos.

Para desactivar, efectuar o mesmo procedimento acima descrito.  acenderá durante aprox. 4 segundos quando a função é desactivada.

## Iluminação dianteira adaptativa

A iluminação dianteira adaptável garante uma melhor iluminação nas curvas, cruzamentos e em curvas apertadas.

## Iluminação em curvas



O feixe roda com base na posição do volante e na velocidade.

## Iluminação de cantos

Em curvas apertadas ou em inversão de marcha, dependendo do ângulo de direcção ou do sinal luminoso do indicador, um reflector esquerdo ou direito adicional é ligado para iluminar a estrada na direcção de deslocação. É accionado até uma velocidade de 40 km/h.



### Função de inversão

Se as luzes estiverem acesas, a marcha-atrás engrenada e o sinal de mudança de direcção activado, a luz de curva no lado adequado é ligada. A luz de curva mantém-se ligada durante 15 segundos depois do sinal de mudança de direcção ter sido desligado.

Indicador de controlo  ↷ 88.

### Sinais de aviso de perigo

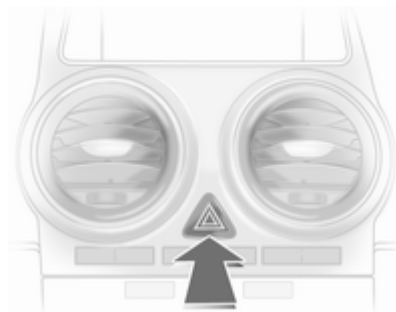

Accionado com o botão .

As luzes de emergência são accionadas automaticamente se os airbags forem insuflados.

### Indicadores de mudança de direcção

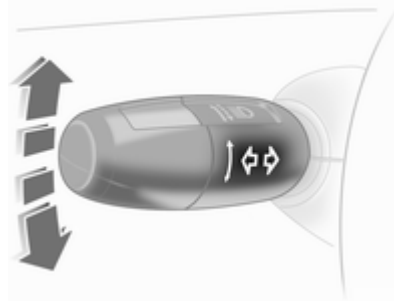

Alavanca para cima = Indicador de mudança de direcção para a direita

Alavanca para baixo = Indicador de mudança de direcção para a esquerda

A alavanca volta sempre à posição original.

Se a alavanca for deslocada para lá do ponto de resistência, o indicador de mudança de direcção fica ligado continuamente. Quando o volante voltar à posição inicial, o indicador de mudança de direcção apaga-se automaticamente.

Para três piscadelas, p. ex. ao mudar de faixa, premir a alavanca até sentir resistência e depois largar. Esta função pode ser activada ou desactivada dependendo da chave utilizada ↷ 99.

Deslocar a alavanca até ao ponto de resistência e manter para manter o indicador aceso por mais algum tempo.

Desligar o indicador de mudança de direcção manualmente deslocando ligeiramente a alavanca.

### Indicador de mudança de direcção acústico

O volume do indicador de mudança de direcção acústico pode ser ajustado. Esta função pode ser programada dependendo da chave utilizada ↷ 99.

## Faróis de nevoeiro



Accionadas com o botão ⚡.

Interruptor dos faróis na posição **AUTO**: ligar os faróis de nevoeiro dianteiros, também liga automaticamente os faróis.

## Faróis traseiros de nevoeiro



Accionadas com o botão ⚡.

Interruptor dos faróis na posição **AUTO**: ligar os faróis de nevoeiro dianteiros, também liga automaticamente os faróis.

A luz traseira de nevoeiro só pode ser ligada quando a ignição e os faróis ou as luzes laterais (com faróis de nevoeiro) estiverem ligados.

A luz traseira de nevoeiro do veículo é desactivada durante operações de reboque.

## Luzes de presença

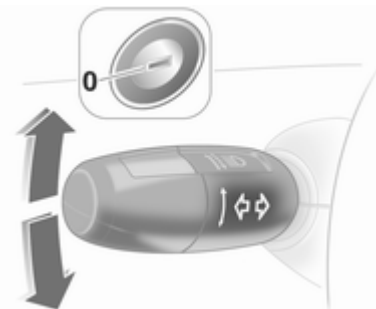

Quando o veículo estiver estacionado, as luzes de presença de um dos lados podem ser acesas:

1. Colocar o interruptor em  $\odot$  ou **AUTO**.
2. Ignição desligada.
3. Deslocar a alavanca do indicador de mudança de direcção totalmente para cima (luzes de presença direitas) ou para baixo (luzes de presença esquerdas).

Confirmado por um sinal e pelo indicador de controlo do indicador de mudança de direcção correspondente.

Para desligar, ligar a ignição ou deslocar a alavanca do indicador de mudança de direcção na direcção oposta.

## Faróis de marcha-atrás

Os faróis de marcha-atrás acendem-se quando a ignição está ligada e a marcha-atrás está seleccionada.

## Coberturas das luzes embaciadas

O interior das coberturas das luzes pode embaciarse por breves instantes em condições de tempo frio e húmido, com chuva forte ou depois da lavagem. O embaciamento desaparece rapidamente por si só; para ajudar a desembaiar, ligar os faróis.

## Iluminação do habitáculo

### Controlo da iluminação do painel de instrumentos



O brilho das luzes que se seguem pode ser regulado quando as luzes exteriores estão acesas:

- Iluminação do painel de instrumentos
- Visor de informação
- Interruptores e elementos de funcionamento acesos

Rodar o botão de accionamento manual  até obter o brilho necessário.

## Luzes do habitáculo

Durante a entrada e saída do veículo, as luzes de cortesia dianteira e central acendem-se automaticamente e depois apagam-se passado algum tempo.

### Luz de cortesia dianteira

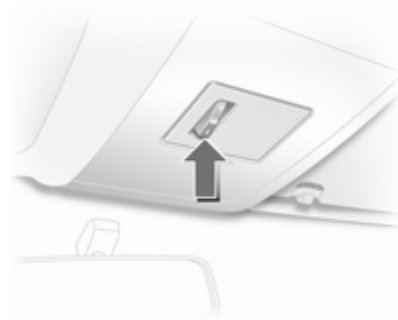



Posição do interruptor central: Luz interior automática

Para operar manualmente quando as portas são fechadas:

Ligado = Posição I do interruptor  
 Desligado = Posição 0 do interruptor

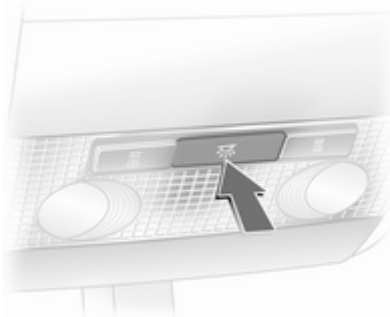
### Luz de cortesia dianteira com luzes de leitura



Accionado com o botão  quando as portas são fechadas.

### Luzes traseiras de cortesia



Accionado através de um interruptor.

I = Ligado  
 0 = Desligado  
 centro = Automático

### Iluminação da bagageira

A iluminação acende-se quando o compartimento está aberto.

### Luzes de leitura

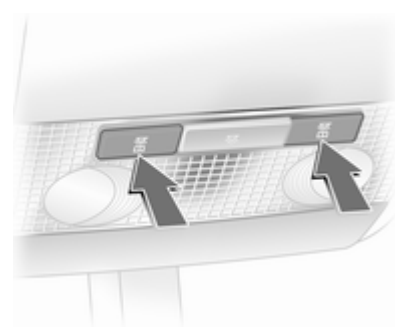

Accionadas com os botões  com a ignição ligada.

## Características de iluminação

### Iluminação da consola central

Projector na caixa do espelho retrovisor interior Iluminação da consola central regulada automaticamente e dependente da luz do dia.

### Iluminação de entrada no veículo

Depois de destrancar o veículo, a iluminação do painel de instrumentos, a iluminação do compartimento para os pés dianteiro e traseiro e o visor de informações acendem-se durante alguns segundos.

Iniciar a marcha ↗ 17.

### Luzes periféricas

Os faróis acendem-se durante aprox. 30 segundos.

Para activar, pressione duas vezes o botão  no comando com o veículo trancado.

Aplicação específica do país: Para activar a função, pressione uma vez o botão  no comando quando o veículo está trancado.

Ligar a ignição ou pressionar o botão  no comando desactiva a função.

Esta função pode ser activada e desactivada dependendo da chave utilizada. Personalização do veículo ↗ 99.

### Iluminação de saída no veículo

Os faróis acendem-se durante aprox. 30 segundos depois de o sistema ser activado e de a porta do condutor se fechar.

### Activação

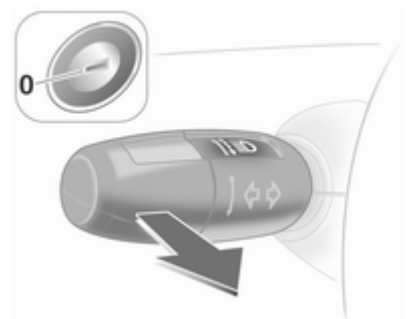

1. Desligar a ignição.
2. Retirar a chave da ignição.
3. Abrir a porta do condutor.
4. Puxar a alavanca do indicador de mudança de direcção.
5. Fechar a porta do condutor.

Se a porta do condutor não estiver fechada, as luzes apagam-se após dois minutos.

As luzes são desligadas imediatamente quando se introduzir a chave na ignição ou se puxar

a alavanca do sinal de mudança de direcção com a porta do condutor aberta.

## **Protecção para evitar a descarga da bateria**

Para evitar que a bateria se descarregue, todas as luzes interiores são apagadas automaticamente após 5 minutos quando se desliga a ignição.

## Climatização

Sistemas de climatização .....	110
Grelhas de ventilação .....	117
Manutenção .....	118

### Sistemas de climatização

#### Sistema de aquecimento e ventilação



Comandos para:

- Temperatura
- Velocidade da ventoinha
- Distribuição do ar

Óculo traseiro aquecido  33.

### Temperatura

Vermelho = Quente





Azul = Frio

O aquecimento só será totalmente eficaz quando o motor tiver atingido a temperatura de funcionamento normal.

### Velocidade da ventoinha



Ajustar o fluxo de ar regulando a ventoinha para a velocidade pretendida.

### Distribuição do ar

-  = para área da cabeça
-  = para área da cabeça e espaço para os pés
-  = inferior
-  = para pára-brisas, vidros das portas dianteiras e espaço para os pés
-  = para pára-brisas e vidros das portas dianteiras

É possível proceder a definições intermédias.

## Desembaciamento e descongelamento dos vidros

- Definir o comando da temperatura para o nível de calor máximo.
- Regular a velocidade da ventoinha para o nível máximo.
- Colocar o comando da distribuição do ar em .
- Ligar o aquecimento do óculo traseiro .
- Abrir as grelhas de ventilação laterais conforme pretendido e direccioná-las para os vidros das portas.
- Para aquecimento simultâneo do espaço para os pés, regular o comando da distribuição do ar para .

### Advertência



Se as configurações para o desembaciamento e a descongelamento forem seleccionadas, será impedida um Autostop.



Se as configurações para o desembaciamento e a descongelamento forem seleccionadas com o motor em Autostop, o motor será ligado automaticamente.

## Sistema de ar condicionado



Além do sistema de aquecimento e ventilação, o sistema do ar condicionado possui:

-  = Arrefecimento
-  = Recirculação de ar

Bancos aquecidos  ↗ 40, Volante aquecido  ↗ 73.

## Arrefecimento

É accionado com o botão  e só funciona quando o motor e a ventoinha estão a trabalhar.

O sistema do ar condicionado arrefece e desumidifica (seca) assim que a temperatura exterior está ligeiramente acima do ponto de congelação. Por isso pode haver condensação e pingos por baixo do veículo.

Se não for necessário qualquer arrefecimento ou desumidificação, desligar o sistema de arrefecimento para poupar combustível. Quando o sistema de arrefecimento é desligado, não será pedido um re arranque do motor pelo sistema de controlo da climatização durante um Autostop.



**Advertência**

Se o controlo da climatização for definido para o arrefecimento máximo com a temperatura ambiente elevada, será impedida um Autostop até a temperatura solicitada no habitáculo ter sido alcançada.

Se o controlo da climatização for definido para o arrefecimento máximo com o motor em Autostop, o motor poderá ser ligado automaticamente.

Sistema Start/Stop ⇨ 121.

**Sistema de recirculação de ar** 

O modo de recirculação de ar é operado com o botão .

**⚠ Aviso**



O movimento de ar fresco é reduzido no modo de recirculação. No funcionamento sem arrefecimento a humidade do ar aumenta, pelo que os vidros podem embaciar-se pelo interior. A qualidade do ar do habitáculo deteriora-se e os ocupantes podem sentir sonolência.

Distribuição de ar para :  
Recirculação de ar desactivada.

Em condições de ar ambiente muito húmido, o pára-brisas poderá embaciar do lado exterior, quando for projectado ar frio sobre ele. Se o pára-brisas embacia do lado exterior, activar os limpa pára-brisas e desligar .

**Arrefecimento máximo**

Abrir os vidros por breves instantes para que o ar quente se disperse rapidamente.

- Arrefecimento  ligado.
- Sistema de circulação de ar  ligado.
- Definir o comando da temperatura para o nível de frio máximo.
- Regular a velocidade da ventoinha para o nível máximo.
- Colocar o comando da distribuição do ar em .
- Abrir todas as grelhas de ventilação.

## Desembaciamento e descongelamento dos vidros



- Arrefecimento ☀ ligado.
- Definir o comando da temperatura para o nível de calor máximo.
- Regular a velocidade da ventoinha para o nível máximo.
- Colocar o comando da distribuição do ar em 🌀.
- Ligar o aquecimento do óculo traseiro 🌡️ ➔ 33.

- Abrir as grelhas de ventilação laterais conforme pretendido e direccioná-las para os vidros das portas.

### Advertência

Se as configurações para o desembaciamento e a descongelamento forem seleccionadas, será impedida um Autostop.

Se as configurações para o desembaciamento e a descongelamento forem seleccionadas com o motor em Autostop, o motor será ligado automaticamente.

## Climatização automática electrónica



Comandos para:

- Temperatura
  - Distribuição do ar e selecção do menu
  - Velocidade da ventoinha
- AUTO** = Modo automático  
 🌀 = Ar em recirculação  
 🌡️ ➔ = Desembaciamento e descongelamento

Óculo traseiro aquecido 🌡️ ➔ 33.

A temperatura pré-seleccionada é automaticamente regulada. No modo automático, a velocidade da ventoinha e a distribuição do ar regulam automaticamente o fluxo de ar.

O sistema pode ser adaptado manualmente utilizando os comandos da distribuição do ar e do fluxo de ar.



20032

Os dados são apresentados no Info-Display. As alterações são indicadas por breves instantes no Info-Display, que surge com prioridade sobre o menu actualmente apresentado.

O sistema de controlo da climatização electrónico só está totalmente operacional quando o motor está a trabalhar.

### Modo automático

Regulação básica para conforto máximo:

- Premir o botão **AUTO**.
- Abrir todas as grelhas de ventilação.
- **Ar condicionado** ligado.
- Definir a temperatura pretendida.

### Pré-selecção da temperatura

As temperaturas podem ser reguladas para o valor pretendido.

Por razões de conforto, alterar a temperatura apenas por pequenas etapas.

Se a temperatura mínima estiver definida, no visor aparece **Lo** e o sistema de controlo da climatização electrónico funciona em arrefecimento máximo.

Se a temperatura máxima estiver definida, no visor aparece **Hi** e o sistema de controlo da climatização electrónico funciona em aquecimento máximo.

### Advertência

Se a temperatura estiver regulada para **Lo** ou **Hi**, será inibido um Autostop.

Se a temperatura estiver regulada para **Lo** ou **Hi** com motor em Autostop, o motor será ligado automaticamente.

Sistema Start/Stop ⇨ 121.

### Velocidade da ventoinha

A velocidade da ventoinha seleccionada é indicada com **✳** e o número no visor.

Se a ventoinha for desligada o ar condicionado também é desactivado.

Para voltar ao modo automático: Premir o botão **AUTO**.

### Desembaciamento e descongelação dos vidros



Premir o botão . aparece no visor.

A temperatura e a distribuição do ar são definidas automaticamente e a ventoinha funciona a velocidade elevada.

Para voltar ao modo automático: premir o botão  ou **AUTO**.

Ligar o aquecimento do óculo traseiro .

### Advertência

Se o botão  for premido com a ventoinha ligada e o motor a trabalhar, um Autostop será impedido até o botão  ser novamente premido.

Se o botão  for premido com a ventoinha ligada e o motor em Autostop, o motor será ligado automaticamente.

Sistema Start/Stop ⇨ 121.

## Definições manuais no menu de climatização

As definições do sistema de controlo da climatização podem ser alteradas através do comando central, dos botões e dos menus apresentados no visor.

Para ver o menu, premir o comando central. O menu **Clima** aparece no visor.

Os itens de menu individuais são assinalados rodando o comando central e são seleccionados premindo esse comando.

Para sair de um menu, rodar o comando central até **Voltar** ou **Main** aparecer e seleccionar.

### Distribuição do ar

Rodar o comando central. O menu **Distrib. Ar** é activado, indicando as definições de distribuição de ar possíveis:

- Superior = para pára-brisas e vidros das portas dianteiras.
- Centro = para ocupantes do veículo.
- Inferior = para espaço para os pés.

Também se pode aceder ao menu **Distrib. Ar** através do menu **Clima**.

Voltar à distribuição de ar automática: Desactivar a definição correspondente ou premir o botão **AUTO**.

## Arrefecimento

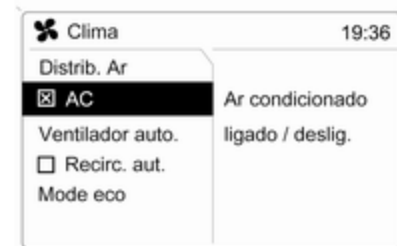

No menu **Clima**, seleccionar o item de menu **AC** e activar ou desactivar o arrefecimento.

O sistema de ar condicionado arrefece e desumidifica (seca) quando a temperatura exterior está acima de um determinado nível. Por isso pode haver condensação e pingos por baixo do veículo.

Se não for necessário qualquer arrefecimento ou desumidificação, desactivar **AC** para poupar combustível. Quando o sistema de arrefecimento é desligado, não será pedido um rearranque do motor pelo sistema de controlo da climatização durante um Autostop.

Dependendo do equipamento do veículo, o mostrador indicará **AC** quando o arrefecimento estiver activado ou **Eco** quando o arrefecimento estiver desactivado.

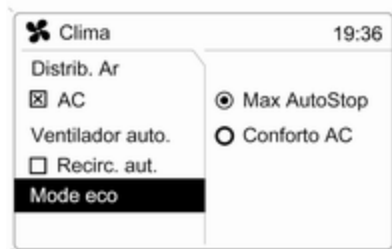

Nos veículos com sistema Start/Stop estão disponíveis duas configurações para o funcionamento do sistema de controlo da climatização durante um Autostop.

Seleccionar o item de menu **ecoMode (Mode eco)**.

Seleccionar a configuração pretendida:

- **Max AutoStop:** Neste modo, o controlo electrónico da climatização é accionado de modo centrado na poupança de combustível. A duração de um Autostop não é limitado.
- **AC Comfort (Conforto AC):** Neste modo, o controlo electrónico da climatização é accionado de modo centrado nas condições climáticas. A duração de um Autostop pode ser limitada para manter a condição climática solicitada.

As modificações das configurações são brevemente apresentadas na forma de mensagem de contexto.

As selecções são indicadas por um ● em frente do item de menu.

Em qualquer modo, um Autostop estará disponível depois de a temperatura no habitáculo ter arrefecimento o suficiente.

Sistema Start/Stop ⇨ 121.

### Regulação da ventoinha em modo automático

A regulação da ventoinha em modo automático pode ser adaptada.

Seleccionar o item de menu **Ventilador auto.** a partir do menu **Clima** e seleccionar a regulação de ventoinha pretendida.

### Modo manual de recirculação do ar

O modo manual de recirculação do ar manual é comandado pelo botão .

**⚠ Aviso**

O movimento de ar fresco é reduzido no modo de recirculação. No funcionamento sem arrefecimento a humidade do ar aumenta, pelo que os vidros podem embaciar-se pelo interior. A qualidade do ar do habitáculo deteriora-se e os ocupantes podem sentir sonolência.

Em condições de ar ambiente muito húmido, o pára-brisas poderá embaciar do lado exterior, quando for projectado ar frio sobre ele. Se o pára-brisas embacia do lado exterior, activar os limpa pára-brisas e desligar .

## Aquecimento auxiliar

### Aquecedor de ar

O Quickheat é um aquecedor de ar eléctrico auxiliar que aquece o habitáculo mais rápido e automaticamente.

### Aquecedor do líquido de arrefecimento

Os veículos com motores a Diesel contam com um aquecedor auxiliar alimentado a combustível.

## Grelhas de ventilação

### Grelhas de ventilação reguláveis

Quando o arrefecimento estiver ligado, deve haver pelo menos uma grelha de ventilação aberta para evitar que o evaporador crie gelo devido a falta de movimento de ar.

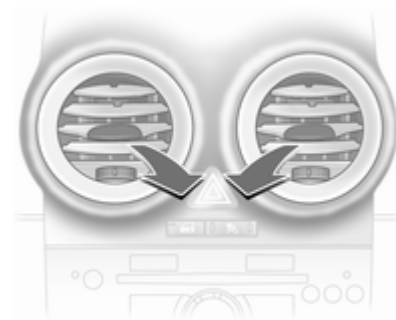

Definir a direcção do fluxo do ar rodando a roda de ajuste da direita para a esquerda e levantando ou baixando as ranhuras horizontais.



Para fechar a ventilação, rodar a roda de ajuste para a esquerda ou para a direita até parar.

#### **⚠ Aviso**

Não fixar quaisquer objectos às alhetas das saídas de ar. Em caso de acidente corre o risco de danos e ferimentos.

### **Saídas de ar fixas**

Por trás do pára-brisas e dos vidros das portas e nos espaços para os pés há grelhas de ventilação adicionais.

## **Manutenção**

### **Admissão de ar**

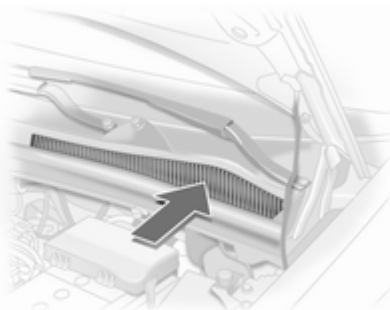

As entradas de ar à frente do pára-brisas no compartimento do motor deverão permanecer desobstruídas de modo a permitir a entrada de ar. Retirar quaisquer folhas, sujidade ou neve.

### **Filtro de pólenes**

O filtro de pólen remove poeira, fuligem, pólen e esporos do ar que entra no veículo através da entrada de ar.

## **Funcionamento normal do ar condicionado**

Para assegurar que o desempenho é continuamente eficiente, o arrefecimento deve ser accionado durante alguns minutos uma vez por mês, independentemente do clima e da época do ano. Não é possível ligar o arrefecimento quando a temperatura exterior é demasiado baixa.

## **Serviço**

Para um desempenho de arrefecimento óptimo, recomenda-se a verificação manual do sistema de controlo da climatização, com início três anos após o primeiro registo do veículo, incluindo:

- Teste de pressão e funcionalidade
- Funcionalidade do aquecimento
- Verificação de fugas
- Verificar correias de accionamento
- Limpeza do condensador e drenagem do evaporador
- Verificação do desempenho

## Condução e funcionamento

Sugestões para condução .....	119
Arranque e manuseamento .....	119
Gases de escape .....	124
Caixa de velocidades automática .....	126
Caixa de velocidades manual ....	130
Caixa de velocidades manual de comutação automática .....	130
Travões .....	135
Sistemas de condução .....	137
Velocidade de cruzeiro .....	138
Sistemas de detecção de objectos .....	139
Combustível .....	140
Rebocar .....	143

## Sugestões para condução

### Controlo sobre o veículo

#### **Nunca circular com o motor desligado (excepto durante um Autostop)**

Muitos sistemas não funcionam nesta situação (por exemplo, servofreio, direcção assistida). Conduzir desta forma é um perigo para si e para os outros. Todos os sistemas funcionam durante um Autostop, mas haverá uma redução controlada na direcção assistida e a velocidade do veículo é reduzida.

Sistema Start/Stop ⇨ 121.

#### **Pedais**

Para assegurar que o curso do pedal está desimpedido, não deverão existir tapetes na área dos pedais.

## Arranque e manuseamento

### Rodagem do veículo

Nas primeiras viagens com o veículo não travar a fundo desnecessariamente.

A primeira vez que se conduzir o veículo pode haver fumo por causa de ceras e óleo que se evaporam pelo sistema de escape. Depois de conduzir o veículo pela primeira vez, estacionar o veículo ao ar livre durante algum tempo e evitar inalar os fumos.

Durante o período de rodagem o consumo de óleo de motor e de combustível pode ser superior e o processo de limpeza do filtro de partículas diesel poderá ter de ser efectuado com maior frequência. Autostop pode ser inibido para permitir carregar a bateria.

Filtro de partículas diesel ⇨ 124.



## Posições o interruptor de ignição

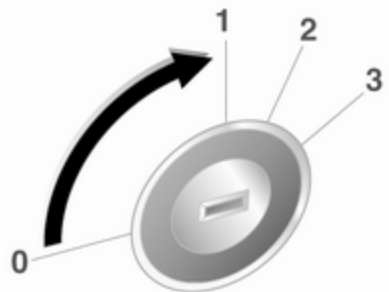

30051

- 0 = Ignição desligada
- 1 = Tranca da direcção destrancada, ignição desligada
- 2 = Ignição ligada, em veículos com motor diesel: pré-aquecimento
- 3 = Arranque

## Ligar o motor

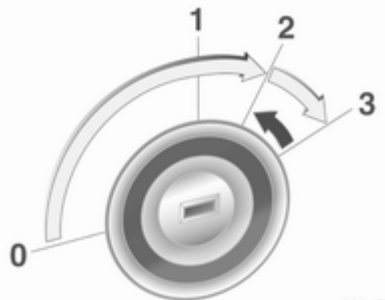

30047

Accionar a embraiagem e o travão, se o pedal da embraiagem não for accionado, o motor poderá não arrancar e o indicador de controlo pode acender-se

Caixa de velocidades automática na posição **P** ou **N**.

Não accionar o pedal do acelerador.

Motor diesel: rodar a chave para a posição **2** para pré-aquecer e espere até o indicador de controlo se apagar.

Rodar brevemente a chave para a posição **3** e soltar.

Antes de voltar a pôr o motor a trabalhar ou para desligar o motor, rodar a chave para **0**.

Durante um Autostop, o motor pode ser posto a trabalhar carregando no pedal da embraiagem.

## Ligar o veículo em temperaturas baixas

É possível ligar o motor sem aquecedores adicionais até  $-25\text{ }^{\circ}\text{C}$  nos motores diesel e  $-30\text{ }^{\circ}\text{C}$  nos motores a gasolina. É necessário um óleo de motor com a viscosidade correcta, o combustível correcto, os serviços efectuados e uma bateria com carga suficiente. Em temperaturas abaixo dos  $-30\text{ }^{\circ}\text{C}$  a caixa de velocidades automática necessita de um aquecimento de cerca de 5 minutos. A alavanca selectora tem de estar na posição **P**.

### Aquecimento do motor turbo

Depois do arranque, o binário do motor disponível pode ser limitado durante um curto espaço de tempo, especialmente quando o motor está frio. A limitação tem por objectivo a protecção integral do motor pelo sistema de lubrificação.

### Corte de desaceleração

A alimentação de combustível é automaticamente interrompida durante uma desaceleração, ou seja, quando o veículo é conduzido com uma mudança engatada mas sem carregar no acelerador. O corte é desactivado se a temperatura do catalisador for elevada.

### Sistema pára/arranca

O sistema start/stop ajuda a poupar combustível e a reduzir as emissões de gases de escape. Se as condições permitirem, o mesmo desliga o motor logo que o veículo esteja a circular a baixa velocidade ou parado, p. ex. nos semáforos ou num engarrafamento. Inicia automaticamente o motor assim que carregar na embraiagem. Um sensor da bateria garante que um Autostop seja apenas efectuado quando a bateria estiver suficientemente carregada para um novo arranque.

### Activação

O sistema Start/Stop está disponível imediatamente depois de pôr o motor a trabalhar, o veículo iniciar a marcha e as condições indicadas mais abaixo nesta secção terem sido reunidas.

### Desactivação



Desactivar manualmente o sistema Start/Stop carregando no botão **eco**. A desactivação é indicada pelo LED que se apaga no botão.

### Autostop

Se o veículo estiver a circular a baixa velocidade ou parado, activar o Autostop do seguinte modo:

- carregar no pedal da embraiagem
- colocar a alavanca selectora em ponto morto
- soltar o pedal da embraiagem

O motor será desligado e a ignição permanecerá ligada.



Um Autostop é indicado pelo ponteiro na posição **AUTOSTOP** no conta-rotações.

Durante um Autostop será mantido o funcionamento do aquecimento, da direcção assistida e dos travões.

### Condições para um Autostop

O sistema Start/Stop verifica se é reunida cada uma das condições seguintes. Caso contrário será impedido um Autostop.

- O sistema Start/Stop não foi manualmente desactivado
- o capot está completamente fechado
- a porta do condutor está fechada ou o cinto de segurança do condutor está colocado
- a bateria está suficientemente carregada e em bom estado
- o motor está quente
- a temperatura do líquido de arrefecimento do motor não é demasiado elevada
- a temperatura dos gases de escape do motor não é muito elevada, p.ex. após conduzir com um motor em regime elevado
- a temperatura ambiente não é demasiado baixa
- a função de descongelação não está activada
- o sistema de controlo da climatização não impede um Autostop
- o vácuo dos travões é suficiente
- a função de autolimpeza do filtro de partículas diesel não está activa
- o veículo circulou desde o último Autostop

Um Autostop pode tornar-se menos disponível à medida que a temperatura ambiente se aproxima do ponto de congelação.

Determinadas configurações do sistema de controlo da climatização podem impedir um Autostop. Para mais detalhes, consultar o capítulo relativo ao controlo da climatização.

Imediatamente após condução em auto-estrada executar um Autostop pode ser inibido.

Rodagem do veículo ⇨ 119.

### Protecção para evitar a descarga da bateria

Para garantir arranques fiáveis do motor, foram implementadas várias funções de protecção para evitar a descarga da bateria, como parte do sistema start-stop.

### Medidas de poupança de energia

Durante um Autostop, várias funções eléctricas, tais como o aquecedor eléctrico auxiliar ou o aquecimento do óculo traseiro, são desactivadas ou passam para um modo de poupança de energia. A velocidade da ventoinha do sistema de controlo da climatização pode ser reduzida para poupar energia.

### Arranque do motor pelo condutor

Carregar no pedal da embraiagem para ligar novamente o motor.

O arranque do motor é indicado pelo ponteiro na posição de rotação ao ralenti no conta-rotações.

Se a alavanca selectora for retirada do ponto morto antes de carregar na embraiagem, o indicador de controlo  acende-se.

Indicador de controlo  ⇨ 84.

### Arranque do motor pelo sistema Start/Stop

A alavanca selectora deve estar na posição **N** para permitir um arranque automático.

Se se verificar uma das seguintes condições durante um Autostop, o motor será ligado automaticamente pelo sistema Start/Stop.

- O sistema Start/Stop foi manualmente desactivado
- o capot está aberto
- o cinto de segurança do condutor não está colocado e a porta do condutor está aberta
- a temperatura do motor é demasiado baixa
- a bateria está descarregada
- o vácuo dos travões não é suficiente
- o veículo começa a deslocar-se
- a função de descongelação está activada

- o sistema de controlo da climatização solicita um arranque do motor
- o ar condicionado é ligado manualmente

Se o capot não estiver completamente fechado, uma mensagem de aviso é exibida no Centro de Informação do Condutor.

Se um acessório eléctrico, p. ex. um leitor de CD portátil, estiver ligado à tomada de alimentação, poderá sentir-se uma breve perda de potência durante o arranque.

### Estacionamento

- Não estacionar o veículo numa superfície facilmente inflamável. A temperatura elevada do sistema de escape pode provocar a inflamação da superfície.
- Aplicar sempre o travão de estacionamento sem carregar no botão de destravagem. Aplicar com a maior firmeza possível em descidas ou subidas. Pressionar

o travão de pé simultaneamente para reduzir a força de funcionamento.

- Desligar o motor e a ignição. Rodar o volante até a tranca da direcção engatar.
- Se o veículo estiver numa superfície nivelada ou numa subida, engatar a primeira ou colocar a alavanca selectora em **P** antes de desligar a ignição. Numa subida, virar as rodas dianteiras para o lado contrário ao do passeio. Se o veículo estiver numa subida, engatar a marcha atrás ou colocar a alavanca selectora em **P** antes de desligar a ignição. Virar as rodas dianteiras na direcção do passeio.
- Trancar o veículo e activar o sistema de travagem anti-roubo e o sistema de alarme anti-roubo.

### ⚠ Aviso

Caso o processo de limpeza (regeneração) seja interrompido por mais do que uma vez, existe um elevado risco de causar graves danos no motor.

## Gases de escape

### Escape do motor

#### ⚠ Perigo

Os gases de escape do motor contêm monóxido de carbono venenoso que não tem cor nem cheiro e que pode ser fatal se inalado.

Se os gases de escape entrarem no interior do veículo, abrir os vidros. Reparar a avaria numa oficina.

Evitar conduzir com a bagageira aberta, caso contrário podem entrar gases de escape no veículo.

### Filtro de partículas diesel

O filtro de partículas diesel filtra partículas de fuligem nocivas retirando-as dos gases de escape. O sistema inclui uma função de auto-limpeza que funciona automaticamente durante

a condução. O filtro é limpo procedendo à combustão das partículas de fuligem a elevada temperatura. Esse processo ocorre automaticamente em determinadas condições de condução e pode demorar até 25 minutos. Durante esse período pode haver um maior consumo de combustível. A emissão de odores e fumo é normal durante esse processo.



Em determinadas condições de condução, p. ex. em pequenos percursos, o sistema não se pode limpar a si próprio automaticamente.

Se o filtro precisar de ser limpo e as condições de condução verificadas anteriormente não tiverem permitido essa limpeza automática, o indicador de controlo  pisca. Prosseguir com a condução, mantendo a velocidade do motor acima das 2000 rpm. Efectuar reduções de caixa se necessário. A limpeza do filtro de partículas diesel tem então início.

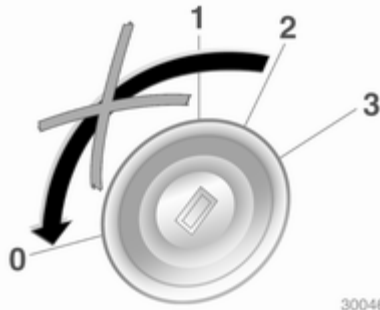

Durante a limpeza não se deve parar o veículo nem desligar o motor.

### Atenção

Se o processo de limpeza for interrompido mais de uma vez, existe um grande risco de provocar danos graves no motor.

A limpeza é mais rápida a velocidades e cargas de motor elevadas.





O indicador de controlo  apaga-se assim que a operação de auto-limpeza estiver concluída.

Se  acender ainda, a limpeza não é possível; deve procurar assistência numa oficina.

## Catalisador

O catalisador reduz a quantidade de substâncias nocivas presentes nos gases de escape.

### Atenção

Tipos de combustível diferentes dos referidos nas páginas  140,  204 podem danificar o catalisador ou componentes electrónicos.

A gasolina que não seja queimada sobreaquecerá e causará danos no catalisador. Por isso, evitar a utilização excessiva do motor de arranque, evitar conduzir até esvaziar totalmente o depósito de combustível e evitar colocar o motor a trabalhar por empurrão ou reboque.

Em caso de falha de explosão, motor com funcionamento irregular, redução do desempenho do motor ou outros problemas invulgares, levar o veículo a uma oficina o mais rapidamente possível para que a situação seja rectificada. Numa emergência, o veículo pode ser conduzido por um curto período de tempo a baixa velocidade e com uma velocidade do motor também baixa.

## Caixa de velocidades automática

A caixa de velocidades automática permite a mudança de velocidades automática.

## Visualização da caixa de velocidades



O modo ou mudança seleccionados são apresentados no visor da caixa de velocidades.

## Alavanca selectora

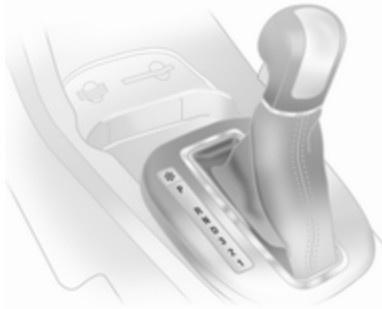

- P** = posição de estacionamento, rodas estão bloqueadas, engatar apenas quando o veículo estiver estacionário e o travão de mão estiver aplicado
- R** = marcha-atrás, engatar apenas quando o veículo estiver estacionário
- N** = posição de ponto-morto
- D** = modo automático com todas as mudanças.

A alavanca selectora está bloqueada em **P** e só pode ser deslocada quando a ignição estiver ligada e o pedal do travão for accionado.

Para engrenar **P** ou **R**, pressionar o botão de libertação da alavanca selectora.

O motor só pode ser ligado com a alavanca na posição **P** ou **N**. Quando a posição **N** estiver seleccionada, pressionar o pedal do travão ou aplicar o travão de mão antes de começar.

Não acelerar ao engatar uma mudança. Nunca premir o pedal do acelerador e o pedal do travão ao mesmo tempo.

Quando se engata uma mudança, o veículo começa lentamente a andar quando se tira o pé do pedal do travão.

### Mudanças 3, 2, 1

3, 2, 1 = A caixa de velocidades não passa para a mudança superior seguinte.

Premir o botão na alavanca selectora para engatar **3** ou **1**.

Seleccionar **3**, **2** ou **1** apenas para impedir passagens para mudanças superiores ou para ajudar na travagem com o motor.

### Travagem com o motor

Para utilizar o efeito de travagem com o motor, seleccionar uma mudança inferior na altura certa ao descer uma encosta.

### Balançar o veículo

Dar "esticões" com a caixa só é permitido se o veículo ficar bloqueado em areia, lama ou neve. Deslocar a alavanca selectora entre **D** e **R** repetidamente. Não acelerar muito o motor e evitar acelerações repentinas.

### Estacionamento

Aplicar o travão de mão e engatar **P**. A chave de ignição só pode ser retirada quando a alavanca selectora estiver na posição **P**.



## Programas electrónicos de condução

- Depois de um arranque a frio, o programa da temperatura de funcionamento aumenta a velocidade do motor para que o catalisador atinja a temperatura necessária rapidamente.
- A função de passagem automática para ponto morto coloca o motor ao ralenti assim que o veículo pára com uma mudança de marcha em frente engatada.
- O programa adaptável adapta as passagens de caixa às condições de condução, p. ex. inclinações ou cargas superiores.

### Programa de Inverno ❄

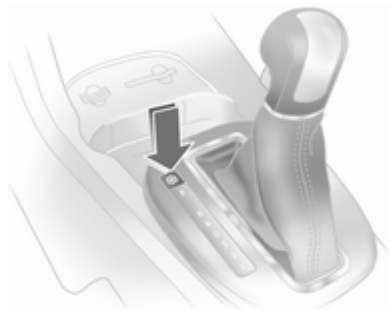

Activar o programa de Inverno para ajudar a iniciar a marcha em piso escorregadio.

#### Activação

Premir o botão ❄ com **P**, **R**, **N**, **D** ou **3** engatada. O veículo inicia a marcha em 3.<sup>a</sup>.

#### Desactivação

O programa de Inverno é desligado:

- premindo o botão ❄ de novo,
- seleccionando **2** ou **1** manualmente,

- desligando a ignição,
- ou se a temperatura do óleo da caixa de velocidades estiver demasiado alta.

### Kickdown

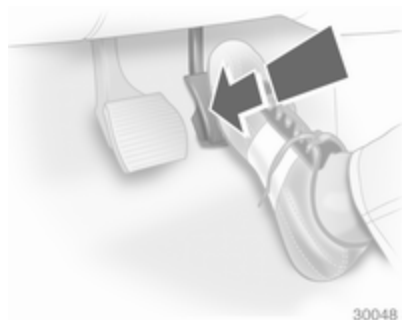

Se o pedal do acelerador for premido para além do ponto de pressão, a caixa de velocidades passa para uma mudança inferior consoante a velocidade do motor.

30048

## Avaria

Em caso de uma avaria,  acende-se. A caixa de velocidades deixa de efectuar passagens de caixa automaticamente. Pode-se prosseguir viagem com passagens de caixa manuais.

A 2.<sup>a</sup> não está disponível. Passagens de caixa manuais:

- 1 = 1.<sup>a</sup>
- 2 = 3.<sup>a</sup>
- 3, D = 4.<sup>a</sup>

Reparar a avaria numa oficina.

## Interrupção de alimentação eléctrica

Em caso de uma interrupção da alimentação eléctrica, a alavanca selectora não pode ser retirada da posição **P**.

Se a bateria estiver descarregada, colocar o motor a trabalhar com cabos auxiliares de arranque  187.

Se a bateria não for a causa da avaria, libertar a alavanca selectora:

1. Aplicar o travão de mão.

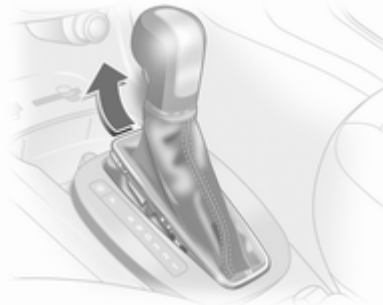

2. Soltar o forro da alavanca selectora na parte dianteira da consola central, dobrar para cima e rodar para a esquerda.

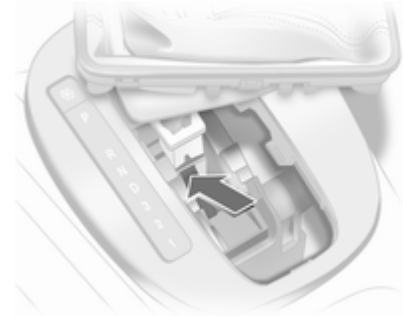

3. Empurrar o engate amarelo para a frente com uma chave de fendas e movimentar a alavanca para fora de **P**. Se engrenar novamente **P**, a alavanca selectora volta novamente à posição de bloqueada. Reparar a causa da interrupção de alimentação eléctrica numa oficina.
4. Montagem do forro da alavanca selectora na consola central e reinstalação.

## Caixa de velocidades manual



Para engatar a marcha-atrás, com o veículo parado esperar 3 segundos depois de desembrar o pedal e, depois, pressionar o botão de libertação na alavanca selectora e engatar a mudança.

Se a mudança não engatar, colocar a alavanca em ponto morto, tirar o pé do pedal da embraiagem e pressionar de novo; depois seleccionar a mudança novamente.

Não carregar na embraiagem desnecessariamente.

Ao accionar, pressionar o pedal da embraiagem completamente. Não utilizar o pedal como um descanso para o pé.

### Atenção

Não aconselhamos a condução com a mão apoiada na alavanca das velocidades.

## Caixa de velocidades manual de comutação automática

### Caixa de velocidades manual robotizada

A caixa de velocidades Easytronic permite passagens manuais (modo manual) ou automáticas (modo automático) e ambas com controlo automático da embraiagem.

### Visor da caixa de velocidades



Indica o modo e a mudança actual. O visor pisca durante alguns segundos quando se selecciona **A**, **M** ou **R** com o motor a trabalhar e o pedal do travão não premido.

## Ligar o motor

Premir o pedal do travão ao colocar o motor a trabalhar. Se não se carregar no pedal do travão,  acende-se no painel de instrumentos, "N" pisca no visor da caixa de velocidades e não se consegue colocar o motor a trabalhar.

Não é possível colocar o motor a trabalhar se todas as luzes dos travões estiverem avariadas.

Quando se carrega no pedal do travão, a caixa de velocidades passa automaticamente para **N** após o arranque. Pode haver um pequeno tempo de espera.

## Alavanca selectora

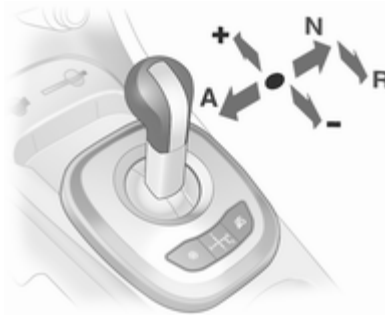

Deslocar sempre a alavanca selectora na direcção apropriada o mais possível. Depois de a largar, volta automaticamente para a posição central.

**N** = Posição de ponto-morto.

**A** = Alternar entre modos Automático e Manual. O visor da caixa de velocidades apresenta **A** ou **M**.

**R** = Marcha-atrás. Engatar apenas quando o veículo estiver parado.

+ = Mudar para mudança superior.  
- = Mudar para mudança inferior.

## Iniciar a marcha

Carregar no pedal do travão e deslocar a alavanca selectora para **A**, + ou -. A caixa de velocidades está no modo automático e a 1.<sup>a</sup> é engatada. Se se seleccionar **R**, a marcha atrás é engatada.

O veículo começa a deslocar-se quando se destrava.

Para iniciar a marcha sem premir o pedal do travão, acelerar imediatamente depois de engatar uma mudança.

Se nem o acelerador, nem o travão, forem pressionados não se engrenará qualquer mudança e **A** ou **R** pisca no visor por breves instantes.

## Parar o veículo

Em **A**, a 1.<sup>a</sup> é engatada e a embraiagem é libertada quando o veículo pára. Em **R**, a marcha atrás permanece engatada.

## **Travagem com o motor**

### **Modo automático**

Ao descer uma encosta, a caixa de velocidades manual automatizada não passa para mudanças superiores enquanto não se atingir uma velocidade de motor suficientemente elevada. Efectua reduções de caixa na altura própria quando se trava.

### **Modo manual**

Para utilizar o efeito de travagem com o motor, seleccionar uma mudança inferior na altura certa ao descer uma encosta.

### **Balançar o veículo**

Dar "esticões" com a caixa só é permitido se o veículo estiver preso em areia, lama ou neve. Deslocar a alavanca selectora entre **R** e **A** (ou **+** ou **-**) repetidamente. Não acelerar muito o motor e evitar acelerações repentinas.

## **Estacionamento**

Aplicar o travão de mão. A mudança engatada mais recentemente (ver visor da caixa de velocidades) permanece engatada. Com **N**, não é engatada qualquer mudança.

Quando se desliga a ignição a caixa de velocidades deixa de responder ao movimento da alavanca selectora.

## **Modo manual**

Se se seleccionar uma mudança superior quando a velocidade do motor for demasiado baixa, ou uma mudança inferior quando a velocidade do motor for demasiado alta, a passagem não é efectuada. Isso evita que o motor funcione a velocidades de motor muito baixas ou muito altas.

Se a velocidade do motor for muito baixa, a caixa de velocidades passa automaticamente para uma mudança inferior.

Se a velocidade do motor for demasiado alta, a caixa de velocidades apenas passa para uma mudança superior através de kickdown.

Quando se selecciona **+** ou **-** no modo automático, a caixa de velocidades passa para modo manual e efectua passagens em conformidade.

## **Programas de condução com comando electrónico**

- Depois de um arranque a frio, o programa da temperatura de funcionamento aumenta a velocidade do motor para que o catalisador atinja a temperatura necessária rapidamente.
- O programa adaptável adapta as passagens de caixa às condições de condução, p. ex. inclinações ou cargas superiores.

## Modo desportivo



Os tempos das mudanças são reduzidos ao activar o modo Desportivo e as velocidades são engrenadas a velocidades do motor mais elevadas, embora não aconteça quando o programador de velocidade está activado.

### Activação

Pressionar o botão **S**.

Indicador de controlo  85.

## Desactivação

O modo Desportivo é desactivado:

- pressionando novamente o botão **S**
- desligando a ignição
- activando o modo de Inverno .

## Modo de Inverno



Activar o modo de Inverno se se tiver dificuldades em iniciar a marcha em piso escorregadio.

## Activação

Pressionar o botão . A caixa de velocidades passa para modo automático. O veículo inicia a marcha em 2.<sup>a</sup>. O modo Sport é desactivado.

## Desactivação

O modo de Inverno é desactivado:

- premindo o botão  de novo
- desligando a ignição
- passando para modo manual (quando regressado a modo automático, o programa de Inverno é activado de novo)
- quando a temperatura da embraiagem é muito elevada

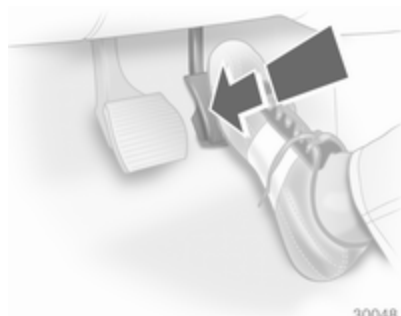
**Kickdown**

Se o pedal do acelerador for premido para além do ponto de pressão, a caixa de velocidades passa para uma mudança inferior consoante a velocidade do motor.

**Avaria**

Para evitar danos na caixa de velocidades robotizada, a embraiagem é engatada automaticamente a temperaturas elevadas da embraiagem.

⚠ acende-se em caso de uma avaria. É possível continuar a conduzir. O modo manual não pode ser utilizado para passagens de caixa.

Se **F** aparecer no visor da caixa de velocidades, não é possível continuar a viagem.

Reparar a avaria numa oficina.

**Corte de corrente**

A embraiagem não é desengatada se ocorrer uma interrupção da alimentação eléctrica quando se engata uma mudança. O veículo não anda.

Se a bateria estiver descarregada, colocar o motor a trabalhar com cabos auxiliares de arranque ⇨ 187.

Se a avaria não se dever a bateria descarregada, recorrer à ajuda de uma oficina.

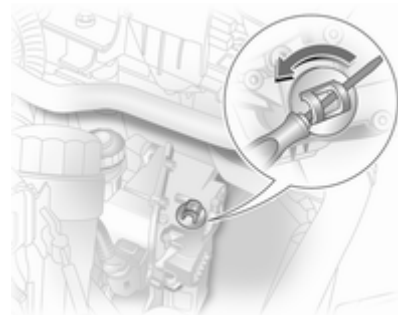

Se se tiver de retirar o veículo do meio do trânsito, desengatar a embraiagem da seguinte forma:

1. Aplicar o travão de mão e desligar a ignição.
2. Abrir o capô ⇨ 151.
3. Limpar a caixa de velocidades à volta da tampa para que não entre sujidade quando se retirar a tampa.
4. Rodar a tampa para afrouxar e retirar puxando para cima.
5. Com uma chave de parafusos de cabeça chata, rodar o parafuso de afinação por baixo da tampa no

sentido dos ponteiros do relógio até se sentir uma clara resistência. A embraiagem está então desengatada.

- Colocar a tampa limpa. A tampa deve estar totalmente em contacto com o alojamento.

### Atenção

Não rodar para além da resistência já que isso pode danificar a caixa de velocidades.

### Atenção

Não é permitido rebocar o veículo e colocar o motor a trabalhar quando a embraiagem tiver sido desengatada dessa forma; no entanto pode deslocar-se o veículo uma curta distância.

Recorrer a uma oficina imediatamente.

## Travões

O sistema de travões inclui dois circuitos de travões independentes.

Se um circuito de travões falhar, continua a ser possível travar o veículo com o outro circuito dos travões. Contudo, o efeito de travagem só é obtido quando se carregar no pedal do travão com força. Será preciso bastante mais força para isso. A distância de travagem aumenta. Dirigir-se a uma oficina antes de prosseguir viagem.

Quando o motor não está a trabalhar, o suporte da unidade do servofreio desaparece depois de se carregar no pedal do travão uma ou duas vezes. O efeito de travagem não é reduzido mas será preciso mais força para travar. É especialmente importante ter isto em atenção quando o veículo for rebocado.

Indicador de controlo (D) ⇨ 84.

## Sistema de travagem antibloqueio

O sistema de travões antibloqueio (ABS) impede que as rodas bloqueiem.

O ABS começa a regular a pressão de travagem assim que uma roda apresente tendência para bloquear. A direcção do veículo continua a poder ser utilizada, mesmo durante travagem a fundo.

O controlo do ABS é sentido através de um impulso no pedal do travão e de um ruído do processo de regulação.

Para travagem óptima, manter o pedal do travão totalmente premido durante o processo de travagem, apesar de o pedal estar a pulsar. Não reduzir a pressão sobre o pedal.

Depois de iniciar a marcha, o sistema efectua um autoteste que pode ser audível.

Indicador de controlo (ES) ⇨ 85.



### Luz de travões adaptável

Durante travagem a fundo, as três luzes dos travões piscam enquanto o controlo do ABS estiver a funcionar.

### Avaria

#### Aviso

Se houver uma avaria no ABS, as rodas podem bloquear em caso de travagem superior ao normal. As vantagens do ABS deixam de estar disponíveis. Durante travagem a fundo, a direcção do veículo deixa de poder ser utilizada e o veículo pode guinar.

Reparar a avaria numa oficina.

### Travão de mão

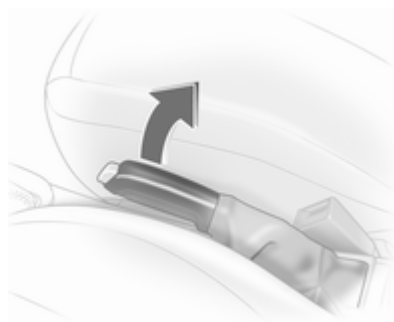

Aplicar sempre o travão de mão com firmeza sem accionar o botão de destravagem e aplicar tão firmemente quanto possível numa subida ou descida.

Para soltar o travão de mão, puxar a alavanca ligeiramente para cima, premir o botão de destravagem e baixar a alavanca totalmente para baixo.

Para reduzir a força de accionamento do travão de mão, premir o pedal do travão ao mesmo tempo.

Indicador de controlo  84.

### Assistência de travão

Se o pedal do travão for premido rapidamente e com força, é aplicada automaticamente força de travagem máxima (travagem a fundo).

Manter pressão constante sobre o pedal do travão enquanto for necessário uma travagem a fundo.

A força de travagem máxima é reduzida automaticamente quando se tirar o pé do pedal do travão.

### Assistência de arranque em subidas

O sistema evita movimentos inadvertidos quando conduz em planos inclinados.

Quando solta o travão de pé após parar num plano inclinado, os travões ficam engatados durante mais dois segundos. Os travões soltam automaticamente logo que o veículo inicie a aceleração.

A assistência de arranque em subidas não está activo durante um Autostop.

## Sistemas de condução

### Programa electrónico de estabilidade

O programa electrónico de estabilidade (ESP®Plus) melhora a estabilidade da condução quando necessário, independentemente do tipo de piso ou da aderência do pneu. Evita também que as rodas motrizes patinem.

Assim que o veículo começar a guinar (subvirar/sobrevirar), a potência do motor é reduzida e as rodas são travadas uma a uma. Isso melhora consideravelmente a estabilidade de condução do veículo em pisos escorregadios.

O ESP®Plus fica operacional assim que o indicador de controlo  se apagar.

Quando o ESP®Plus entra em acção,  fica a piscar.

#### Aviso

Não deixar que esta função de segurança especial o tente a tomar riscos desnecessários durante a condução.

Adaptar a velocidade às condições da estrada.

Indicador de controlo  → 86.

### Desactivação

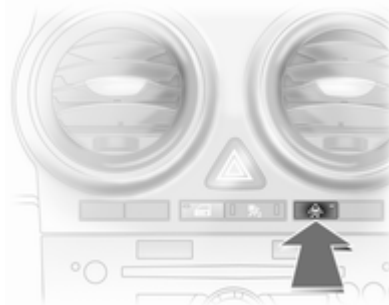

O ESP®Plus pode ser desactivado premindo o botão .

Quando o ESP®Plus é desactivado, o indicador de controlo  acende-se. **ESPoff** também aparece no visor de serviço.

#### Aviso

Não desactivar o ESP®Plus se um pneu Run-Flat tiver perdido pressão.

O ESP®Plus é reactivado pressionando o botão . **ESPon** aparece no mostrador de serviço. O ESP®Plus é também reactivado da próxima vez que se ligar a ignição.

## Velocidade de cruzeiro

### Programador de velocidade

O programador de velocidade pode guardar e manter velocidades de cerca de 30 a 200 km/h. Os desvios das velocidades guardadas poderão ocorrer na condução em inclinações ascendentes ou descendentes.

Por razões de segurança, o comando do programador de velocidade não pode ser activado enquanto não se accionar o pedal do travão uma vez.

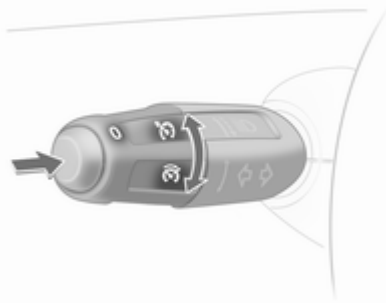

Não utilizar o comando do programador de velocidade se não for aconselhável manter uma velocidade constante.

Com caixa de velocidades automática ou caixa de velocidades manual robotizada, apenas activar o comando do programador de velocidade em modo automático.

Indicador de controlo 88.

### Activação

Rodar o interruptor para cima e soltar: a velocidade actual é guardada e mantida.

A velocidade do veículo pode ser aumentada premindo o pedal do acelerador. Quando se retira o pé do pedal do acelerador, a velocidade memorizada anteriormente é retomada.

A velocidade é memorizada até se desligar a ignição.

Para retomar a velocidade guardada, rodar o interruptor para baixo a uma velocidade superior a 30 km/h.

### Aumento de velocidade

Com o programador de velocidade activo, rodar o interruptor para cima e manter ou rodar por breves momentos várias vezes: a velocidade é aumentada continuamente ou em pequenos incrementos.

Ao libertar o interruptor , a velocidade actual é guardada e mantida.

### Redução da velocidade

Com o programador de velocidade activo, rodar o interruptor para baixo e manter ou rodar por breves momentos várias vezes: a velocidade é reduzida continuamente ou em pequenos incrementos.

Ao libertar o interruptor , a velocidade actual é guardada e mantida.

### Desactivação

Premir o botão por breves instantes: o comando do programador de velocidade é desactivado.

Desactivação automática:

- Velocidade do veículo abaixo de aprox. 30 km/h
- O pedal do travão é premido
- O pedal da embraiagem é premido
- A alavanca selectora está em N.

Para repor a velocidade guardada, rodar o interruptor  para baixo.

## Sistemas de detecção de objectos

### Sensores de estacionamento



O auxiliar de estacionamento facilita o estacionamento medindo a distância entre o veículo e os obstáculos. É no entanto o condutor que continua totalmente responsável por estacionar.

O sistema consiste em quatro sensores de estacionamento ultra-sónicos montados no pára-choques.

Indicador de controlo   86.

#### Advertência

Componentes fixados na área de detecção causam o mau funcionamento do sistema.

#### Activação

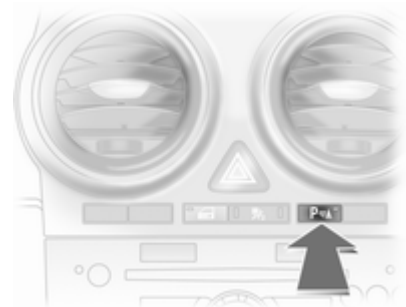

O sistema é ligado automaticamente quando se engata a marcha atrás.

O sistema emite um sinal acústico se detectar um obstáculo. O intervalo entre os sinais acústicos diminui à medida que o veículo se aproxima do obstáculo. Quando a distância for inferior a 30 cm, o sinal sonoro torna-se contínuo.

**⚠ Aviso**

Em determinadas circunstâncias, objectos, vestuário ou superfícies reflectoras bem como fontes de ruído exteriores podem fazer com que o sistema não detecte obstáculos.

**Desactivação**

Desactivar o sistema premindo o botão **P** .

O sistema desliga-se automaticamente quando a marcha-atrás é engrenada.

**Equipamento de reboque**

O sistema detecta automaticamente um equipamento de reboque montado de fábrica.

Os sensores de estacionamento traseiros são desactivados durante operações de reboque.

**Combustível****Motores a gasolina**

Utilizar apenas combustível sem chumbo que cumpra a EN 228.

Pode ser utilizado combustível normalizado equivalente, com um conteúdo máximo de etanol de 10 % por volume. Neste caso utilizar apenas combustível que cumpra a E DIN 51626-1.

Utilizar combustível com o índice de octanas recomendado  $\hookrightarrow$  204. Utilizar combustível com um índice de octanas demasiado baixo pode reduzir a potência e o binário do motor e aumentar ligeiramente o consumo de combustível.

**Atenção**

A utilização de combustível que não cumpra a norma EN 228 ou semelhante, pode dar lugar a depósitos, aumento de desgaste ou danos no motor e perda da garantia.

**Atenção**

Utilizar combustível com um índice de octanas demasiado baixo pode provocar combustão descontrolada e danos no motor.

**Motores a diesel**

Utilizar apenas combustível diesel que cumpra a EN 590.

Em países fora da União Europeia utilizar combustível Euro-Diesel com uma concentração de enxofre abaixo de 50 ppm.

**Atenção**

A utilização de combustível que não cumpra a norma EN 590 ou semelhante, pode dar lugar a perda de potência do motor, aumento de desgaste ou danos no motor e perda da garantia.

Não utilizar óleos diesel marítimos, óleos de aquecimento, Aquazole e emulsões diesel-água semelhantes. Os combustíveis diesel

não devem ser diluídos com combustíveis para motores a gasolina.

## Abastecer



### ⚠ Perigo

Antes de reabastecer, desligar o motor e quaisquer aquecedores externos com câmaras de combustão (identificados por etiqueta na portinhola do depósito de combustível). Desligar quaisquer telemóveis.

Cumprir as instruções de funcionamento e segurança da estação de serviço quando se estiver a abastecer.

### ⚠ Perigo

O combustível é inflamável e explosivo. Não fumar. Não produzir chamas nuas ou faíscas. Se cheirar a combustível no veículo, reparar a causa dessa situação imediatamente numa oficina.

### Atenção

No caso de abastecimento com combustível errado, não ligar a ignição.

A portinhola do depósito de combustível encontra-se na parte traseira direita do veículo.

Com um sistema de fecho centralizado com o comando, a portinhola do depósito é desbloqueada ao mesmo tempo que as portas.

Abrir a portinhola do depósito.

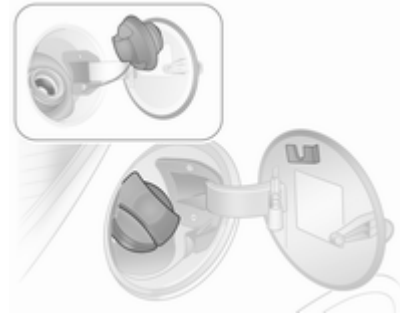

Desbloquear a portinhola do depósito de combustível com a chave de ignição, desenroscar e remover. A tampa do tubo de enchimento de combustível pode ser colocada no suporte, na portinhola do depósito de combustível.

**Atenção**

Limpe imediatamente qualquer combustível derramado.

**Tampa do tubo de enchimento de combustível**

Utilizar apenas tampas do tubo de enchimento de combustível de origem. Os veículos com motor a diesel têm tampas do tubo de enchimento de combustível especiais.

**Consumo de combustível - Emissões de CO<sub>2</sub>**

O consumo de combustível oscila entre 3,2 e 9,8 l/100 km.

As emissões de CO<sub>2</sub> situam-se no intervalo 94 - 172 g/km.

**Informação geral**

Consultar os valores específicos do veículo no Certificado CE de Conformidade fornecido com o veículo ou os documentos de matrícula nacionais.

A determinação do consumo de combustível é regulada pelo Regulamento (CE) n.º 715/2007 (com a última redacção que lhe foi dada).

A directiva inclui ainda a especificação no que se refere à emissões de CO<sub>2</sub>.

Os valores apresentados não devem ser interpretados como uma garantia do consumo real de combustível de um veículo em particular. Para além disso, o consumo de combustível depende do estilo de condução de cada um e das condições do piso e do trânsito.

Todos os valores baseiam-se no modelo base da UE com equipamento standard.

O cálculo do consumo de combustível tem em consideração a tara do veículo, estabelecida de

acordo com a legislação.

O equipamento opcional pode causar um aumento ligeiro no consumo de combustível e nos níveis de CO<sub>2</sub> e pode reduzir um pouco a velocidade máxima.

## Rebocar

### Informações gerais

Utilizar apenas equipamento de reboque aprovado para o seu veículo. Qualquer equipamento de reboque montado pós-venda deve ser montado numa oficina. Pode ser necessário fazer alterações que afectem o sistema de arrefecimento, resguardos térmicos ou outro equipamento.

A instalação de equipamento para reboque pode tapar a abertura do olhal de reboque. Caso isso aconteça, utilizar a barra da esfera de acoplamento para rebocar. Manter sempre a barra da esfera de acoplamento no veículo.

Medidas de montagem de equipamento de reboque montado de fábrica ⇨ 231.

### Condições de condução e sugestões para o reboque

Antes de fixar um reboque, lubrificar a esfera de acoplamento. Contudo, não o fazer se utilizar um estabilizador na esfera de reboque para reduzir os movimentos de ziguezague.

Para reboques com pouca estabilidade durante a condução e para caravanas com um peso bruto do veículo admissível superior a 1000 kg, não se deve exceder os 80 km/h; recomenda-se utilizar um estabilizador.

Se o reboque começar a andar aos ziguezagues, reduzir a velocidade; não tentar corrigir a direcção e travar a fundo se necessário.

Numa descida, conduzir na mesma mudança que se utilizaria para fazer essa subida e conduzir a uma velocidade semelhante.

Ajustar a pressão dos pneus para o valor especificado para carga completa ⇨ 222.

## Rebocar

### Cargas de atrelados

As cargas de atrelados permitidas são valores máximos que dependem do veículo e do motor em causa e que não devem ser ultrapassados.

A carga de reboque efectiva é a diferença entre o peso bruto efectivo do atrelado e a carga da tomada de acoplamento efectiva com o atrelado ligado.

As cargas de atrelados permitidas estão especificadas nos documentos do veículo. De uma forma geral, são válidas para inclinações de 12% no máximo

A carga de reboque permitida aplica-se até à inclinação especificada e até uma altitude de 1000 metros acima do nível do mar. Uma vez que a potência do motor diminui à medida que a altitude aumenta devido à rarefacção do ar, havendo assim menor capacidade de subida, o peso bruto do atrelado admissível também diminui 10% por cada 1000 metros de altitude adicional. O peso bruto do



atrelado não tem de ser reduzido quando se conduzir em estradas com inclinações ligeiras (menos de 8%, p. ex. em auto-estradas).

O peso bruto do atrelado admissível não deve ser excedido. Esse peso está especificado na placa de identificação ⇨ 199.

### Carga de acoplamento vertical

A carga de acoplamento vertical é a carga exercida pelo reboque na esfera de acoplamento. Pode ser alterada alterando a distribuição do peso ao carregar o reboque.

A carga máxima do engate vertical admissível (veículos com motor 1.2: 45 kg, outros motores: 55 kg) está especificada na chapa de identificação do equipamento para reboque e nos documentos do veículo. Visar sempre atingir a carga máxima, especialmente no caso de reboques pesados. A carga de acoplamento vertical nunca deve ser inferior a 25 kg.

### Carga do eixo traseiro

Quando o reboque está ligado e o veículo rebocador está totalmente carregado, a carga do eixo traseiro admissível (ver placa de identificação ou documentos do veículo) para veículos de passageiros pode ser ultrapassada em 45 kg e o peso bruto do veículo admissível em 50 kg (em veículos com motor 1.2 e aplicação de eixos traseiros específicos: 30 kg).

Para carrinhas, a carga do eixo traseiro permitida poderá ser excedida em 25 kg. A carga total admissível poderá ser excedida nos seguintes montantes com os motores especificados em baixo:

A10XEP	= 30 kg
A12XEL, A12XER, Z12XEP	= 25 kg
Z13DTH, A13DTR	= 40 kg
Z13DTJ, Z13DTE, A13DTE, A13DTC	= 35 kg

O funcionamento do reboque não é permitido para carrinhas com pneus de tamanho 215/45 R 17.

Se a carga do eixo traseiro permitida for ultrapassada, não se deve exceder a velocidade máxima de 100 km/h. Se forem especificadas velocidades nacionais máximas inferiores para o funcionamento do reboque, estas devem ser cumpridas.

### Equipamento para reboque

#### Atenção

Quando se utilizar o veículo sem um reboque, desmontar a barra da esfera de acoplamento.

### Arrumação da barra da esfera de acoplamento

A barra esférica de engate é arrumada num saco na roda sobresselente e fixo aos olhais de fixação na bagageira.

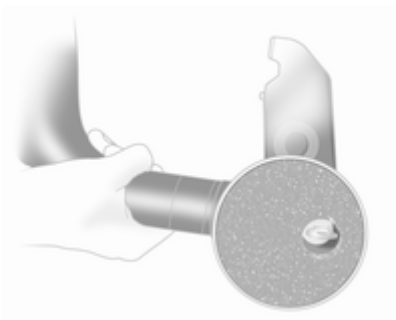

Quando se introduzir, aplicar o tampão de protecção sobre o botão rotativo com a chave.

### Montar a barra da esfera de acoplamento

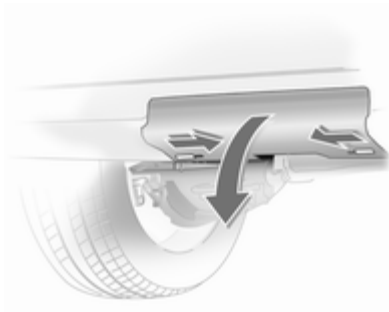

Empurrar ambos os parafusos para dentro e remover a cobertura no pára-choques.



Desengatar e rebater a tomada. Retirar o tampão de vedação da abertura da barra da esfera de acoplamento e arrumar.

### Verificar a tensão da barra da esfera de acoplamento

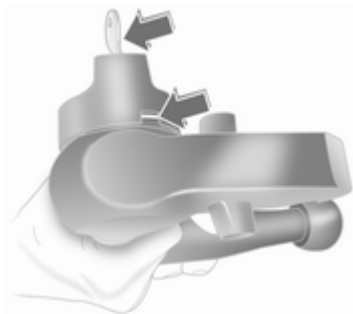

- O botão rotativo descansa sobre a barra esférica de engate.
- A marca verde no botão rotativo não é visível.
- O pino de bloqueio no topo da barra esférica de engate é colocado para dentro.
- A chave está na fechadura.

Caso contrário, a barra esférica de engate deverá ser tencionada antes de ser introduzida na caixa do engate.

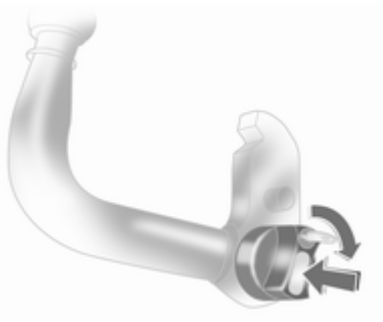

- Colocar a chave na fechadura e desbloquear a barra esférica de engate.
- Empurrar o botão rotativo sobre a barra da esfera de acoplamento e rodar para a direita enquanto se pressiona para baixo até engatar. A chave permanece na fechadura.

### Colocar a barra da esfera de acoplamento

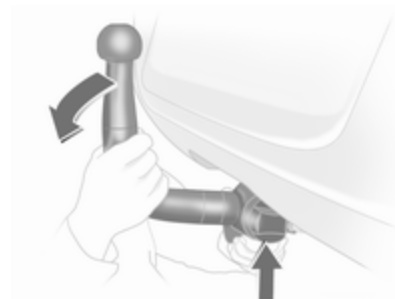

Inserir a barra da esfera de acoplamento sob tensão na abertura e empurrar com firmeza para cima até se ouvir um estalido, sinal de encaixe.

O botão rotativo volta à posição inicial, assentando contra a barra da esfera de acoplamento sem folga.

#### **⚠ Aviso**

Não tocar no botão rotativo durante a instalação.

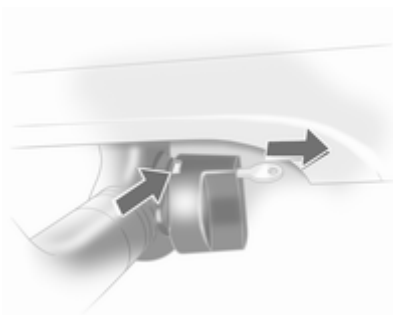

A marca verde no botão rotativo é visível.

Bloquear a barra esférica de engate e remover a tecla.

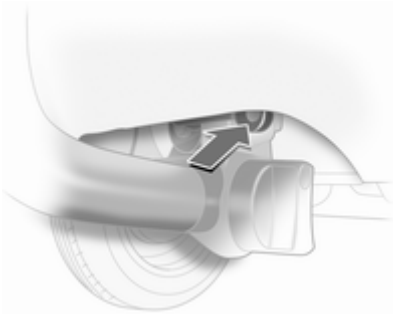

### Olhar para cabo anti-desengate

Fixar o cabo anti-desengate ao olhal.

### Verificar se a barra da esfera de acoplamento está bem montada

- A marca verde no botão rotativo é visível.
- Não deve haver qualquer folga entre o botão rotativo e a barra da esfera de acoplamento.
- A barra da esfera de acoplamento deve engatar bem na abertura.
- A barra da esfera de acoplamento deve ser bloqueada e a chave deve ser removida.

### Aviso

Apenas é permitido rebocar um atrelado quando a barra da esfera de acoplamento está bem montada. Se a barra da esfera de acoplamento não engatar bem, recorrer à ajuda de uma oficina.

### Desmontar a barra da esfera de acoplamento

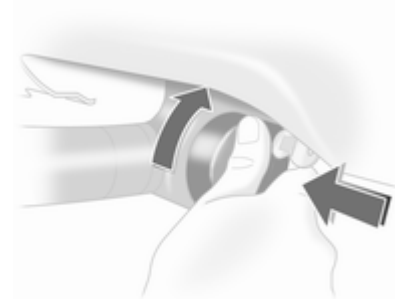

Introduzir a chave na fechadura e desbloquear a barra esférica de acoplamento.

Empurrar o botão rotativo sobre a barra da esfera de acoplamento e rodar para a direita enquanto se pressiona para baixo até engatar. Puxar a barra da esfera para fora e para baixo.

Introduzir o tampão vedante na abertura para a barra esférica de engate. Dobrar e arrumar a tomada.

Colocar a cobertura no pára-choques e empurrar ambos os parafusos para fora.

## Conservação do veículo

Informação Geral .....	149
Verificações no veículo .....	150
Substituir lâmpadas .....	158
Instalação eléctrica .....	170
Ferramentas do veículo .....	175
Rodas .....	176
Auxílio de arranque .....	187
Rebocar .....	189
Conservação do veículo .....	191

## Informação Geral

### Acessórios e alterações no veículo

Recomendamos a utilização de peças e acessórios de origem e de peças aprovadas pela fábrica específicas para o seu tipo de veículo. Não podemos avaliar ou garantir a qualidade de outros produtos - mesmo que aprovados por legislação ou por qualquer outra forma.

Não efectuar alterações no sistema eléctrico, p. ex. alterações nas unidades electrónicas de controlo.

#### Atenção

Ao transportar o veículo num comboio ou num reboque, as palas pára-lama podem ficar danificadas.

## Imobilizar o veículo a longo prazo

### Armazenamento durante muito tempo

Se o veículo for estar sem ser utilizado durante vários meses, deve efectuar-se o seguinte:

- Lavar e encerar o veículo.
- Verificar a protecção de cera do compartimento do motor e da subestrutura.
- Limpar e conservar vedantes de borracha.
- Atestar o depósito de combustível até ao cimo.
- Mudar o óleo do motor.
- Drenar o reservatório do líquido lava-vidros.
- Verificar a protecção anti-corrosão e o anticongelante do líquido de arrefecimento.
- Ajustar a pressão dos pneus para o valor especificado para carga completa.

- Estacionar o veículo em local seco e bem ventilado. Engatar a primeira ou a marcha atrás ou definir a alavanca selectora para **P**. Evitar que o veículo deslize.
- Não aplicar o travão de mão.
- Abrir o capô, fechar todas as portas e trancar o veículo.
- Desligar o grampo do terminal negativo da bateria do veículo. Não esquecer que nenhum dos sistemas está funcional, p. ex. sistema de alarme anti-roubo.

### Colocar em funcionamento

Caso se pretenda voltar a utilizar o veículo deve fazer-se o seguinte:

- Ligar o grampo ao terminal negativo da bateria do veículo. Activar o sistema electrónico dos vidros eléctricos.
- Verificar a pressão dos pneus.
- Atestar o reservatório do líquido lava-vidros.
- Verificar o nível do óleo do motor.

- Verificar o nível do líquido de arrefecimento.
- Montar a chapa de matrícula se necessário.

### Recuperação do veículo em fim de vida

Informação acerca dos centros de recuperação do veículo em fim de vida e a reciclagem dos veículos em fim de vida está disponível no nosso sítio na rede. Confiar este trabalho apenas a um centro de reciclagem autorizado.

## Verificações no veículo

### Execução dos trabalhos

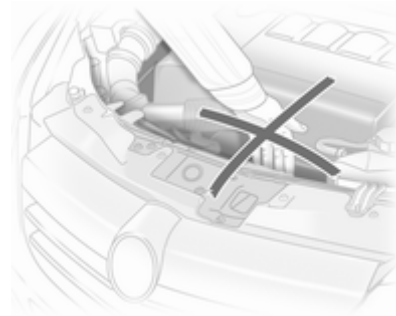

#### **⚠ Aviso**

Realizar verificações no compartimento do motor apenas quando a ignição estiver desligada.

A ventoinha de arrefecimento pode começar a funcionar mesmo com a ignição desligada.

**⚠ Perigo**

O sistema da ignição e os faróis de xénon utilizam uma tensão muito elevada. Não tocar.

As tampas para atestar os reservatórios de óleo do motor, de líquido de arrefecimento e de líquido lava-vidros e o manípulo da vareta de verificação do óleo são amarelos para fácil identificação.

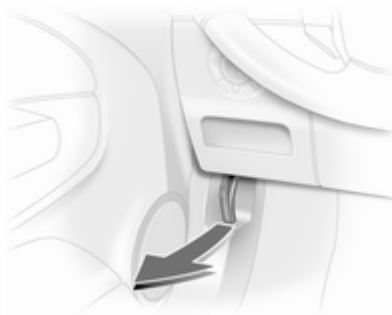
**Capot****Abrir**

Puxar a alavanca de abertura e colocá-la na posição inicial.



Levantar o trinco de segurança para cima e abrir o capô.

Entrada de ar ⇨ 118.

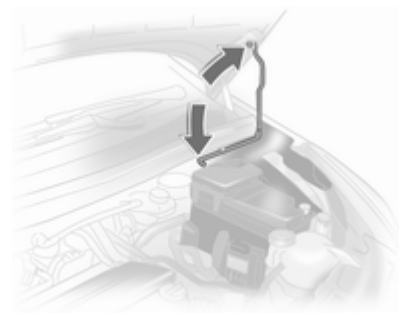



Fixar o suporte do capô.

Se o capot for aberto durante um Autostop, o motor será ligado automaticamente por motivos de segurança.

### Fechar

Antes de fechar o capô, empurrar o suporte para o respectivo encaixe de arrumação.

Baixar o capô e deixá-lo cair sobre o trinco. Verificar se o capô está engatado.

### Óleo de motor

Verificar o nível do óleo de motor manualmente com regularidade para evitar danos no motor. Certificar-se que é utilizada a especificação de óleo correcta. Líquidos e lubrificantes recomendados ⇨ 196.

Verificar com o veículo numa superfície nivelada. O motor deve estar à temperatura de funcionamento e desligado há pelo menos 5 minutos.

Puxar a vareta para fora. Limpá-la, inseri-la até ao batente da pega, puxar para fora e ver qual o nível do óleo do motor.

Inserir a vareta até ao batente da pega e dar meia volta.

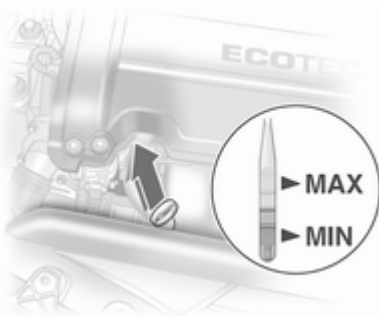

As varetas de verificação do óleo variam consoante a versão do motor.

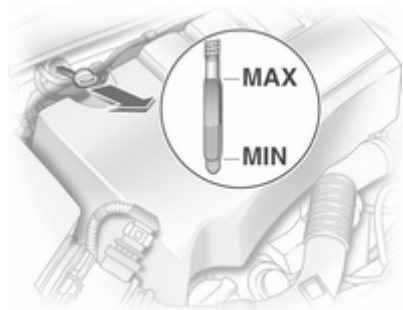

Quando o nível do óleo de motor for inferior à marca **MIN**, atestar com óleo de motor.

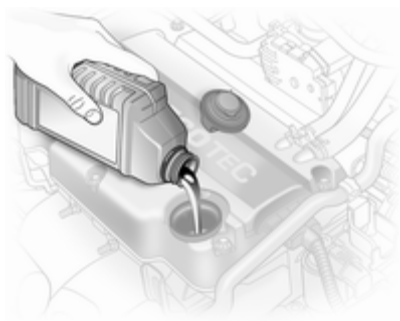

Recomendamos a utilização de óleo igual ao fornecido.

O nível do óleo de motor não deve exceder a marca **MAX** na vareta.

### Atenção

Óleo de motor em excesso deverá ser drenado ou retirado por sucção.

Capacidades ⇨ 220.

Colocar o tampão e apertar.

## Líquido de arrefecimento do motor

O líquido de arrefecimento fornece uma protecção contra o congelamento até -28 °C, aproximadamente.

### Atenção

Utilizar apenas anticongelante aprovado.

## Nível do líquido de arrefecimento

### Atenção

Um nível demasiado baixo do líquido de arrefecimento poderá causar danos no motor.

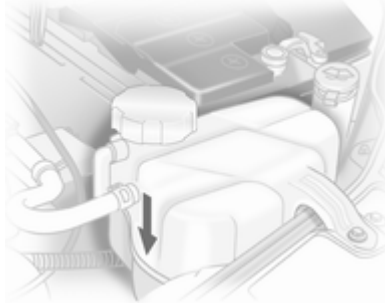

Se o sistema de arrefecimento estiver frio, o nível do líquido de arrefecimento deve estar acima da marca **KALT/COLD**. Atestar se o nível estiver baixo.

### ⚠ Aviso

Deixar o motor arrefecer antes de abrir a tampa. Abrir a tampa com cuidado e deixar a pressão sair devagar.

Abastecer com anticongelante. Se não existir anticongelante disponível, utilize água da torneira limpa ou água destilada. Colocar o tampão e apertar. A concentração de anti-congelante e a causa da perda de líquido de arrefecimento devem ser verificadas por uma oficina.

## Líquido de lavar

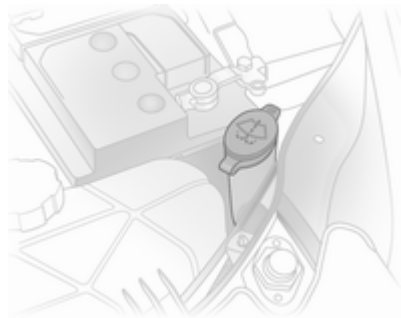

Encher com água limpa misturada com uma quantidade adequada de líquido de limpa-vidros que contenha anti-congelante. Para a proporção de mistura correcta, consultar o recipiente do líquido do limpa-vidros

### Atenção

Apenas líquido lava-vidros com uma concentração de anticongelante suficiente dá protecção em temperaturas baixas ou uma baixa súbita de temperatura.

## Travões

Um ruído tipo guincho indica que os calços dos travões atingiram a espessura mínima. Pode-se continuar a conduzir nessa situação mas deve substituir-se os calços dos travões o mais depressa possível.

Depois de montar calços novos, não travar a fundo desnecessariamente nas primeiras viagens.

## Líquido dos travões

### ⚠ Aviso

O líquido dos travões é venenoso e corrosivo. Evitar o contacto com olhos, pele, tecidos e superfícies pintadas.

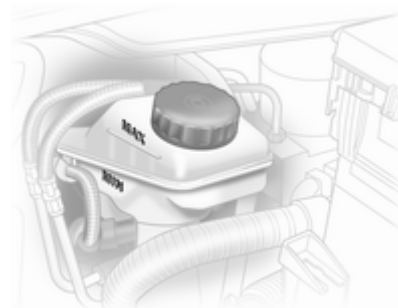

O nível do líquido dos travões deve situar-se entre as marcas **MIN** e **MAX**.

Ao atestar, assegurar a máxima limpeza já que uma contaminação do líquido dos travões pode causar

avarias no sistema de travões.  
Reparar a causa de uma perda de líquido dos travões numa oficina.  
Usar apenas líquido de travões de alto desempenho para o veículo, líquido de travões e de embraiagem ⇨ 196.

## Bateria

A bateria do veículo não necessita de manutenção desde que o perfil das deslocações permitam o carregamento suficiente da bateria. Deslocações curtas e ligar o motor frequentemente podem descarregar a bateria. Evitar a utilização de consumidores eléctricos desnecessários.



As pilhas não devem ser eliminadas junto com os resíduos domésticos. Devem ser colocadas em pontos de recolha para reciclagem apropriados (i.e. pilhões).

Deixar o veículo parado durante mais de 4 semanas pode conduzir a descarga da bateria. Desligar o grampo do terminal negativo da bateria do veículo.

Assegurar que a ignição está desligada antes de ligar ou desligar a bateria do veículo.

## Etiqueta de aviso



Significado dos símbolos:

- Não fumar, foguear ou produzir faíscas.
- Proteger sempre os olhos. Os gases explosivos podem causar cegueira ou ferimentos.
- Manter a bateria fora do alcance das crianças.
- A bateria contém ácido sulfúrico que pode causar cegueira ou queimaduras graves.
- Ver o Manual de Utilização para mais informações.
- Nas imediações da bateria podem estar presentes gases explosivos.

## Substituir a bateria

### Advertência

Qualquer incumprimento das instruções indicadas neste parágrafo poderá levar à desactivação temporária do sistema Start/Stop.

Quando a bateria está a ser substituída, por favor assegure-se que não existem orifícios de ventilação abertos nas proximidades

do terminal positivo. Se um orifício de ventilação estiver aberto nesta área, deve ser fechado com um tampão falso, e a ventilação na proximidade do terminal negativo deve ser aberta.

Usar apenas baterias que permitam que a caixa de fusíveis seja montada em cima da bateria.

Em veículos com bateria AGM (tapete de vidro absorvente), garantir que a mesma é substituída por outra bateria AGM.



Uma bateria AGM pode ser identificada pela etiqueta na bateria. Recomendamos a utilização de uma bateria Opel original.

### Advertência

A utilização de uma bateria AGM diferente da bateria Opel original poderá resultar num desempenho mais fraco do sistema Start/Stop.

Recomendamos que substitua a bateria numa oficina.

Sistema Start/Stop ⇨ 121.

### Carregar a bateria

#### ⚠ Aviso

Nos veículos com uma bateria AGM, certificar-se de que o potencial de carga não excede os 14,6 volts quando é utilizado um carregador de baterias. Caso contrário, a bateria poderá sofrer danos.

Auxílio de arranque ⇨ 187.

### Purgar o sistema de combustível diesel

Se o depósito tiver ficado vazio, será necessário sangrar o sistema de combustível diesel. Ligar a ignição três vezes durante 15 segundos de cada vez. Depois ligar o motor durante um máximo de 40 segundos (Por razões técnicas só são possíveis 30 segundos em motores A 17 DTS). Repetir esse processo após 5 segundos, no mínimo. Se o motor não pegar, recorrer à assistência de uma oficina.

## Substituição das escovas do limpa pára-brisas

### Definição de assistência para limpa pára-brisas

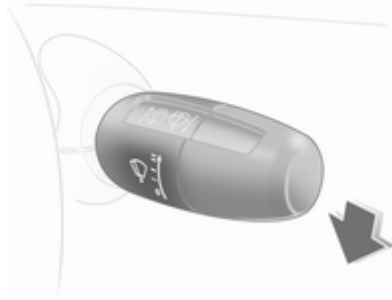

Desligar a ignição mas não retirar a chave da ignição ou abrir a porta do condutor.

No espaço de 4 segundos, empurrar a alavanca do limpa pára-brisas para baixo e largar assim que estiverem na vertical.

### Escovas no pára-brisas

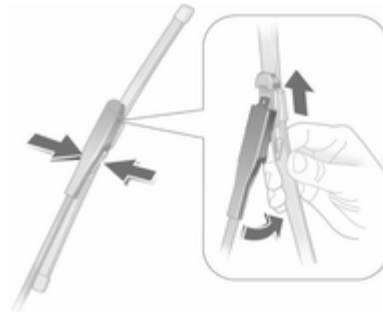

Levantar o braço do limpa-vidros, inclinar a escova do limpa pára-brisas a 90° do braço do limpa-vidros e remover para o lado.

### Escova do limpa-vidros no óculo traseiro

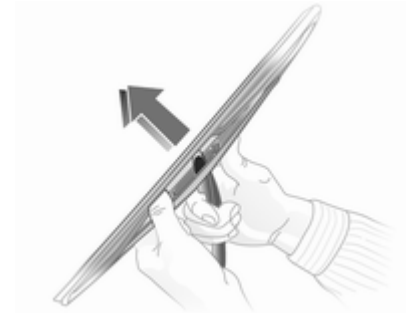

Levantar o braço do limpa-vidros. Desengatar a escova do limpa-vidros conforme ilustrado na figura e retirar. Fixar ao braço do limpa-vidros a escova limpa-vidros de forma ligeiramente angulada e empurrar até encaixar.

Baixar o braço cuidadosamente.

## Substituir lâmpadas

Desligar a ignição e desligar o interruptor relevante ou fechar as portas.

Segurar uma lâmpada nova apenas pela base! Não tocar no vidro da lâmpada sem luvas.

Ao substituir lâmpadas, utilizar apenas lâmpadas do mesmo tipo.

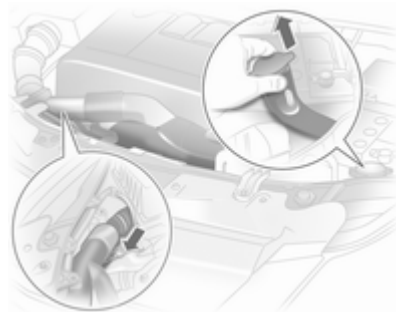

Para substituir lâmpadas do lado direito do compartimento do motor, soltar o tubo flexível do ar do filtro do ar.

Em OPC recomenda-se que as lâmpadas sejam substituídas numa oficina.

Para substituir a lâmpada do lado esquerdo, remover a cobertura da caixa de fusíveis ⇨ 172, e remover também o gargalo do depósito do sistema de lava pára-brisas por cima. O líquido do limpa-vidros pode escapar-se se o depósito estiver cheio até ao topo.

## Faróis de halogéneo

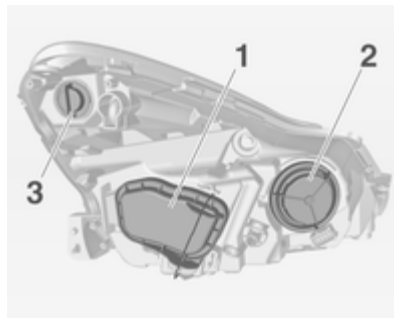

Os faróis têm sistemas separados para luzes de médios 1 (lâmpada exterior), luzes de máximos 2 (lâmpada interior) e luzes de condução diurna/luzes laterais 3.

## Luzes de médios

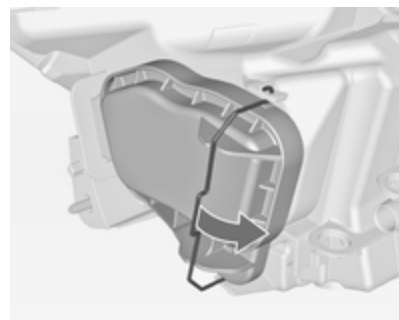

1. Desencaixar o grampo e remover a cobertura protectora 1.

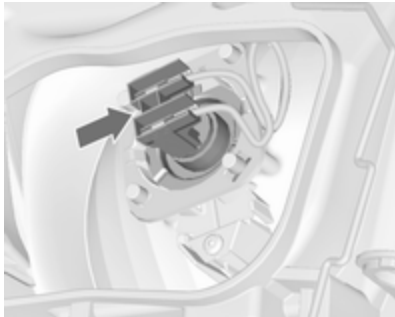

2. Pressionar a base para o lado e remover a lâmpada do refletor.

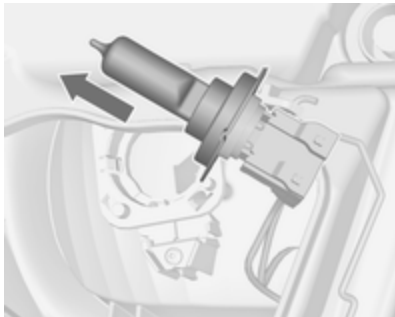

3. Desligar a ficha da cablagem da lâmpada.

4. Introduzir uma nova lâmpada no refletor para que a placa de localização do suporte de lâmpada fique alinhada com a reentrância do refletor.
5. Encaixar a lâmpada.
6. Ligar a ficha à lâmpada.
7. Montar a cobertura protectora e encaixar o grampo.

### Luzes de máximos

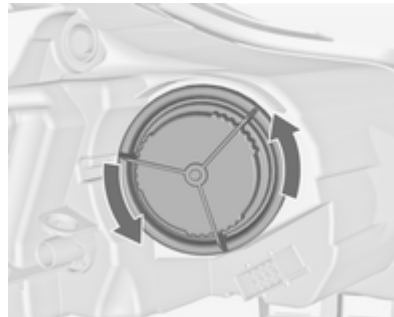

1. Rodar a tampa protectora **2** no sentido oposto aos ponteiros do relógio e remover.

2. Desligar a ficha da cablagem da lâmpada.



3. Desencaixar o grampo de mola do retentor movendo e rodando para o lado.



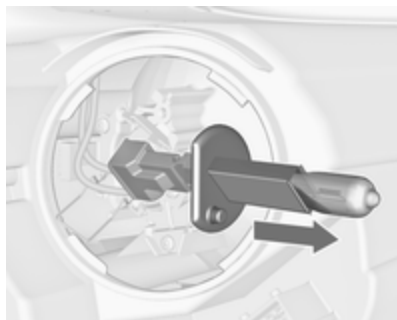

4. Remover a lâmpada do alojamento do refletor.
5. Quando se instalar a nova lâmpada, introduzir os terminais nas reentrâncias do refletor.
6. Instalar o grampo de mola, aplicar a ficha na lâmpada.
7. Colocar a tampa de protecção.

### Luzes de condução diurna/ Luzes laterais

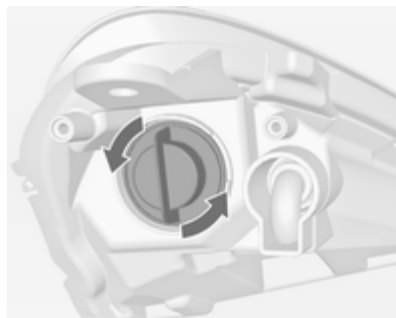

1. Rodar o suporte da lâmpada **3** para a esquerda para desencaixar.  
Retirar o suporte da lâmpada da luz lateral do refletor.

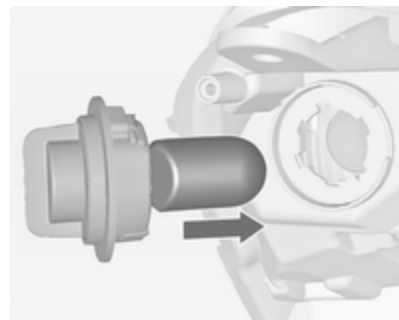

2. Retirar a lâmpada do encaixe e inserir uma nova lâmpada.
3. Introduzir uma nova lâmpada no suporte da lâmpada do refletor para que a placa de localização do suporte da lâmpada fique alinhada com a reentrância do refletor.
4. Rodar para a direita para encaixar.

## Indicador de mudança de direcção dianteiro

Os indicadores de mudança de direcção dianteiros estão equipados com lâmpadas de longa duração. Em caso de mudança a lâmpada deve ser substituída numa oficina.

## Iluminação dianteira adaptativa

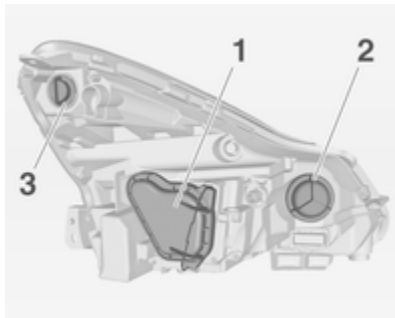

Os faróis têm sistemas separados para luzes de médios e de máximos 1(lâmpada exterior), lâmpada para curvas 2 (lâmpada interior) e luzes de condução diurna/luzes laterais 3.

## Luzes de médios/máximos



1. Desencaixar o grampo e remover a cobertura protectora 1.



2. Rodar o suporte da lâmpada para a esquerda para desengatar.  
Retirar do refletor o suporte da lâmpada.

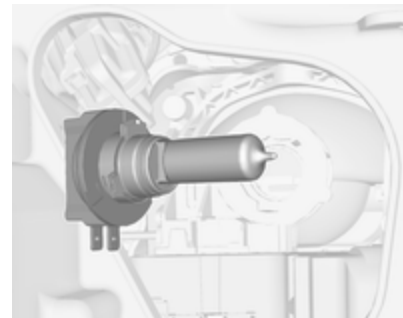

3. Introduzir uma nova lâmpada no refletor para que a placa de localização do suporte de lâmpada fique alinhada com a reentrância do refletor.
4. Encaixe o suporte da lâmpada rodando para a direita.
5. Montar a cobertura protectora e encaixar o grampo.

### Luzes de condução diurna/ Luzes laterais



1. Rodar o suporte da lâmpada **3** para a esquerda para desencaixar.  
Retirar do refletor o suporte da lâmpada.

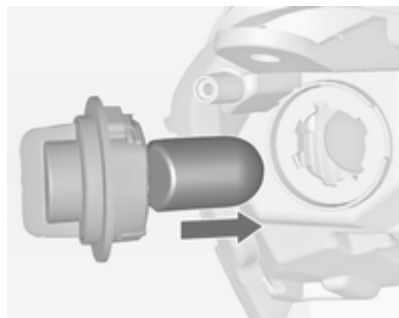

2. Retirar a lâmpada do encaixe e inserir uma nova lâmpada.
3. Introduzir uma nova lâmpada no suporte da lâmpada do refletor para que a placa de localização do suporte da lâmpada fique alinhada com a reentrância do refletor.
4. Rodar para a direita para encaixar.

### Luz de curva



1. Rodar a tampa protectora **2** no sentido oposto aos ponteiros do relógio e remover.



2. Desligar a ficha da cablagem da lâmpada.

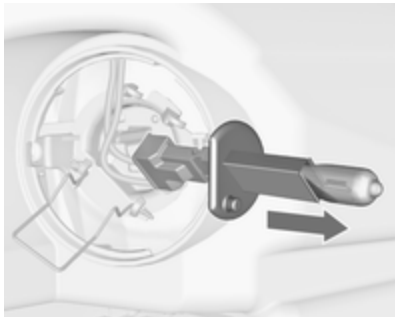

3. Desencaixar o grampo de mola do retentor movendo e rodando para o lado.
4. Remover a lâmpada do alojamento do reflector.
5. Quando se instalar a nova lâmpada, introduzir os terminais nas reentrâncias do reflector.
6. Instalar o grampo de mola, aplicar a ficha na lâmpada.
7. Colocar a tampa de protecção.

### Indicador de mudança de direcção dianteiro



1. Desencaixar o grampo e remover a cobertura protectora 1.



2. Rodar o suporte da lâmpada para a esquerda para desengatar. Retirar do reflector o suporte da lâmpada.

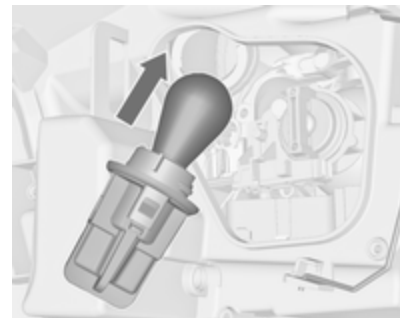

3. Empurrar a lâmpada ligeiramente para dentro do casquilho, rodar no sentido contrário aos ponteiros do relógio e retirar.
4. Insira uma nova lâmpada premindo e rodando ligeiramente.
5. Inserir o suporte da lâmpada no reflector e encaixar rodando para a direita.
6. Montar a cobertura protectora e encaixar o grampo.

## Faróis de nevoeiro

As lâmpadas estão acessíveis a partir da parte inferior do veículo.

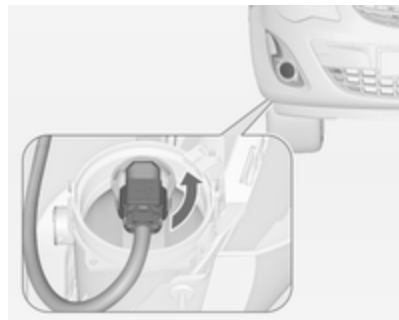

1. Rodar o casquilho da lâmpada para a esquerda e retirá-lo do reflector.



2. Desencaixar o suporte da lâmpada da ligação da ficha, pressionando a presilha de retenção.
3. Retirar e substituir o suporte da lâmpada, juntamente com a lâmpada.
4. Fixar a ligação da ficha.
5. Inserir o suporte da lâmpada no reflector.
6. Rodar o suporte da lâmpada para a direita e encaixar.

## Luzes traseiras

Veículo de passageiros de 5 portas



1. Abrir cobertura lateral.

Para substituir as lâmpadas do lado direito, primeiro retire as ferramentas e o macaco ou o kit de reparação de pneus, depois retire a caixa de ferramentas.

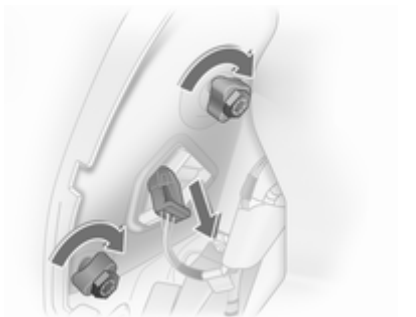

2. Retirar a ficha livre pressionando a placa do suporte da lâmpada.
3. Segurar a caixa da lâmpada pelo exterior; desapertar as duas porcas de fixação.

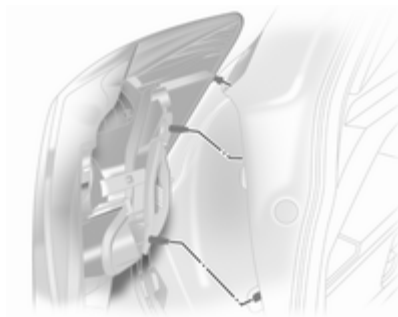

4. Desmontar a caixa da lâmpada na direcção da traseira.

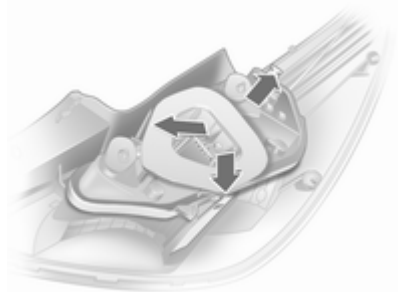

5. Pressionar suavemente os três terminais de bloqueio no exterior do suporte da lâmpada para fora e remover o suporte da lâmpada.

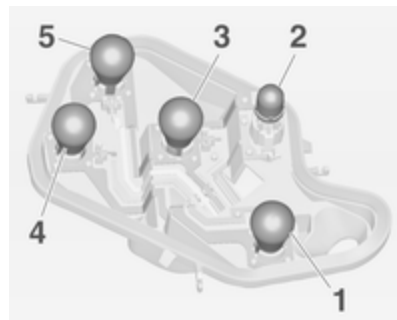

6. Empurrar a lâmpada ligeiramente para dentro do casquilho, rodar no sentido contrário aos ponteiros do relógio e retirar.

Luz traseira de nevoeiro, pode ser só de um lado (1)

Luz de marcha atrás (2)

Indicador de mudança de direcção (3)

Luz traseira/luzes laterais (4)

Luz traseira/luz dos travões (5)

7. Encaixar o suporte da lâmpada na caixa da lâmpada, assegurando que está devidamente encaixado.

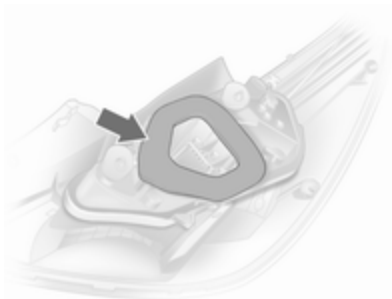

8. Assegurar que o vedante do suporte da lâmpada está posicionado conforme ilustrado.



9. Introduzir a caixa da lâmpada na carroçaria do veículo, apertando as porcas de fixação manualmente. Encaixar o conector de encaixe. Fechar a cobertura.

Depois de substituir lâmpadas, verificar se os grupos ópticos traseiros funcionam correctamente: ligar a ignição, accionar o travão, ligar as luzes laterais.

### Veículo de passageiros de 3 portas, carrinha



1. Abrir cobertura lateral.

Para substituir as lâmpadas do lado direito, primeiro retire as ferramentas e o macaco ou o kit de reparação de pneus, depois retire a caixa de ferramentas.

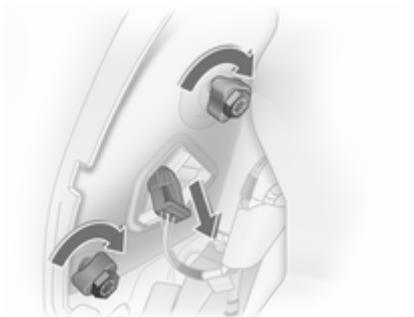

2. Retirar a ficha livre pressionando a placa do suporte da lâmpada.
3. Segurar a caixa da lâmpada pelo exterior; desapertar as duas porcas de fixação.

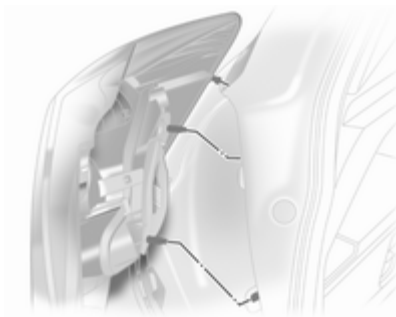

4. Retirar o grupo óptico traseiro.

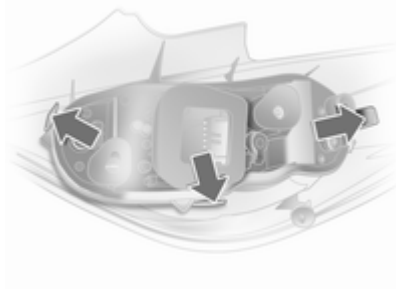

5. Pressionar suavemente os três terminais de bloqueio no exterior do suporte da lâmpada para fora e remover o suporte da lâmpada.

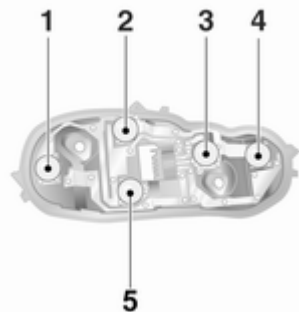

6. Empurrar a lâmpada ligeiramente para dentro do casquilho, rodar no sentido contrário aos ponteiros do relógio e retirar.

Luz de marcha-atrás (lado direito), luz de nevoeiro traseira (lado esquerdo) (1)

Luz traseira (2)

Indicador de mudança de direcção (3)

Luz traseira/luz dos travões (4)



## Luz traseira (5)

- Encaixar o suporte da lâmpada na caixa da lâmpada, assegurando que está devidamente encaixado.



- Assegurar que o vedante do suporte da lâmpada está posicionado conforme ilustrado. Ajustar o vedante redondo ao parafuso de aperto.
- Introduzir a caixa da lâmpada na carroçaria do veículo, e apertar as porcas de fixação manualmente. Encaixar o conector de encaixe. Fechar e bloquear cobertura.

Depois de substituir lâmpadas, verificar se os grupos ópticos traseiros funcionam correctamente: ligar a ignição, accionar o travão, ligar as luzes laterais.

### Luzes laterais do sinal de mudança de direcção

Substituir as lâmpadas numa oficina.

### Luz da chapa de matrícula

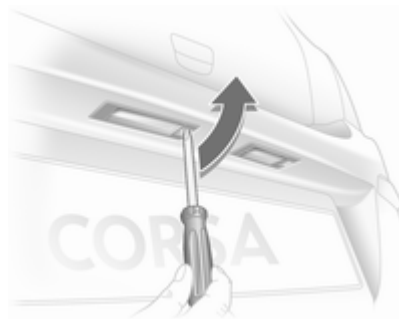

- Inserir uma chave de parafusos no alojamento da lâmpada, pressionar para o lado e soltar a mola.



- Retirar o alojamento da lâmpada para baixo, com cuidado para não puxar o cabo.
- Levantar a tampa e desligar a ficha da cablagem do suporte da lâmpada.



4. Rodar o suporte da lâmpada para a esquerda para desengatar.
5. Retirar a lâmpada do suporte e substituí-la.
6. Colocar o suporte da lâmpada no alojamento da lâmpada e rodar para a direita.
7. Ligar a ficha da cablagem ao suporte da lâmpada.
8. Inserir e encaixar o alojamento da lâmpada.

## Luzes interiores

### Luz de cortesia dianteira



1. Desencaixar e desmontar a lente na posição localizada na figura usando uma chave de fendas.
2. Retirar a lâmpada do encaixe.
3. Inserir a lâmpada nova.
4. Montar as lentes e encaixá-las em posição.

### Luz de cortesia dianteira, luzes de leitura

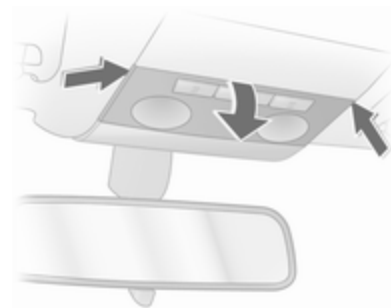

1. Desengatar a lente, premi-la ligeiramente para baixo e retirar inclinando um pouco para baixo.
2. Retirar a lâmpada e substituí-la.
3. Encaixar a lente.

### Luz de cortesia traseira e luzes de leitura

Substituir as lâmpadas numa oficina.

### Luz do porta-luvas, luz do espaço para os pés



1. Retirar a lâmpada para fora com uma chave de parafusos.



2. Empurrar a lâmpada ligeiramente em direcção ao grampo de mola e retirar.
3. Inserir a lâmpada nova.
4. Colocar a lâmpada.

## Instalação eléctrica

### Fusíveis

Os dados do fusível de substituição devem coincidir com os dados do fusível avariado.

Existem três caixas de fusíveis no veículo:

- na frente esquerda do compartimento do motor,
- no interior, atrás do interruptor da luz, ou nos veículos com volante à direita, atrás do porta-luvas,
- atrás de uma tampa à esquerda da bagageira.

Antes de se substituir um fusível, desligar o respectivo interruptor e a ignição.

Um fusível fundido terá um fio derretido. Não substituir o fusível enquanto não se corrigir o que levou a que se fundisse.

Algumas funções são protegidas por vários fusíveis.

Podem também existir fusíveis sem função atribuída.

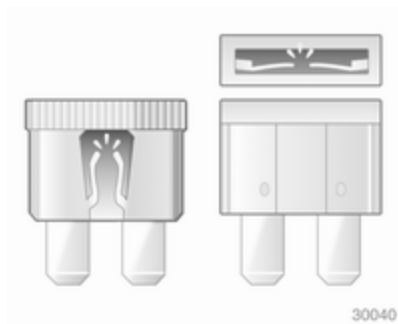

## Caixa de fusíveis do compartimento do motor

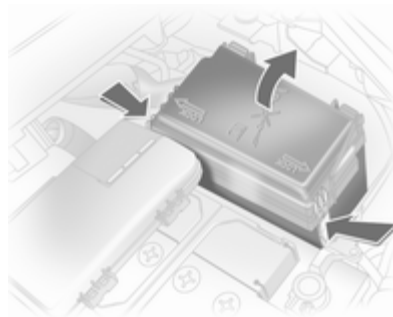

A caixa de fusíveis encontra-se na parte da frente esquerda do compartimento do motor.

Desencaixar a tampa, levantar e retirar.

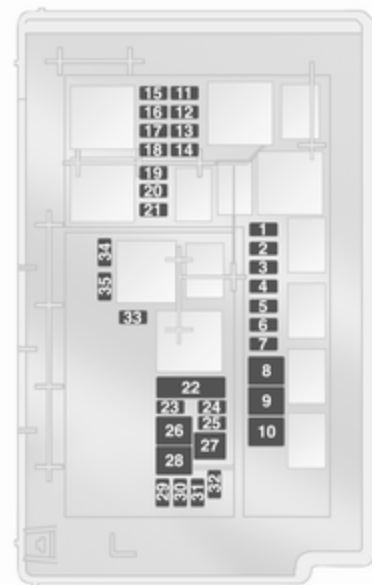

**N.º Circuito**

- 1 Motor de arranque
- 2 Sistema de ar condicionado
- 3 Aquecedor do filtro do combustível diesel
- 4 Buzina
- 5 Caixa de velocidades automatizada/caixa de velocidades automática
- 6 Unidade de comando do motor
- 7 Luzes de nevoeiro
- 8 Arrefecimento do motor
- 9 Arrefecimento do motor
- 10 Caixa de velocidades manual automatizada
- 11 Velas de incandescência, sistema da ignição
- 12 Ajustar do alcance dos faróis, iluminação dianteira adaptável
- 13 Sistema de ar condicionado

**N.º Circuito**

- 14 Caixa de velocidades manual automatizada
- 15 Luz de máximos (direito)
- 16 Luz de máximos (esquerdo)
- 17 Relé principal
- 18 Unidade de comando do motor
- 19 Airbags
- 20 Relé principal
- 21 Relé principal
- 22 Unidade de controlo central
- 23 Kit de reparação dos pneus
- 24 Bomba de combustível
- 25 ABS
- 26 Óculo traseiro com desembaciador
- 27 ABS
- 28 Ventoinha interior
- 29 Isqueiro

**N.º Circuito**

- 30 Sistema de ar condicionado
- 31 Vidro eléctrico (esquerda)
- 32 Vidro eléctrico (direita)
- 33 Espelhos retrovisores exteriores aquecidos
- 34 –
- 35 –

**Caixa de fusíveis do painel de instrumentos**



A caixa de fusíveis está por trás do interruptor das luzes. Puxar a extremidade superior do painel e rebater.

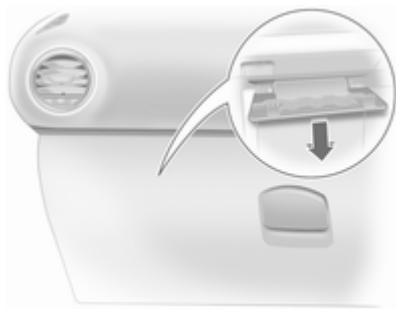

Em veículos com volante à direita, a caixa dos fusíveis encontra-se atrás de uma tampa no porta-luvas. Abrir o porta-luvas e retirar a tampa. Para fechar, primeiro colocar a cobertura, depois bloqueá-la em posição.

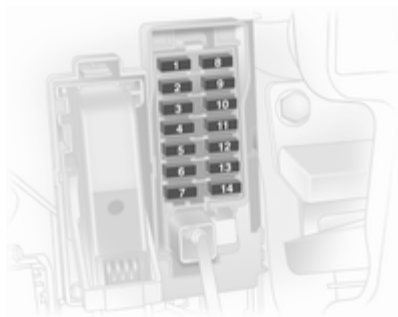

#### N.º Circuito

- 1 -
- 2 Instrumentos, visor de informação
- 3 Rádio
- 4 Interruptor da ignição
- 5 Sistema lava-pára-brisas
- 6 Sistema de fecho centralizado, tampa da bagageira
- 7 Sistema de fecho centralizado das portas

#### N.º Circuito

- 8 -
- 9 Luz de cortesia
- 10 Direcção assistida eléctrica
- 11 Interruptor das luzes, luz de travões
- 12 ABS, luz dos travões
- 13 Volante aquecido
- 14 Auxílio de estacionamento, sensor de chuva, espelho interior

## Caixa de fusíveis da bagageira



A caixa de fusíveis encontra-se do lado esquerdo da bagageira, atrás de uma tampa. Retirar a tampa.



### N.º Circuito

- 1 Iluminação dianteira adaptável
- 2 –
- 3 Aquecedor do banco (esquerdo)
- 4 Aquecedor do banco (direito)
- 5 –
- 6 –
- 7 –
- 8 Sistema de transporte traseiro, equipamento para reboque

### N.º Circuito

- 9 –
- 10 –
- 11 –
- 12 –
- 13 –
- 14 –
- 15 Sistema de transporte traseiro, equipamento para reboque
- 16 –
- 17 Tecto de abrir

## Ferramentas do veículo

### Ferramentas



Para abrir o compartimento, solte a cobertura e abra-o.

### Veículos com roda sobresselente



O macaco hidráulico e as ferramentas do veículo estão no compartimento do lado direito da bagageira.

### Veículos com kit de reparação de pneus



As ferramentas do veículo estão no compartimento do lado direito na bagageira, juntamente com o kit de reparação de pneus.



## Rodas

### Jantes e pneus

#### Estado de pneus e jantes

Passar pelas beiras da estrada devagar e, se possível, em ângulo recto. Passar por cima de superfícies semelhantes a arestas vivas pode causar danos em pneus e jantes. Não apertar os pneus contra os passeios ao estacionar.

Regularmente, verificar se as jantes apresentam danos. Recorrer à ajuda de uma oficina em caso de danos ou desgaste involuntar.

### Pneus

Pneus de dimensão 185/60 R 15 só são aprovados como pneus de Inverno.

Pneus de dimensão 185/65 R 15 só são aprovados como pneus de Inverno em veículos com um chassis desportivo. Recomendamos que

contacte a oficina de forma a descobrir se o seu veículo está equipado com um chassis desportivo.

### Pneus de Inverno

Os pneus de Inverno aumentam a segurança de condução a temperaturas inferiores a 7 °C e, por conseguinte, deverão ser montados em todas as rodas.

Os pneus com a dimensão 185/60 R 15, 185/65 R 15, 185/70 R 14, 195/55 R 16 e 205/50 R 16 são permitidos como pneus de Inverno.

Pneus com a dimensão 195/60 R 15, 215/45 R 17<sup>1)</sup> e 225/35 R 18 não devem ser utilizados como pneus de Inverno.

Os pneus de Inverno Run-Flat só podem ser utilizados em jantes de liga aprovadas pela fábrica.

De acordo com a legislação nacional de cada país, colocar a etiqueta de velocidade dentro do campo de visão do condutor.

## Designação dos pneus

P. ex. **185/65 R 15 88 T**

- 185** = Largura do pneu, mm
- 65** = Relação da secção transversal (relação entre altura e largura do pneu), %
- R** = Tipo de cinta: Radial
- RF** = Tipo: RunFlat
- 15** = Diâmetro da jante, polegadas
- 88** = Índice de carga, p. ex. 88 é equivalente a 567 kg
- T** = Letra do código de velocidade

Letra do código de velocidade:

- Q** = até 160 km/h
- S** = até 180 km/h
- T** = até 190 km/h
- H** = até 210 km/h
- V** = até 240 km/h
- W** = até 270 km/h

## Pressão dos pneus

Verificar a pressão com os pneus frios pelo menos quinzenalmente e antes de uma viagem grande. Não

1) Corsa OPC: Permitido como pneus de Inverno sem correntes para pneus.

esquecer de verificar também o pneu sobresselente. Isto também se aplica a veículos com sistema de monitorização da pressão dos pneus. Retirar a chave da tampa da válvula da portinhola do depósito de combustível e utilizá-la para desaperar a tampa da válvula.

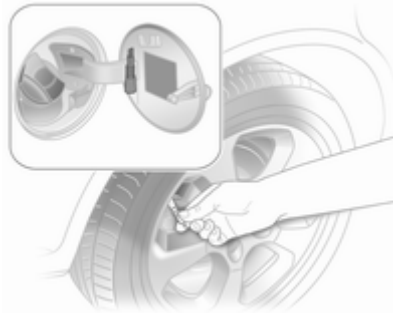

Pressão dos pneus ↻ 222 e na etiqueta do lado de dentro da portinhola do depósito de combustível.

Os dados da pressão dos pneus referem-se a pneus frios. Aplica-se a pneus de Verão e de Inverno.

Insuflar sempre o pneu sobresselente segundo a pressão especificada para carga completa.

A pressão dos pneus ECO tem por objectivo atingir o menor consumo de combustível possível.

A pressão incorrecta dos pneus prejudica a segurança, a manobrabilidade do veículo, o conforto e a poupança de combustível e aumenta o desgaste dos pneus.

#### Aviso

Se a pressão for demasiado baixa, pode causar o sobreaquecimento e danos internos nos pneus, resultando na separação do piso e mesmo no rebentamento do pneu a altas velocidades.

## Sistema de controlo da perda de pressão dos pneus

O sistema de detecção de desinsuflação verifica continuamente a velocidade de rotação dos quatro pneus.

Se um pneu perder pressão, o indicador de controlo (⚠) acende-se a vermelho. Parar imediatamente e verificar a pressão dos pneus.

Indicador de controlo (⚠) ↻ 87.

### Inicialização do sistema

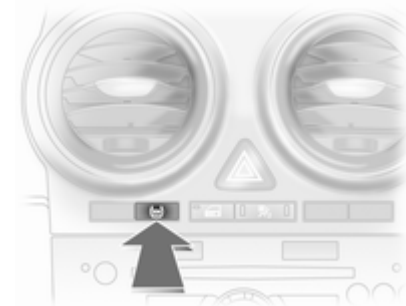

Depois de corrigir a pressão de um pneu ou de mudar uma roda, é preciso inicializar o sistema: Ligar a ignição e premir o botão **DDS** durante aproximadamente 4 segundos. O indicador de controle (⚠) pisca três vezes.

## Profundidade do relevo

Verificar a profundidade do rasto a intervalos regulares.

Os pneus devem ser substituídos por razões de segurança quando a profundidade do rasto for de 2 mm - 3 mm (4 mm para pneus de Inverno).



A profundidade de rasto mínima permitida por lei (1,6 mm) terá sido atingida quando o rasto tiver sido gasto até um dos indicadores de desgaste do rasto (TWI). A sua posição é indicada pelas marcas na parede lateral.

Se existir maior desgaste à frente do que atrás, colocar as rodas dianteiras atrás e as traseiras à frente periodicamente. Certificar-se que o sentido da rotação das rodas é o mesmo que anteriormente.

Os pneus envelhecem mesmo quando não utilizados. Recomendamos que os pneus sejam substituídos a cada 6 anos.

## Mudar dimensão do pneu e da jante

Se se utilizarem pneus de tamanho diferente dos montados de fábrica, poderá ser necessário reprogramar o velocímetro e fazer outras alterações no veículo.

Depois de mudar para pneus de tamanho diferente, substituir a etiqueta da pressão dos pneus.

### **⚠ Aviso**

A utilização de pneus ou jantes desadequados poderá causar acidentes e invalidará a aprovação tipo do veículo.

## Tampões das rodas

Deverão utilizar-se tampões das rodas e pneus aprovados para o veículo em questão e que cumpram todos os requisitos de combinação de jantes e pneus aplicáveis.

Se os tampões das rodas e os pneus utilizados não forem aprovados pela fábrica, os pneus não deverão ter aresta de protecção.

Os tampões das rodas não devem impedir o arrefecimento dos travões.

### ⚠ Aviso

A utilização de pneus ou tampões de rodas inadequados pode causar perda de pressão repentina e, conseqüentemente, acidentes.

## Correntes de neve



Só são permitidas correntes de neve nas rodas dianteiras.

Utilizar sempre correntes finas que não aumentem mais de 10 mm ao piso e às paredes do pneu (incluindo o fecho das correntes).

### ⚠ Aviso

Danos podem levar os pneus a rebentar.

As correntes de neve só são permitidas em pneus de tamanho 175/70 R 14, 185/60 R 15, 185/65 R 15<sup>2)</sup>, 185/70 R 14, 195/55 R 16<sup>2)</sup> e 205/50 R16.

As correntes para pneus só são aprovadas para pneus de dimensão 185/60 R 15 em veículos com um chassis desportivo. Recomendamos que contacte a oficina de forma a descobrir se o seu veículo está equipado com um chassis desportivo.

As correntes para pneus não são permitidas em pneus de tamanho 195/60 R 15, 215/45 R 17 e 225/35 R18.

Não é permitida a utilização de correntes de neve na roda sobresselente.

## Kit de reparação de pneus

O kit de reparação de pneus pode ser utilizado para reparar pequenos danos no rasto de um pneu.

Não retirar quaisquer objectos estranhos dos pneus.

<sup>2)</sup> Não permitido quando utilizado como pneus de Inverno.

Danos num pneu que excedam 4 mm ou que estejam na face lateral do pneu perto da jante não podem ser reparados com o kit de reparação de pneus.

### ⚠Aviso

Não conduzir a mais de 80 km/h.  
Não utilizar durante muito tempo.  
A direcção e manobrabilidade podem ser afectadas.

Em caso de um pneu furado:

Aplicar o travão de mão e engatar a 1.<sup>a</sup> velocidade, a marcha-atrás ou a posição **P**.



O kit de reparação dos pneus encontra-se no compartimento de arrumação na bagageira.

Para abrir o compartimento, solte a cobertura e abra-o.

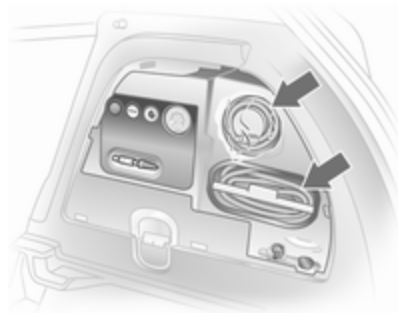

1. Retirar a garrafa de vedante e o suporte com o tubo de ar do embutido.



2. Soltar o tubo de ar do suporte e apertar na ligação da garrafa de vedante.



3. Colocar a garrafa de vedante no suporte. Assegurar-se de que a garrafa não cai.



4. Desapertar a tampa da válvula do pneu em questão.
5. Enroscar o tubo de insuflação do pneu na válvula.
6. Enroscar o tubo de ar na ligação do compressor.
7. Ligar a ignição.

Para não descarregar a bateria, recomendamos que se ligue o motor.



8. Premir o botão de ligar/desligar no compressor. O pneu é cheio com vedante.
9. O manómetro da pressão do compressor indica por breves instantes até 6 bar enquanto a garrafa de selante está a esvaziar (cerca de 30 segundos). Então a pressão começa a cair.
10. O vedante é todo bombeado para dentro do pneu. Depois o pneu é insuflado.
11. A pressão do pneu prescrita deve ser atingida dentro de 10 minutos. Pressão dos pneus

⇨ 222. Quando se atingir a pressão correcta, desligar o compressor premindo o botão de ligar/desligar novamente.

Se a pressão de pneu prescrita não for atingida no espaço de 10 minutos, retirar o kit de reparação de pneus. Deslocar o veículo de forma a que o pneu dê uma volta completa. Voltar a ligar o kit de reparação de pneus e continuar o procedimento de enchimento durante 10 minutos.

Se se continuar a não atingir a pressão do pneu prescrita, o pneu está muito danificado. Recorrer à ajuda de uma oficina.

Retirar a pressão em excesso no pneu com o botão .

Não utilizar o compressor durante mais de 10 minutos.

12. Empurrar o trinco no suporte para retirar a garrafa de vedante do suporte. Enroscar o tubo de insuflação do pneu na ligação livre da garrafa de vedante. Isso

evita que haja fuga de vedante. Guardar o kit de reparação dos pneus na bagageira.

13. Retirar qualquer excesso de vedante com um pano.
14. Retirar da garrafa de vedante a etiqueta que indica a velocidade máxima permitida e colocá-la dentro do campo de visão do condutor.

15. Prosseguir viagem imediatamente para que o vedante se distribua pelo pneu uniformemente. Depois de percorrer cerca de 10 km (mas não mais de 10 minutos), parar e verificar a pressão do pneu. Apertar o tubo do ar do compressor directamente na válvula do pneu e no compressor ao fazer isso.

Se a pressão do pneu for superior a 1,3 bar, corrigir para o valor correcto. Repetir o procedimento até deixar de haver perda de pressão.

Se a pressão do pneu baixar para menos de 1,3 bar, não se deve

conduzir o veículo. Recorrer à ajuda de uma oficina.

16. Guardar o kit de reparação dos pneus na bagageira.

### Advertência

As características de condução proporcionadas pelo pneu reparado são muito afectadas pelo que o pneu deve ser substituído.

Se se ouvir um ruído anormal ou se o compressor ficar quente, desligar o compressor durante pelo menos 30 minutos.

A válvula de segurança incorporada abre a uma pressão de 7 bar.

Anotar a data de validade do kit. Após essa data a capacidade vedante deixa de ter garantia. Prestar atenção à informação de armazenamento constante na garrafa de vedante.

Substituir a garrafa de vedante utilizada. Eliminar a garrafa conforme indicado na legislação aplicável.

O compressor e o vedante podem ser utilizados a partir de -30 °C, aproximadamente.

Os adaptadores fornecidos podem ser utilizados para encher outros itens, p. ex. bolas de futebol, colchões de ar, barcos insufláveis, etc. Encontram-se sob o compressor. Para retirar, aparafusar no compressor o tubo flexível e retirar o adaptador.

### Substituição de roda

Alguns veículos são equipados com um kit de reparação de pneus em vez de possuírem uma roda sobresselente ⇨ 179.

Proceder aos seguintes preparativos e respeitar a informação a seguir:

- Estacionar o veículo numa superfície nivelada, firme e não derrapante. As rodas dianteiras devem estar em posição de condução em linha recta.
- Aplicar o travão de mão e engatar a 1.ª velocidade, a marcha-atrás ou a posição **P**.
- Retirar a roda sobresselente ⇨ 185.
- Nunca mudar mais do que uma roda ao mesmo tempo.

- Só utilizar o macaco para mudar pneus no caso de furos, e não para mudança de pneus sazonal (pneus de Inverno/Verão).
- Se a superfície em que o veículo se encontrar for mole, colocar uma placa sólida (com 1 cm de espessura, no máximo) por baixo do macaco.
- Não deverão estar nem pessoas nem animais dentro do veículo quando este for levantado com o macaco.
- Nunca passar por baixo de um veículo apoiado num macaco.
- Não colocar o veículo a trabalhar quando elevado com um macaco.
- Antes de apertar os parafusos da roda, limpá-los e aplicar um pouco de massa à venda no mercado nas roscas de cada um dos parafusos da roda.





1. Retirar o tampão da roda com o gancho. Ferramentas do veículo ⇨ 175.

Para tampões de roda com parafusos de roda à vista.

O tampão pode ficar na jante. Não retirar os anéis de fixação dos parafusos da roda.

Jantes de liga: Desencaixar as tampas dos parafusos das rodas com uma chave de parafusos e retirar. Para proteger a roda, colocar um pano macio entre a chave de parafusos e a jante de liga.



2. Colocar uma chave de rodas assegurando que fica bem colocada e afrouxar cada parafuso meia volta.

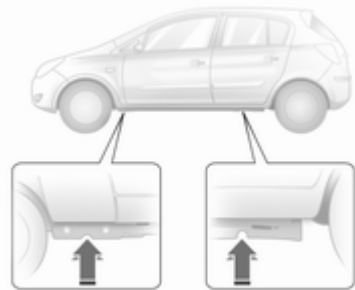

3. Certificar-se de que o macaco está bem colocado nos pontos de elevação com macaco do veículo. Com versões do Corsa OPC com painéis de borda ou painéis de porta melhorados não deve ser usado nenhum macaco hidráulico. O veículo pode estar danificado.

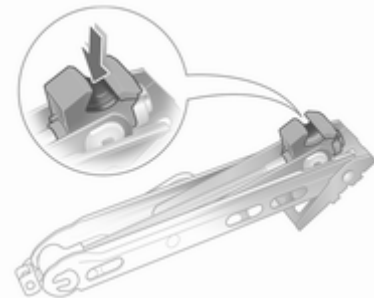

4. Montar o macaco à altura necessária. Posicioná-lo directamente por baixo do ponto de elevação de maneira que não possa escorregar.

Variante 1:

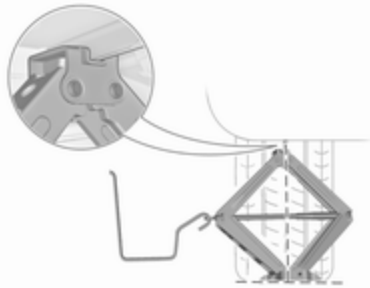

Variante 2:

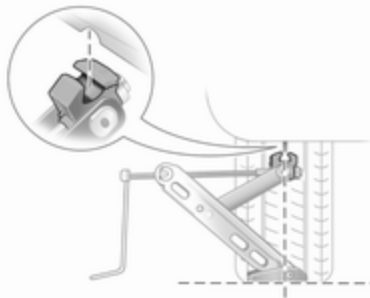

Colocar a manivela do macaco e com o macaco bem alinhado rodar a manivela até a roda ficar afastada do solo.

5. Desapertar os parafusos das rodas.
6. Substituir a roda.
7. Apertar os parafusos da roda.
8. Baixar o veículo.
9. Colocar a chave de rodas assegurando que fica bem colocada e apertar cada parafuso em sequência cruzada. Apertar com um binário de 110 Nm.
10. Alinhar o orifício da válvula no tampão da roda com a válvula do pneu, antes de colocar.  
Colocar as tampas dos parafusos das rodas.
11. Arrumar a roda substituída ⇨ 179 e as ferramentas do veículo ⇨ 175.
12. Verificar a pressão do pneu então montado e o binário de aperto dos parafusos das rodas assim que for possível.

Comprar um pneu novo ou reparar o pneu danificado.

## Roda sobresselente

Alguns veículos são equipados com um kit de reparação de pneus em vez de possuírem uma roda sobresselente.

A roda sobresselente pode ser classificada como roda sobresselente temporária consoante o tamanho da mesma em relação às outras rodas do veículo e a legislação do país em causa.

A roda sobresselente tem uma jante em aço.

Utilizar uma roda sobresselente mais pequena do que as outras ou com pneus de Inverno pode afectar a condução. Substituir o pneu danificado o mais depressa possível.

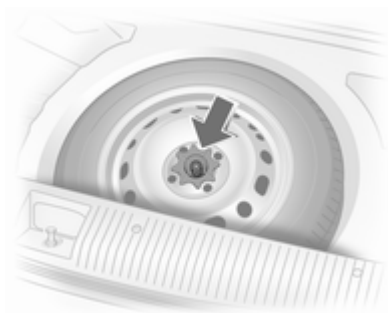

A roda sobresselente encontra-se na bagageira debaixo do tapete do chão. Está fixa com uma porca de borboleta.

Na carrinha Corsa a roda sobresselente é apertada para baixo juntamente com a cobertura do piso. Para levantar a cobertura, retirar a porca plástica. Existe um espaçador entre a roda sobresselente e a cobertura do piso.

A cavidade da roda sobresselente não está concebida para todos os tamanhos de pneus autorizados. Se depois de mudar as rodas, uma roda maior do que a roda sobresselente

tiver de ser guardada no poço da roda sobresselente, a cobertura do piso ficara assente sobre a roda sobressaída. Nas carrinhas o espaçador pode ser omitido se necessário, ou a roda pode ser aparafusada para baixo sem a cobertura do piso.

Equipado com um piso de carga duplo, neste caso na posição superior ⇨ 67.

Para remover, levantar a roda sobresselente, mover para uma posição vertical e remover por cima.

### Roda sobresselente temporária

Utilizar uma roda sobresselente temporária pode afectar a condução. Substituir ou reparar o pneu danificado o mais depressa possível.

Montar só uma roda sobresselente temporária. Não conduzir a mais de 80 km/h. Fazer as curvas devagar. Não utilizar durante muito tempo.

Se furar um pneu na parte de trás do veículo enquanto reboca outro veículo, montar a roda sobresselente temporária na frente e um pneu normal na traseira.

Correntes de neve ⇨ 179.

### Pneus direccionais

Montar pneus direccionais de forma a rodarem na direcção de condução. A direcção de rodagem é indicada por um símbolo (p. ex. uma seta) na parede lateral do pneu.

O indicado a seguir aplica-se a pneus montados contra a direcção de condução:

- A condução pode ser afectada. Substituir ou reparar o pneu danificado o mais depressa possível.
- Conduzir com redobrada atenção em superfícies molhadas ou com neve.

## Auxílio de arranque

Não proceder ao arranque com carregador de carga rápida.

Um veículo com uma bateria descarregada pode ser posto a trabalhar com cabos auxiliares de arranque e com a bateria de outro veículo.

### ⚠ Aviso

Ter muito cuidado ao proceder ao arranque com cabos auxiliares de arranque. O incumprimento das instruções que se seguem pode causar lesões ou danos devido à explosão da bateria ou danos nos sistemas eléctricos de ambos os veículos.

### ⚠ Aviso

Evitar o contacto da bateria com os olhos, pele, tecidos e superfícies pintadas. O líquido contém ácido sulfúrico que pode provocar ferimentos e danos no caso de contacto directo.

### Advertência

Qualquer incumprimento das instruções indicadas neste parágrafo poderá levar à desactivação temporária do sistema Start/Stop.

- Nunca expor a bateria a chamas nuas ou faíscas.
- Uma bateria descarregada pode congelar a temperaturas de 0 °C. Descongelar a bateria congelada antes de ligar os cabos auxiliares de arranque.
- Evitar o contacto com olhos, pele, tecidos e superfícies pintadas. O fluido contém ácido sulfúrico que pode causar lesões e danos em caso de contacto directo.

- Quando manusear uma bateria usar óculos e roupa de protecção.
- Utilizar um auxiliar de arranque da bateria com a mesma tensão (12 V). A sua capacidade (Ah) não deve ser inferior à capacidade da bateria descarregada.
- Utilizar cabos auxiliares de arranque com terminais isolados e uma secção transversal de pelo menos 16 mm<sup>2</sup> (25 mm<sup>2</sup> para motores a diesel).
- Não desligar a bateria descarregada do veículo.
- Desligar todos os consumidores eléctricos desnecessários.
- Não se inclinar sobre a bateria durante o arranque com cabos auxiliares.
- Não permitir que os terminais de um dos cabos entre em contacto com os do outro cabo.

- Os veículos não devem tocar um no outro durante o processo de arranque com cabos auxiliares.
- Aplicar o travão de mão, colocar a caixa de velocidades em ponto morto e a caixa automática em P.

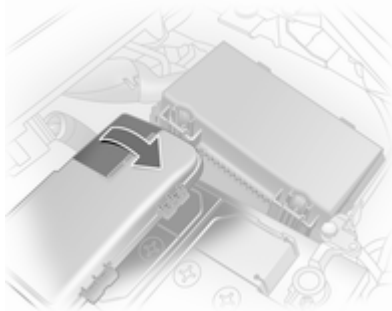

Ordem de ligação dos cabos:

1. Ligar o cabo vermelho ao terminal positivo da bateria auxiliar.
2. Ligar a outra extremidade do cabo vermelho ao terminal positivo da bateria descarregada. O terminal positivo tem um tampão da cobertura. Retirar o tampão para aceder ao terminal positivo.

3. Ligar o cabo preto ao terminal negativo da bateria auxiliar.
4. Ligar a outra extremidade do cabo preto ao ponto de massa do veículo, como por exemplo bloco do motor ou parafuso do apoio do motor. Ligar o mais afastado possível da bateria descarregada, no entanto pelo menos a 60 cm.

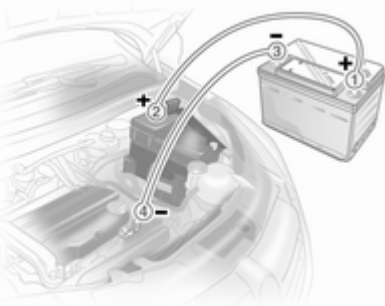

Colocar os cabos de modo a não serem apanhados por peças rotativas no compartimento do motor.

Para colocar o motor a trabalhar:

1. Pôr a trabalhar o motor do veículo auxiliar.

2. Após 5 minutos, pôr a trabalhar o outro motor. Não se deve fazer tentativas de arranque durante mais de 15 segundos com intervalos de 1 minuto.
3. Deixar cada um dos motores ao ralenti durante cerca de 3 minutos com os cabos ligados.
4. Ligar os consumidores eléctricos (p. ex. faróis, óculo traseiro com desembaciador) do veículo que estiver a ser posto a trabalhar com cabos auxiliares de arranque.
5. Para retirar os cabos, proceder pela ordem exactamente inversa à acima descrita.
6. Fechar a cobertura sobre o pólo positivo.

## Rebocar

### Rebocar o veículo

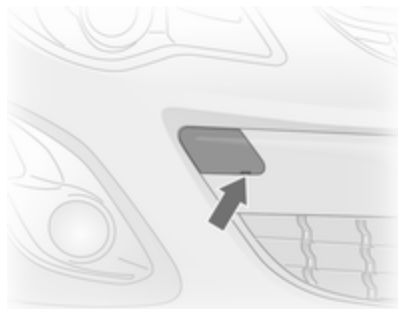

Inserir uma chave de parafusos na fenda existente na curvatura inferior da tampa. Soltar a tampa deslocando cuidadosamente a chave de parafusos para baixo.

**Corsa OPC:** Libertar e retirar a tampa premindo a parte inferior da tampa.



O olhal de reboque está arrumado com as ferramentas do veículo  $\varnothing$  175. O olhal de reboque está localizado numa reentrância.



Enroscar o olhal de reboque o mais possível e até parar na horizontal.

Prender um cabo de reboque - ou, ainda melhor, uma barra de reboque - ao olhal de reboque.

O olhal de reboque deverá ser utilizado apenas para rebocar e não para recuperar o veículo.

Ligar a ignição para destrancar o volante e se poder utilizar luzes dos travões, buzina e limpa-pára-brisas.

Caixa de velocidades em ponto morto.

### Atenção

Conduzir devagar. Não conduzir com movimentos bruscos. Força de tracção em excesso pode danificar o veículo.

Quando o motor está desligado, é necessária mais força para travar e mexer a direcção.

Para evitar a entrada de gases de escape do veículo rebocador, ligar a recirculação do ar e fechar os vidros.

Os veículos com caixa de velocidades automática devem ser rebocados virados para a frente, a não mais de 80 km/h e em distâncias não superiores a 100 km. Em todos os outros casos e quando a caixa de velocidades está defeituosa, o eixo frontal deve ser elevado do solo.

Recorrer à ajuda de uma oficina.

Caixa de velocidades manual robotizada ⇨ 130.

Depois de rebocar, desenroscar o olhal de reboque e colocar a tampa.

Ligar as luzes de aviso de perigo nos dois veículos.

## Rebocar outro veículo

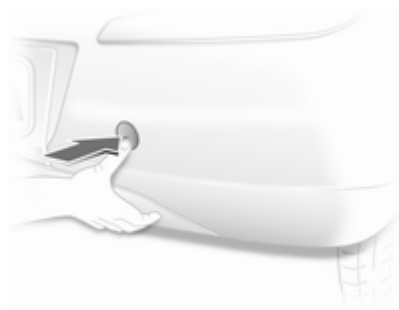

Desengatar a tampa na parte inferior e retirar para baixo.

O olhal de reboque está arrumado com as ferramentas do veículo ⇨ 175.



Enroscar o olhal de reboque o mais possível e até parar na horizontal.

O olhal de fixação na traseira, por baixo do veículo, nunca deve ser utilizado como olhal de reboque.

Prender um cabo de reboque - ou, ainda melhor, uma barra de reboque - ao olhal de reboque.

O olhal de reboque deverá ser utilizado apenas para rebocar e não para recuperar o veículo.

**Atenção**

Conduzir devagar. Não conduzir com movimentos bruscos. Força de tracção em excesso pode danificar o veículo.

Depois de rebocar, desenroscar o olhal de reboque e colocar a tampa.

**Conservação do veículo****Conservação da carroçaria****Fechaduras**

As fechaduras são lubrificadas na fábrica com uma massa para canhões de fechadura de elevada qualidade. Utilizar agente descongelante apenas quando absolutamente necessário, já que esse remove a lubrificação e dificulta o funcionamento das fechaduras. Depois de utilizar um agente descongelante, proceder à lubrificação das fechaduras numa oficina.

**Lavagem**

A pintura do veículo é exposta a influências do ambiente. Lavar e encerar o veículo regularmente. Ao utilizar estações de lavagem automática, seleccionar um programa que inclua enceragem.

Os dejectos de aves, insectos mortos, resinas, pólen e substâncias semelhantes deverão ser limpas imediatamente, uma vez que contêm constituintes agressivos que podem danificar a pintura.

Se se utilizar estações de lavagem, cumprir as instruções do fabricante das mesmas. Os limpa-pára-brisas e o limpa-vidros do óculo traseiro devem ser desligados. Remover a antena e os acessórios exteriores, como por exemplos barras de tejadilho, etc.

Se se lavar o veículo à mão, certificar-se de que os interiores das cavas das rodas são também bem lavados.

Limpar as arestas e dobras em portas abertas e capô, bem como as áreas cobertas por estas.

Fazer com que as dobradiças de todas as portas sejam lubrificadas numa oficina.

Não limpar o compartimento do motor com jacto de vapor ou equipamento de limpeza a jacto a alta pressão.



Passar o veículo bem por água e retirar a água com uma camurça. Passar a camurça por água frequentemente. Utilizar camurças à parte para superfícies pintadas e vidros: resíduos de cera em vidros podem dificultar a visão.

Não utilizar objectos rígidos para remover pedaços de alcatrão. Em superfícies pintadas utilizar produto de remoção de alcatrão.

### **Luzes exteriores**

As coberturas dos faróis e de outras luzes são de plástico. Não utilizar agentes cáusticos ou abrasivos ou raspador de gelo e não os secar.

### **Polimento e enceragem**

Encerar o veículo regularmente (o mais tarde quando a água já não formar gotas). Caso contrário, a pintura irá secar completamente.

O polimento só é necessário se a pintura estiver baça ou se tiver havido resíduos sólidos agarrados à pintura.

O polimento da pintura com silicone forma uma película protectora, tornando desnecessária a aplicação de cera.

As peças da carroçaria em plástico não devem ser tratadas com cera ou agentes de polimento.

### **Vidros e escovas do limpa pára-brisas**

Utilizar um pano macio que não largue pelo ou camurça com líquido limpa-vidros e produto de remoção de insectos.

Ao limpar o óculo traseiro, certificar-se de que a resistência de aquecimento no interior não é danificada.

Para remoção mecânica de gelo, utilizar um rapador de gelo de extremidade afiada. Empurrar o raspador bem contra o vidro para não ficar sujidade por baixo dele e raspar o vidro.

Limpar escovas de limpa-vidros com um pano macio e líquido limpa-vidros.

### **Tecto de abrir**

Nunca limpar com solventes ou agentes abrasivos, combustíveis, meios agressivos (p. ex. diluente, soluções com acetona, etc.), meios ácidos ou muito alcalinos ou panos abrasivos. Não aplique cera ou agentes de polimento no tecto de abrir.

### **Jantes e pneus**

Não utilizar dispositivos de limpeza a jacto a alta pressão.

Limpar as jantes com um produto de limpeza de jantes de pH neutro.

As jantes são pintadas e podem ser tratadas com os mesmos produtos utilizados para a carroçaria.

### **Danos na pintura**

Rectificar pequenos danos na pintura com uma caneta de retoque antes que apareça ferrugem. Áreas de maiores danos ou com ferrugem devem ser reparadas por uma oficina.

## Substrutura

Algumas áreas da substrutura do veículo têm um revestimento em PVC enquanto outras áreas críticas possuem uma camada de cera de protecção durável.

Depois de a substrutura ser lavada, verificar a substrutura e aplicar cera se necessário.

Materiais de borracha/betume podem danificar a camada de PVC. Os trabalhos na substrutura devem ser realizados numa oficina.

Antes e depois do Inverno, lavar a substrutura e verificar a camada de cera de protecção.

## Equipamento para reboque

Não limpar a barra da esfera de acoplamento com um jacto de vapor ou equipamento de limpeza a jacto a alta pressão.

## Sistema de transporte traseiro

Limpar o sistema de suporte traseiro com um jacto de vapor ou equipamento de limpeza por jacto de alta pressão pelo menos uma vez por ano.

Accionar o sistema de suporte traseiro periodicamente caso não seja regularmente utilizado, em especial durante o Inverno.

## Conservação do habitáculo

### Interior e estofos

Limpar o interior do veículo, incluindo painel de instrumentos e painéis, apenas com um pano seco ou produto de limpeza de interiores.

Limpar os estofos de pele com água limpa e um pano macio. No caso de forte sujidade, utilizar um produto de limpeza de peles.

O conjunto de instrumentos e mostradores devem ser limpos apenas com um pano macio humedecido.

Limpar estofos de tecido com um aspirador e escova. Eliminar nódoas com produto de limpeza de estofos.

Limpar os cintos de segurança com água tépida ou produto de limpeza de interiores.

### Atenção

Feche as fitas Velcro uma vez que se estas estiverem abertas, podem danificar os estofos dos bancos.

O mesmo aplica-se ao vestuário relativamente aos objectos afiados, tais como fechos de correr ou cintos ou calças de ganga com pregos.

**Peças de plástico e de borracha**

As peças de plástico e de borracha podem ser limpas com o mesmo produto de limpeza utilizado para limpar a carroçaria. Utilizar produto de limpeza de interiores se necessário. Não utilizar qualquer outro agente. Evitar principalmente solventes e gasolina. Não utilizar dispositivos de limpeza por jacto de alta pressão.

## Serviço e manutenção

Informações gerais .....	195
Líquidos, lubrificantes e peças recomendados .....	196

## Informações gerais

### Informação sobre a assistência

Para assegurar uma utilização económica e segura do veículo e manter o valor do mesmo, é vital que todos os trabalhos de manutenção sejam efectuados quando especificado.

A calendarização de serviço pormenorizada e actualizada para o seu veículo está disponível na oficina.

### Revisões na Europa

Serviço a cada 30 000 km ou 1 ano, consoante o que ocorrer primeiro

O programa europeu é válido para os seguintes países:

Andorra, Áustria, Bélgica, Bósnia-Herzegovina, Bulgária, Croácia, Chipre, República Checa, Dinamarca, Estónia, Finlândia, França, Alemanha, Grécia, Gronelândia, Hungria, Islândia, Irlanda, Isarel, Itália, Letónia,

Lituânia, Luxemburgo, Macedónia, Malta, Montenegro, Países Baixos, Noruega, Polónia, Portugal, Roménia, Eslováquia, Eslovénia, Espanha, Suécia, Suíça, Reino Unido.

### Revisões fora da Europa

Serviço a cada 15 000 km ou 1 ano, consoante o que ocorrer primeiro

O programa de revisões internacional é válido para os países não indicados no programa de revisões europeu.

### Confirmações

A confirmação da revisão é registada no Livro de Assistência e Garantia.

A data e a quilometragem são completados com o carimbo e a assinatura da oficina de assistência.

Assegurar que o Livro de Assistência e Garantia está correctamente preenchido, já que uma prova contínua de revisões é essencial em caso de reclamações ao abrigo da garantia ou no âmbito de "Goodwill" e constitui ainda uma vantagem quando chegar a altura de vender o veículo.

### Intervalo de revisões pré-estabelecido

Quando estiver na altura de serviço, no visor do conta-quilómetros aparece **InSP** durante aproximadamente 10 segundos quando se ligar a ignição. Realizar o serviço seguinte numa oficina dentro de uma semana ou 500 km (consoante o que ocorrer primeiro).

### Intervalo de revisões flexível

O intervalo de serviço baseia-se em vários parâmetros dependendo da utilização e calculado utilizando esses parâmetros.

Se a distância restante for inferior a 1500 km, **InSP** surge no visor com uma distância restante de 1000 km quando se liga e desliga a ignição. Quando faltar menos de 1000 km, **InSP** é mostrado durante vários segundos. Realizar o serviço seguinte numa oficina dentro de uma semana ou 500 km (consoante o que ocorrer primeiro).

Visualizar distância restante:

1. Desligar a ignição.

2. Premir por breves instantes o botão de colocação a zero do conta-quilómetros parcial. A leitura do conta-quilómetros é indicada.
3. Manter pressionado o botão de reinicialização durante cerca de 2 segundos. Surge **InSP** e a distância restante.

## Líquidos, lubrificantes e peças recomendados

### Líquidos e lubrificantes recomendados

Apenas utilizar produtos que tenham sido testados e aprovados. Danos resultantes da utilização de materiais não aprovados não serão cobertos pela garantia.

#### Aviso

Os materiais de funcionamento são perigosos e podem ser venenosos. Manusear com cuidado. Prestar atenção à informação presente nos recipientes.

### Óleo de motor

O óleo de motor é identificado pela qualidade e pela viscosidade. A qualidade é mais importante que a viscosidade quando se selecciona o óleo de motor a utilizar. A qualidade do óleo garante por exemplo

a limpeza do motor, protecção antidesgaste e controlo do envelhecimento do óleo, enquanto que a graduação da viscosidade dá informação da espessura do óleo numa variedade de temperaturas.

Dexos é a qualidade de óleo de motor mais recente que providencia uma protecção óptima para motores a gasolina e a Diesel. Caso não esteja disponível, devem ser utilizados óleos de motor de outras qualidades adequadas. As recomendações para motores a gasolina são também válidas para motores propulsionados a Gás natural Comprimido (GNC), Gás de Petróleo Liquefeito (GPL) e Etanol (E85).

Seleccionar o óleo do motor apropriado com base na respectiva qualidade e na temperatura mínima ambiente ⇨ 201.

### **Atestar com óleo de motor**

Óleos de motor de fabricantes e marcas diferentes poderão ser misturados desde que cumpram os critérios do óleo de motor em qualidade e viscosidade.

A utilização de óleo de motor apenas com a qualidade ACEA A1/B1 ou A5/B5 é proibida, porque pode provocar danos no motor a longo prazo em determinadas condições de funcionamento.

Seleccionar o óleo do motor apropriado com base na respectiva qualidade e na temperatura mínima ambiente ⇨ 201.

### **Aditivos do óleo de motor adicionais**

A utilização de aditivos do óleo de motor adicionais pode causar danos e invalidar a garantia.

### **Gradações da viscosidade do óleo de motor**

A graduação de viscosidade SAE dá informação da espessura do óleo.

Óleo multigraduado é indicado por dois algarismos, p. ex. SAE 5W-30. O primeiro algarismo, seguido de W, indica a viscosidade a baixa temperatura e o segundo algarismo a viscosidade a alta temperatura.

Seleccionar o grau de viscosidade adequado conforme a temperatura ambiente mínima ⇨ 201.

Todos os graus de viscosidade recomendados são adequados para temperaturas ambiente elevadas.

### **Líquido de arrefecimento e anti-congelante**

Utilizar apenas anti-congelante de líquido de arrefecimento de longa duração (LLC) sem silicatos.

O sistema é atestado de fábrica com líquido de arrefecimento concebido para uma protecção excelente contra corrosão e gelo até aprox. -28 °C. Esta concentração deverá ser mantida ao longo de todo o ano. A utilização de aditivos do líquido de arrefecimento adicionais que pretendem dar uma protecção adicional contra a corrosão ou vedar

pequenas fugas podem causar problemas de funcionamento. A responsabilidade pelas consequências resultantes da utilização de aditivos de líquido de arrefecimento adicionais será rejeitada.

### **Líquido dos travões e da embraiagem**

Utilizar apenas líquido dos travões de elevado desempenho aprovado para o veículo, consultar uma oficina.

Com o tempo, o óleo dos travões absorve a humidade o que reduzirá a eficiência de travagem. Por isso, o óleo dos travões deveria ser substituído nos intervalos especificados.

O óleo dos travões deverá ser guardado num recipiente estanque para evitar a absorção de água.

Assegurar que o óleo dos travões não fica contaminado.

## Dados técnicos

Identificação do veículo .....	199
Dados do veículo .....	201

## Identificação do veículo

### Número de Identificação do Veículo

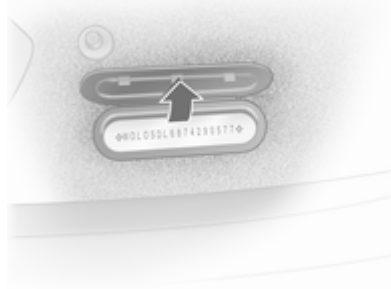

O número de identificação do veículo encontra-se na placa de identificação e no painel do piso, por baixo da cobertura do piso, visível por baixo de uma tampa.

O número de identificação do veículo pode estar gravado sobre painel de instrumentos, visível através do pára-brisas.

## Placa de identificação



A placa de identificação encontra-se na estrutura da porta dianteira direita.





Informações na placa de identificação:

- 1 = Fabricante
- 2 = Número do tipo de aprovação.
- 3 = Número de identificação do veículo
- 4 = Classificação do peso bruto do veículo admissível em kg
- 5 = Peso bruto do atrelado admissível em kg
- 6 = Carga máxima admissível do eixo dianteiro em kg
- 7 = Carga máxima admissível do eixo traseiro em kg
- 8 = Dados específicos do veículo ou do país

As cargas do eixo dianteiro e traseiro no seu conjunto não devem ultrapassar o peso bruto do veículo admissível. Por exemplo, se o eixo dianteiro estiver com a carga máxima permitida, o eixo traseiro só pode ter uma carga igual ao peso bruto do veículo menos a carga do eixo dianteiro.

Os dados técnicos são especificados em conformidade com as normas da Comunidade Europeia. Reservamo-

-nos o direito de proceder a alterações. As especificações constantes da documentação do veículo têm sempre prioridade sobre as especificações dadas neste manual.

## Dados do veículo

### Fluidos e lubrificantes recomendados

#### Programa de revisões europeu

#### Qualidade do óleo do motor exigida

Qualidade do óleo do motor	Todos os países Europeus (excepto Bielorrússia, Moldávia, Rússia, Sérvia, Turquia)		Apenas Israel	
	Motores a gasolina (incluindo GNC, GPL, E85)	Motores diesel	Motores a gasolina (incluindo GNC, GPL, E85)	Motores diesel
<b>dexos 1</b>	–	–	✓	–
<b>dexos 2</b>	✓	✓	–	✓

No caso da qualidade dexos não estar disponível pode utilizar um máximo de 1 litro de óleo do motor de qualidade ACEA C3 uma vez entre mudanças de óleo.

#### Gradações da viscosidade do óleo de motor

Todos os países Europeus incluindo Israel (excepto Bielorrússia, Moldávia, Rússia, Sérvia, Turquia)	
Temperatura ambiente	Motores a gasolina e diesel
até -25 °C	SAE 5W-30 ou SAE 5W-40
abaixo de -25 °C	SAE 0W-30 ou SAE 0W-40

## Programa de revisões internacional

### Qualidade do óleo do motor exigida

Qualidade do óleo do motor	Todos os países fora da Europa excepto Israel		Apenas Bielorrússia, Moldávia, Rússia, Sérvia, Turquia	
	Motores a gasolina (incluindo GNC, GPL, E85)	Motores diesel	Motores a gasolina (incluindo GNC, GPL, E85)	Motores diesel
<b>dexos 1</b>	✓	-	-	-
<b>dexos 2</b>	-	✓	✓	✓

No caso da qualidade dexos não estar disponível pode utilizar as qualidades de óleo abaixo indicadas.

Qualidade do óleo do motor	Todos os países fora da Europa excepto Israel		Apenas Bielorrússia, Moldávia, Rússia, Sérvia, Turquia	
	Motores a gasolina (incluindo GNC, GPL, E85)	Motores diesel	Motores a gasolina (incluindo GNC, GPL, E85)	Motores diesel
GM-LL-A-025	✓	-	✓	-
GM-LL-B-025	-	✓	-	✓

Qualidade do óleo do motor	Todos os países fora da Europa excepto Israel		Apenas Bielorrússia, Moldávia, Rússia, Sérvia, Turquia	
	Motores a gasolina (incluindo GNC, GPL, E85)	Motores diesel	Motores a gasolina (incluindo GNC, GPL, E85)	Motores diesel
ACEA A3/B3	✓	-	✓	-
ACEA A3/B4	✓	✓	✓	✓
ACEA C3	✓	✓	✓	✓
API SM	✓	-	✓	-
API SN resource conserving	✓	-	✓	-

**Gradações da viscosidade do óleo de motor**

	Todos os países fora da Europa (excepto Israel), incluindo Bielorrússia, Moldávia, Rússia, Sérvia, Turquia
Temperatura ambiente	Motores a gasolina e diesel
até -25 °C	SAE 5W-30 ou SAE 5W-40
abaixo de -25 °C	SAE 0W-30 ou SAE 0W-40
até -20 °C	SAE 10W-30 <sup>1)</sup> ou SAE 10W-40 <sup>1)</sup>

<sup>1)</sup> Permitido, mas é recomendada a utilização de SAE 5W-30 ou SAE 5W-40 com qualidade dexos.

**Dados do motor**

Designação de mercado	1.0	1.2	1.2	1.4
Código de identificação do motor	A10XEP	A12XEL	A12XER	A14XEL
Número de cilindros	3	4	4	4
Cilindrada [cm <sup>3</sup> ]	998	1229	1229	1398
Potência do motor [kW]	48	51	63	64
a rpm	5300	5600	5600	6000
Binário [N.m]	90	115	115	130
a rpm	4000	4000	4000	4000
Tipo de combustível	Gasolina	Gasolina	Gasolina/GPL	Gasolina
Índice de octanas RON				
recomendado	<b>95</b>	<b>95</b>	<b>95</b>	<b>95</b>
possível	98	98	98	98
possível	91	91	91	91
Consumo de óleo [l/1000 km]	0,6	0,6	0,6	0,6

Designação de mercado	1.4	1.6 OPC	1.6 OPC Cup	1.6
Código de identificação do motor	A14XER	A16LER	A16LES	A16LEL
Número de cilindros	4	4		4
Cilindrada [cm <sup>3</sup> ]	1398	1598	1598	1598
Potência do motor [kW]	74	141	155	110
a rpm	6000	5850	5850	5000
Binário [N.m]	130	230	250	210
a rpm	4000	1980-5850	2250-5850	1850-5000
Tipo de combustível	Gasolina	Gasolina	Gasolina	Gasolina
Índice de octanas RON				
recomendado	<b>95</b>	<b>98</b>	<b>100</b>	<b>95</b>
possível	98	95	-	98
possível	91	-	-	-
Consumo de óleo [l/1000 km]	0,6	0,6	0,6	0,6

**206      Dados técnicos**

<b>Designação de mercado</b>	<b>1.3 CDTI</b>	<b>1.3 CDTI</b>	<b>1.3 CDTI</b>	<b>1.3 CDTI</b>	<b>1.3 CDTI</b>	<b>1.7 CDTI</b>
<b>Código de identificação do motor</b>	<b>Z13DTJ</b>	<b>Z13DTH</b>	<b>A13DTE</b>	<b>A13DTC</b>	<b>A13DTR</b>	<b>A17DTS</b>
Número de cilindros	4	4	4	4	4	4
Cilindrada [cm <sup>3</sup> ]	1248	1248	1248	1248	1248	1686
Potência do motor [kW]	55	66	70	55	70	96
a rpm	4000	4000	4000	4000	4000	4000
Binário [N.m]	170	200	190	190	210	300
a rpm	1750-2500	1750-2500	1750-3250	1750-2250	1750-2500	2000-2500
Tipo de combustível	Diesel	Diesel	Diesel	Diesel	Diesel	Diesel
Consumo de óleo [l/1000 km]	0,6	0,6	0,6	0,6	0,6	0,6

## Desempenho

### Veículo de 5 portas

Motor	A10XEP	A12XEL	A12XER	A14XEL	A14XER	A16LEL
Velocidade máxima <sup>2)</sup> [km/h]						
Caixa de velocidades manual	155	160	172	173	180	210
Caixa de velocidades manual robotizada	–	–	172	–	–	–
Caixa de velocidades automática	–	–	–	–	172	–

Motor	Z13DTJ	Z13DTH	A13DTC	A13DTR	A13DTE	A17DTS
Velocidade máxima [km/h]						
Caixa de velocidades manual	163	172	163	173	177	200
Caixa de velocidades manual robotizada	–	172	–	–	–	–
Caixa de velocidades automática	–	–	–	–	–	–

<sup>2)</sup> A velocidade máxima indicada é obtida em condições de tara (sem condutor) acrescida de 200 kg de carga útil. O equipamento opcional poderá reduzir a velocidade máxima especificada para o veículo.



**Veículo de 3 portas**

<b>Motor</b>	<b>A10XEP</b>	<b>A12XEL</b>	<b>A12XER</b>	<b>A14XEL</b>	<b>A14XER</b>
Velocidade máxima [km/h]					
Caixa de velocidades manual	155	160	172	173	180
Caixa de velocidades manual robotizada	–	–	172	–	–
Caixa de velocidades automática	–	–	–	–	172

<b>Motor</b>	<b>A16LEL</b>	<b>A16LER</b>	<b>A16LES</b>	<b>A13DTE</b>	<b>Z13DTH</b>
Velocidade máxima [km/h]					
Caixa de velocidades manual	210	225	3)	177	172
Caixa de velocidades manual robotizada	–	–	3)	–	172
Caixa de velocidades automática	–	–	3)	–	–

3) O valor não estava disponível no momento da impressão.

<b>Motor</b>	<b>Z13DTJ</b>	<b>A13DTC</b>	<b>A13DTR</b>	<b>A17DTS</b>
Velocidade máxima [km/h]				
Caixa de velocidades manual	163	163	173	200
Caixa de velocidades manual robotizada		–	–	–
Caixa de velocidades automática		–	–	–

### **Carrinha**

<b>Motor</b>	<b>A10XEP</b>	<b>A12XEL</b>	<b>A12XER</b>	<b>Z13DTJ</b>
Velocidade máxima [km/h]				
Caixa de velocidades manual	155	160	172	163
Caixa de velocidades manual robotizada	–	–	172	–
Caixa de velocidades automática	–	–	–	–

<b>Motor</b>	<b>Z13DTH</b>	<b>A13DTC</b>	<b>A13DTR</b>
Velocidade máxima [km/h]			
Caixa de velocidades manual	172	163	173
Caixa de velocidades manual robotizada	172	–	–
Caixa de velocidades automática	–	–	–

## Peso do veículo

Tara, veículos de 5 portas, modelo básico sem qualquer equipamento opcional

Corsa	Motor	Caixa de velocidades manual	Caixa de velocidades manual robotizada	Caixa de velocidades automática
sem/com ar condicionado/controlo da climatização [kg]	A10XEP	1145/1165	–	–
	A12XEL	1163/1178	–	–
	A12XER	1163 <sup>4)</sup> /1178 <sup>4)</sup>	–	–
	A14XEL	1163/1178	–	1188/1208
	A14XER	1163/1178	–	–
	A16LEL	1280/1295	–	–
	A13DTC	1235/1255	–	–
	Z13DTJ	1235/1255	–	–

<sup>4)</sup> Com o peso do motor a LPG aumentado de 36 kg.

Corsa	Motor	Caixa de velocidades manual	Caixa de velocidades manual robotizada	Caixa de velocidades automática
sem/com ar condicionado/controlo da climatização [kg]	Z13DTH	1265/1285	1265/1285	–
	A13DTE ECO	1199/1209	1199/1209	-
	A13DTR	1265/1285	1265/1285	–
	A17DTS	1320/1340	–	–

## Tara, veículos de 5 portas, modelo básico com todo o equipamento opcional

Corsa	Motor	Caixa de velocidades manual	Caixa de velocidades manual robotizada	Caixa de velocidades automática
sem/com ar condicionado/controlo da climatização [kg]	A10XEP	-/1280	-	-
	A12XEL	-/1278	-	-
	A12XER	-/1278 <sup>5)</sup>	-	-
	A14XEL	-/1278 <sup>6)</sup>	-	-/1317
	A14XER	-/1278 <sup>6)</sup>	-	-
	A16LEL	-/1356	-	-
	A13DTC	-/1365	-	-
	Z13DTJ	-/1365	-	-

5) Com o peso do motor a LPG aumentado de 40 kg.

6) Com o sistema de suporte traseiro, o peso aumenta 40 kg.

Corsa	Motor	Caixa de velocidades manual	Caixa de velocidades manual robotizada	Caixa de velocidades automática
sem/com ar condicionado/controlo da climatização [kg]	Z13DTH	-/1396	-/1396	-
	A13DTE ECO	-/1318	-/1318	-
	A13DTR	-/1396	-/1396	-
	A17DTS	-/1424	-	-

## Tara, veículos de 3 portas, modelo básico sem qualquer equipamento opcional

Corsa	Motor	Caixa de velocidades manual	Caixa de velocidades manual robotizada	Caixa de velocidades automática
sem/com ar condicionado/controlo da climatização [kg]	A10XEP	1100/1120	–	–
	A12XEL	1120/1135	–	–
	A12XER	1120 <sup>7)</sup> /1135 <sup>7)</sup>	–	–
	A14XEL	1141/1156	–	–
	A14XER	1141/1156	–	1165/1185
	A16LER	1278/1293	–	–
	A16LES	1278/1293	–	–
	A13DTC	1163 <sup>8)</sup> /1173 <sup>9)</sup>	–	–

7) Com o peso do motor a LPG aumentado de 43 kg.

8) Com o sistema Start/Stop, o peso aumenta 42 kg.

9) Com o sistema Start/Stop, o peso aumenta 52 kg.

Corsa	Motor	Caixa de velocidades manual	Caixa de velocidades manual robotizada	Caixa de velocidades automática
sem/com ar condicionado/controlo da climatização [kg]	Z13DTJ	1205/1225	–	–
	Z13DTH	1235/1255	1235/1255	–
	A13DTE ECO	1163/1173	1163/1173	-
	A13DTR	1235/1255	1235/1255	–
	A17DTS	1278/1298	–	–



## Tara, veículos de 3 portas, modelo básico com todo o equipamento opcional

Corsa	Motor	Caixa de velocidades manual	Caixa de velocidades manual robotizada	Caixa de velocidades automática
sem/com ar condicionado/controlo da climatização [kg]	A10XEP	-/1235	-	-
	A12XEL	-/1259	-	-
	A12XER	-/1259 <sup>10)</sup>	-	-
	A14XEL	-/1278	-	-
	A14XER	-/1278	-	-/1299
	A16LER	-/1318	-	-
	A16LES	-/1318	-	-
	A13DTC	-/1318 <sup>11)</sup>	-	-

<sup>10)</sup> Com o peso do motor a LPG aumentado de 19 kg.

<sup>11)</sup> Com o sistema Start/Stop, o peso aumenta 21 kg.

Corsa	Motor	Caixa de velocidades manual	Caixa de velocidades manual robotizada	Caixa de velocidades automática
sem/com ar condicionado/controlo da climatização [kg]	Z13DTJ	-/1339	-	-
	Z13DTH	-/1371	-/1371	-
	A13DTE ECO	-/1278	-/1278	-
	A13DTR	-/1371	-/1371	-
	A17DTS	-/1387	-	-

## Tara, carrinha, modelo básico sem qualquer equipamento opcional

Corsa	Motor	Caixa de velocidades manual	Caixa de velocidades manual robotizada	Caixa de velocidades automática
sem/com ar condicionado/controlo da climatização	A10XEP	1125/1145	–	–
[kg]	A12XEL	1140 <sup>12)</sup> /1160 <sup>12)</sup>	–	–
	A12XER	1140 <sup>12)</sup> /1160 <sup>12)</sup>	1140 <sup>12)</sup> /1160 <sup>12)</sup>	–
	Z13DTJ	1215 <sup>12)</sup> /1235 <sup>12)</sup>	–	–
	A13DTC	1215 <sup>12)</sup> /1235 <sup>12)</sup>	–	–
	A13DTR	1245 <sup>12)</sup> /1265 <sup>12)</sup>	–	–

<sup>12)</sup> Em conjunto com jantas de 17", o peso aumentou 20 kg.

## Tara, carrinha, modelo básico com todo o equipamento opcional

Corsa	Motor	Caixa de velocidades manual	Caixa de velocidades manual robotizada	Caixa de velocidades automática
sem/com ar condicionado/controlo da climatização [kg]	A10XEP	-/1230	-	-
	A12XEL	-/1245 <sup>13)</sup>	-	-
	A12XER	-/1245 <sup>13)</sup>	-/1245 <sup>13)</sup>	-
	Z13DTJ	-/1320 <sup>13)</sup>	-	-
	A13DTC	-/1320 <sup>13)</sup>	-	-
	A13DTR	-/1350 <sup>13)</sup>	-	-

## Dimensões do veículo

	Veículo de 5 portas	Veículo de 3 portas	OPC	Carrinha
Comprimento [mm]	3999	3999	4040	3999
Largura sem espelhos retrovisores exteriores [mm]	1737	1713	1713	1713
Largura com dois espelhos retrovisores exteriores [mm]	1944	1944	1924	1944
Altura (sem antena) [mm]	1488	1488	1488	1488

<sup>13)</sup> Em conjunto com jantas de 17", o peso diminui 15 kg.



**Depósito de combustível**

Motor	A10XEP, A12XEL,	A12XER	A14XEL, A14XER	A16LEL, A16LER, A16LES	Z13DTJ, Z13DTH A17DTS	A13DTE	A13DTC, A13DTR
	Gasolina/diesel, capacidade nominal [l]	45	45	45	45	45	40
Capacidade nominal GPL [l]	-	42 <sup>14)</sup>	-	-	-	-	-

<sup>14)</sup> Enchível até 80% da respectiva capacidade.

## Pressão dos pneus

Motor	Pneus	Conforto com 3 pessoas, no máximo		ECO com 3 pessoas, no máximo <sup>15)</sup>		com carga máxima	
		À frente	Atrás	À frente	Atrás	À frente	Atrás
		[kPa/bar] ([psi])	[kPa/bar] ([psi])	[kPa/bar] ([psi])	[kPa/bar] ([psi])	[kPa/bar] ([psi])	[kPa/bar] ([psi])
A10XEP	185/70 R14, 185/65 R15, 185/60 R15 <sup>16)</sup> , 195/60 R15, 195/55 R16 <sup>17)</sup>	200/2,0 (29)	180/1,8 (26)	270/2,7 (39)	250/2,5 (36)	260/2,6 (38)	320/3,2 (46)

<sup>15)</sup> Para conseguir o mínimo consumo possível.

<sup>16)</sup> Apenas permitidos como pneus de Inverno.

<sup>17)</sup> Não pode coexistir pressão ECO com pneus RunFlat.

Motor	Pneus	Conforto com 3 pessoas, no máximo		ECO com 3 pessoas, no máximo <sup>15)</sup>		com carga máxima	
		À frente	Atrás	À frente	Atrás	À frente	Atrás
		[kPa/bar] ([psi])	[kPa/bar] ([psi])	[kPa/bar] ([psi])	[kPa/bar] ([psi])	[kPa/bar] ([psi])	[kPa/bar] ([psi])
A12XEL, A12XER,	185/70 R14,	200/2,0 (29)	180/1,8 (26)	270/2,7 (39)	250/2,5 (36)	260/2,6 (38)	320/3,2 (46)
A14XEL, A14XER	185/65 R15 <sup>18)</sup> , 185/60 R15 <sup>16)</sup> , 195/60 R15, 195/55 R16 <sup>17)</sup> , 215/45 R17 <sup>19)</sup>						

<sup>18)</sup> Em veículos com uma aplicação de eixo traseiro específica em combinação com ângulo de direcção limitado e chassis desportivo só são permitidos como pneus de Inverno. Recomendamos a sua oficina.

<sup>16)</sup> Apenas permitidos como pneus de Inverno.

<sup>17)</sup> Não pode coexistir pressão ECO com pneus RunFlat.

<sup>19)</sup> Em veículos com uma aplicação de eixo traseiro específica em combinação com ângulo de direcção limitado e chassis desportivo. Recomendamos a sua oficina.



## 224 Dados técnicos

Motor	Pneus	Conforto com 3 pessoas, no máximo		ECO com 3 pessoas, no máximo <sup>15)</sup>		com carga máxima	
		À frente	Atrás	À frente	Atrás	À frente	Atrás
		[kPa/bar] ([psi])	[kPa/bar] ([psi])	[kPa/bar] ([psi])	[kPa/bar] ([psi])	[kPa/bar] ([psi])	[kPa/bar] ([psi])
A16LEL	195/55 R16 <sup>20)</sup> , 205/50 R16 <sup>16)</sup> , 215/45 R17	240/2,4 (34)	220/2,2 (32)	270/2,7 (39)	250/2,5 (36)	260/2,6 (38)	320/3,2 (46)
A16LER	195/55 R16 <sup>20)</sup> , 205/50 R16 <sup>16)</sup> , 215/45 R17	240/2,4 (34)	220/2,2 (32)	270/2,7 (39)	250/2,5 (36)	260/2,6 (38)	320/3,2 (46)
	225/35 R18	260/2,6 (38)	240/2,4 (34)	–	–	280/2,8 (41)	320/3,2 (46)
A16LES	205/45 R17 <sup>16)</sup>	240/2,4 (34)	220/2,2 (32)	270/2,7 (39)	250/2,5 (36)	260/2,6 (38)	320/3,2 (46)
	225/35 R18	260/2,6 (38)	240/2,4 (34)	–	–	280/2,8 (41)	320/3,2 (46)

<sup>20)</sup> Apenas permitido para pneus de Inverno. Correntes para rodas não são permitidas.

<sup>16)</sup> Apenas permitidos como pneus de Inverno.

Motor	Pneus	Conforto com 3 pessoas, no máximo		ECO com 3 pessoas, no máximo <sup>15)</sup>		com carga máxima	
		À frente	Atrás	À frente	Atrás	À frente	Atrás
		[kPa/bar] ([psi])	[kPa/bar] ([psi])	[kPa/bar] ([psi])	[kPa/bar] ([psi])	[kPa/bar] ([psi])	[kPa/bar] ([psi])
A13DTC	185/65 R15 <sup>21)</sup>  185/70 R14 <sup>24)</sup> , 215/45 R17 <sup>22)</sup> 195/60 R15 <sup>22)</sup> 195/55 R16 <sup>17)</sup> ,	200/2,0(29)	180/1,8 (26)	270/2,7 (39)	250/2,5 (36)	260/2,6 (38)	320/3,2 (46)
	185/60 R15 <sup>23)</sup> ,	220/2,2 (32)	180/1,8 (26)	270/2,7 (39)	250/2,5 (36)	260/2,6 (38)	320/3,2 (46)

<sup>21)</sup> Quando utilizados como pneus de Inverno, não são permitidas correntes de neve.

<sup>24)</sup> Não em combinação com ângulo de direcção limitado e chassis desportivo. Apenas permitido com determinados sistemas de travagem. Recomendamos a sua oficina.

<sup>22)</sup> Não permitidos como pneus de Inverno. Correntes de neve não permitidas.

<sup>17)</sup> Não pode coexistir pressão ECO com pneus RunFlat.

<sup>23)</sup> Apenas permitidos como pneus de Inverno.

Motor	Pneus	Conforto com 3 pessoas, no máximo		ECO com 3 pessoas, no máximo <sup>15)</sup>		com carga máxima	
		À frente	Atrás	À frente	Atrás	À frente	Atrás
		[kPa/bar] ([psi])	[kPa/bar] ([psi])	[kPa/bar] ([psi])	[kPa/bar] ([psi])	[kPa/bar] ([psi])	[kPa/bar] ([psi])
A13DTE	175/70 R14	270/2,7 (39)	250/2,5 (36)	270/2,7 (39)	250/2,5 (36)	270/2,7 (39)	320/3,2 (46)
	185/60 R15 <sup>23)</sup>	270/2,7 (39)	250/2,5 (36)	270/2,7 (39)	250/2,5 (36)	270/2,7 (39)	320/3,2 (46)
	185/65 R15	270/2,7 (39)	250/2,5 (36)	270/2,7 (39)	250/2,5 (36)	270/2,7 (39)	320/3,2 (46)
	185/70 R14	270/2,7 (39)	250/2,5 (36)	270/2,7 (39)	250/2,5 (36)	270/2,7 (39)	320/3,2 (46)

<sup>23)</sup> Apenas permitidos como pneus de Inverno.

Motor	Pneus	Conforto com 3 pessoas, no máximo		ECO com 3 pessoas, no máximo <sup>15)</sup>		com carga máxima	
		À frente	Atrás	À frente	Atrás	À frente	Atrás
		[kPa/bar] ([psi])	[kPa/bar] ([psi])	[kPa/bar] ([psi])	[kPa/bar] ([psi])	[kPa/bar] ([psi])	[kPa/bar] ([psi])
A13DTR	185/60 R15	240/2,4 (34)	200/2,0 (29)	270/2,7 (39)	250/2,5 (36)	260/2,6 (38)	320/3,2 (46)
	185/65 R15	220/2,2 (32)	200/2,0 (29)	270/2,7 (39)	250/2,5 (36)	260/2,6 (38)	320/3,2 (46)
	195/55 R16 <sup>17)</sup>	220/2,2 (32)	200/2,0 (29)	270/2,7 (39)	250/2,5 (36)	260/2,6 (38)	320/3,2 (46)
	195/60 R15	220/2,2 (32)	200/2,0 (29)	270/2,7 (39)	250/2,5 (36)	260/2,6 (38)	320/3,2 (46)
	215/45 R17	220/2,2 (32)	200/2,0 (29)	270/2,7 (39)	250/2,5 (36)	260/2,6 (38)	320/3,2 (46)

<sup>17)</sup> Não pode coexistir pressão ECO com pneus RunFlat.

## 228 Dados técnicos

Motor	Pneus	Conforto com 3 pessoas, no máximo		ECO com 3 pessoas, no máximo <sup>15)</sup>		com carga máxima	
		À frente	Atrás	À frente	Atrás	À frente	Atrás
		[kPa/bar] ([psi])	[kPa/bar] ([psi])	[kPa/bar] ([psi])	[kPa/bar] ([psi])	[kPa/bar] ([psi])	[kPa/bar] ([psi])
Z13DTJ	185/70 R14 <sup>24)</sup> , 185/65 R15 <sup>25)</sup> , 195/60 R15, 195/55 R16 <sup>17)</sup> , 215/45 R17 <sup>26)</sup>	200/2,0 (29)	180/1,8 (26)	270/2,7 (39)	250/2,5 (36)	260/2,6 (38)	320/3,2 (46)
	185/60 R15 <sup>16)</sup>	220/2,2 (32)	180/1,8 (26)	270/2,7 (39)	250/2,5 (36)	260/2,6 (38)	320/3,2 (46)

<sup>24)</sup> Não em combinação com ângulo de direcção limitado e chassis desportivo. Apenas permitido com determinados sistemas de travagem. Recomendamos a sua oficina.

<sup>25)</sup> Combinado com ângulo de direcção limitado ou chassis desportivo apenas permitido como pneus de Inverno. Recomendamos a sua oficina.

<sup>17)</sup> Não pode coexistir pressão ECO com pneus RunFlat.

<sup>26)</sup> Em combinação com ângulo de direcção limitado ou chassis desportivo. Recomendamos a sua oficina.

<sup>16)</sup> Apenas permitidos como pneus de Inverno.

Motor	Pneus	Conforto com 3 pessoas, no máximo		ECO com 3 pessoas, no máximo <sup>15)</sup>		com carga máxima	
		À frente	Atrás	À frente	Atrás	À frente	Atrás
		[kPa/bar] ([psi])	[kPa/bar] ([psi])	[kPa/bar] ([psi])	[kPa/bar] ([psi])	[kPa/bar] ([psi])	[kPa/bar] ([psi])
Z13DTH	185/65 R15 <sup>25)</sup> ,  195/60 R15, 195/55 R16 <sup>17)</sup> , 215/45 R17 <sup>26)</sup>  185/60 R15 <sup>16)</sup>	220/2,2 (32)	200/2,0 (29)	270/2,7 (39)	250/2,5 (36)	260/2,6 (38)	320/3,2 (46)
		240/2,4 (35)	200/2,0 (29)	270/2,7 (39)	250/2,5 (36)	260/2,6 (38)	320/3,2 (46)

<sup>25)</sup> Combinado com ângulo de direcção limitado ou chassis desportivo apenas permitido como pneus de Inverno. Recomendamos a sua oficina.

<sup>17)</sup> Não pode coexistir pressão ECO com pneus RunFlat.

<sup>26)</sup> Em combinação com ângulo de direcção limitado ou chassis desportivo. Recomendamos a sua oficina.

<sup>16)</sup> Apenas permitidos como pneus de Inverno.

Motor	Pneus	Conforto com 3 pessoas, no máximo		ECO com 3 pessoas, no máximo <sup>15)</sup>		com carga máxima	
		À frente	Atrás	À frente	Atrás	À frente	Atrás
		[kPa/bar] ([psi])	[kPa/bar] ([psi])	[kPa/bar] ([psi])	[kPa/bar] ([psi])	[kPa/bar] ([psi])	[kPa/bar] ([psi])
A17DTS	185/65 R15 <sup>25)</sup> ,  195/60 R15, 195/55 R16 <sup>17)</sup> , 215/45 R17 <sup>26)</sup>	240/2,4 (35)	220/2,2 (32)	270/2,7 (39)	250/2,5 (36)	260/2,6 (38)	320/3,2 (46)
	185/60 R15 <sup>16)</sup>	260/2,6 (38)	220/2,2 (32)	270/2,7 (39)	250/2,5 (36)	260/2,6 (38)	320/3,2 (46)
todos	Roda sobresselente temporária	420/4,2 (61)	420/4,2 (61)	–	–	420/4,2 (61)	420/4,2 (61)

<sup>25)</sup> Combinado com ângulo de direcção limitado ou chassis desportivo apenas permitido como pneus de Inverno. Recomendamos a sua oficina.

<sup>17)</sup> Não pode coexistir pressão ECO com pneus RunFlat.

<sup>26)</sup> Em combinação com ângulo de direcção limitado ou chassis desportivo. Recomendamos a sua oficina.

<sup>16)</sup> Apenas permitidos como pneus de Inverno.

## Dimensões da instalação do dispositivo de engate

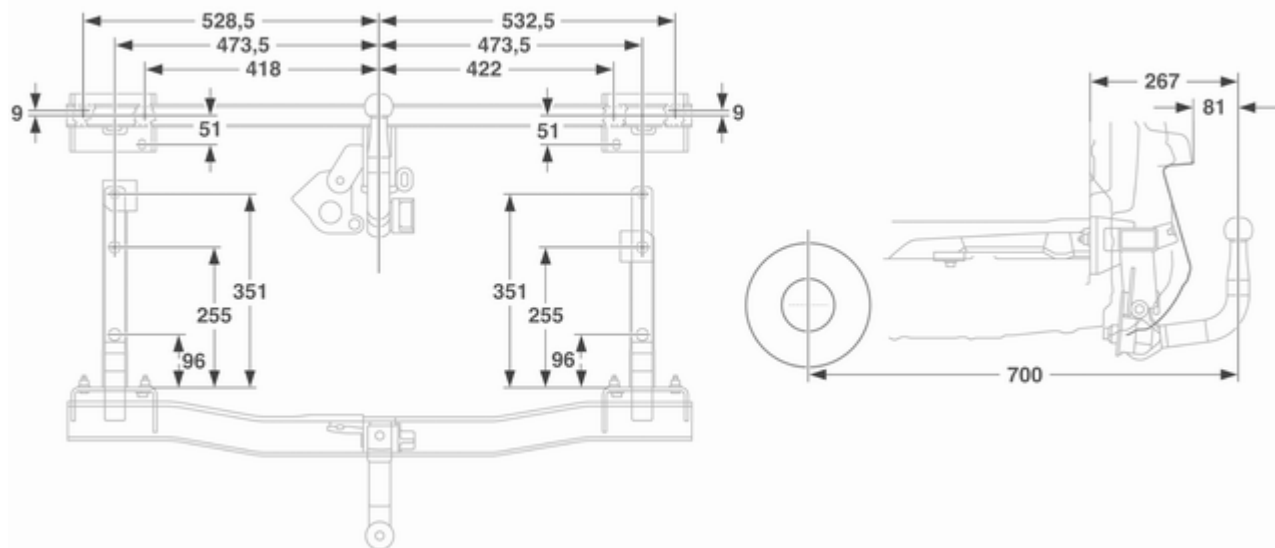



## Informação do cliente

Registo de dados do veículo  
e privacidade ..... 232

## Registo de dados do veículo e privacidade

### Gravação de dados de eventos

O veículo tem uma série de sistemas sofisticados que monitorizam e controlam diversos dados do veículo. Alguns dados podem ser guardados durante o funcionamento normal para facilitar a reparação de anomalias detectadas, outros dados são guardados apenas no caso de colisão ou quase colisão, por módulos nos sistemas do seu veículo que possuem uma função de registo de eventos tal como o módulo de comando do airbag.

Os sistemas podem registar dados de diagnóstico sobre o estado do veículo (por ex., nível do óleo ou quilometragem), bem como informações sobre as condições de utilização (por ex., velocidade do motor, aplicação dos travões e utilização dos cintos de segurança).

Para ler estes dados é necessário equipamento especial e acesso ao veículo. Alguns dados de diagnóstico são transferidos electronicamente para os sistemas globais da Opel quando é feita assistência ao veículo numa oficina, para documentar o histórico de serviço do veículo. Assim, é possível a oficina disponibilizar-lhe uma manutenção e reparação eficientes, adaptadas individualmente ao seu veículo, sempre que o leva à oficina.

O fabricante não acede a informações relativas ao comportamento do condutor acerca de um evento de colisão nem partilha com terceiros, excepto:

- com o consentimento do proprietário do veículo ou, se o veículo se encontrar no regime de leasing, com o consentimento do titular do contrato de leasing
- em resposta a um pedido oficial da polícia ou de uma autoridade governamental semelhante

- como parte da defesa do fabricante no caso de acções judiciais
- conforme exigido por lei

Adicionalmente, o fabricante poderá utilizar os dados de diagnóstico recolhidos ou recebidos:

- para as necessidades de investigação do fabricante
- para torná-los disponíveis para necessidades de investigação onde a confidencialidade apropriada é mantida e quando é demonstrada a necessidade
- para partilhar os dados resumidos que não são ligados a um veículo específico com outras organizações para objectivos de investigação

## Identificação por Rádio Frequência (RFID)

A tecnologia RFID é utilizada em alguns veículos para funções tais como a medição da pressão dos pneus e a segurança do sistema de ignição. É também utilizada em ligação com sistema facilitadores tais como os rádiotelecomando para trancar/destrancar portas e arranque, e transmissores no veículo para abertura de portas de garagem. A tecnologia RFID nos veículos Opel não utiliza ou regista informação pessoal ou liga com qualquer sistema da Opel que inclua informação pessoal.

## Índice remissivo

<b>A</b>	
Abastecer .....	141
Accionamento electrónico dos vidros .....	32
Accionamento manual dos vidros .....	31
Acessórios e alterações no veículo .....	149
Admissão de ar .....	118
Airbags e pré-tensores dos cintos .....	83
Ajuste do alcance dos faróis .....	102
Ajuste dos bancos .....	6, 38
Ajuste do volante .....	9, 72
Alavanca selectora .....	127, 131
Anti-encandeamento automático .....	31
Aplicar o travão de pé .....	88
Aquecidos .....	30
Aquecimento .....	40
Aquecimento auxiliar.....	117
Arranque .....	17
Arranque e funcionamento.....	119
Arrumação.....	54
Assistência.....	195
Assistência de arranque em subidas .....	136
Assistência de sensores ultrasónicos no estacionamento .....	86
Assistência de travão .....	136
Auxílio de arranque .....	187
Avaria .....	129, 134, 189
Aviso de cinto de segurança .....	83
<b>B</b>	
Bagageira .....	26, 64
Bancos dianteiros.....	37
Barras de tejadilho .....	69
Bateria .....	155
Buzina .....	13, 73
<b>C</b>	
Caixa de fusíveis da bagageira .....	174
Caixa de fusíveis do compartimento do motor .....	171
Caixa de fusíveis do painel de instrumentos .....	172
Caixa de velocidades .....	16
Caixa de velocidades automática .....	126
Caixa de velocidades manual .....	130
Caixa de velocidades manual robotizada.....	130
Capacidades .....	220
Capot .....	151
Características da iluminação.....	108
Car Pass .....	20
Catalisador .....	126
Chave, definições memorizadas .....	22

Chaves .....	20	Conservação da carroçaria .....	191	Dimensões da instalação do	
Chaves, fechaduras.....	20	Conservação do aspecto.....	191	dispositivo de engate .....	231
Cinto de segurança .....	8	Conservação do habitáculo .....	193	Dimensões do veículo .....	219
Cinto de segurança de três		Consumo de combustível -		Direcção assistida.....	85
pontos .....	42	Emissões de CO <sub>2</sub> .....	142	Dispositivo de acoplamento de	
Cintos de segurança .....	40	Conta-quilómetros .....	79	reboque.....	143
Cinzeiros .....	78	Conta quilómetros parcial .....	79, 94	<b>E</b>	
Climatização automática		Conta-rotações .....	79	Easytronic.....	130
electrónica .....	113	Controlo automático da		Encostos de cabeça .....	36
Cobertura da bagageira .....	66	iluminação .....	101	Encostos de cabeça activos .....	37
Cobertura do piso na bagageira ..	67	Controlo da iluminação do		Equipamento para reboque .....	144
Coberturas das luzes		painel de instrumentos .....	106	Escape do motor .....	124
embaciadas .....	106	Controlo sobre o veículo .....	119	Espelhos retrovisores exteriores..	28
Comando da velocidade de		Convexos .....	28	Espelhos retrovisores interiores... 30	
cruzeiro .....	88	Correntes de neve .....	179	Estacionamento .....	19, 123
Comando de climatização .....	15	Corte de corrente .....	134	Execução dos trabalhos .....	150
Comandos.....	72	Corte de desaceleração .....	121	<b>F</b>	
Comandos no volante .....	72	Cronómetro .....	98	Faróis.....	101
Combustível.....	140	<b>D</b>		Faróis de halogéneo .....	158
Combustível baixo .....	88	Dados do motor .....	204	Faróis de marcha-atrás .....	106
Compartimento de arrumação		Dados do veículo.....	201	Faróis de nevoeiro .....	88, 105, 164
por baixo do banco .....	55	Dados específicos do veículo .....	3	Faróis na condução no	
Compartimentos de arrumação... 54		Definições memorizadas.....	22	estrangeiro .....	103
Computador de bordo no visor		Desactivação de airbag .....	46	Faróis traseiros de nevoeiro .....	105
de informação gráfica ou visor		Desactivação do Airbag .....	83	Farol traseiro de nevoeiro .....	88
cromático de informação .....	96	Desempenho .....	207	Fecho automático .....	25
Condições de condução		Designação dos pneus .....	176	Fechos de segurança para	
e sugestões para o reboque ..	143	Destrancar o veículo .....	6	crianças .....	25
Conjunto de instrumentos .....	78				

Ferramentas .....	175
Ferramentas do veículo.....	175
Filtro de partículas.....	124
Filtro de partículas diesel .....	124
Filtro de partículas diesel e pré- -incandescência .....	86
Filtro de pólenes .....	118
Filtro de purga diesel .....	94
Fluidos e lubrificantes recomendados.....	201
Função manual de antiencandeamento .....	30
Funcionamento normal do ar condicionado .....	118
Furo.....	183
Fusíveis .....	170

**G**

Gravação de dados de eventos. ....	232
Grelhas de ventilação.....	117
Grelhas de ventilação reguláveis .....	117

**I**

Identificação por Rádio Frequência (RFID) .....	233
Iluminação .....	94
Iluminação da bagageira .....	107
Iluminação da consola central ...	108

Iluminação de entrada no veículo .....	108
Iluminação de saída no veículo .	108
Iluminação dianteira adaptativa .....	88, 103, 161
Iluminação em curvas.....	103
Iluminação exterior .....	12
Iluminação interior.....	106
Imobilizador .....	27
Imobilizar o veículo a longo prazo.....	149
Indicação do próximo serviço .....	84
Indicações para o carregamento do veículo .....	70
Indicador de mudança de direcção dianteiro.....	158, 161
Indicadores.....	78
Indicadores de mudança de direcção .....	104
Indicador luminoso de avaria acende .....	84
Informação sobre a assistência .	195
Informações gerais .....	143
Interrupção de alimentação eléctrica .....	129
Interruptor da luz dos travões .....	94
Interruptor das luzes .....	101
Introdução .....	3
Isqueiro .....	77

**J**

Jantes e pneus .....	176
----------------------	-----

**K**

Kit de primeiros socorros .....	69
Kit de reparação de pneus .....	179

**L**

Ligar o motor .....	120, 131
Limpa pára-brisas e lava pára- -brisas .....	74
Limpa-vidros do óculo traseiro e lava-vidros do óculo traseiro .	75
Líquido de arrefecimento do motor .....	153
Líquido de arrefecimento e anti-congelante.....	196
Líquido de lavar .....	154
Líquido dos travões .....	154
Líquido dos travões e da embraiagem.....	196
Líquidos e lubrificantes recomendados .....	196
Locais de montagem dos sistemas de segurança para crianças .....	50
Luz da chapa de matrícula .....	168
Luzes de aviso.....	78, 81
Luzes de leitura .....	107
Luzes de presença .....	105

Luzes do habitáculo .....	106
Luzes exteriores.....	101
Luzes interiores .....	169
Luzes laterais.....	101
Luzes laterais do sinal de mudança de direcção .....	168
Luzes traseiras .....	164
Luz exterior .....	88

**M**

Macaco.....	175
Manómetros.....	78
Máximos .....	88, 102
Mensagens do veículo .....	93
Modo de Inverno .....	85
Modo desportivo .....	85
Modo manual .....	132
Mostrador de informação gráfica, Mostrador de Informação a cores .....	89
Mostrador de informação tripla ....	89
Motores a diesel .....	140
Motores a gasolina .....	140
Mudar dimensão do pneu e da jante .....	178

**N**

Nível do óleo de motor baixo .....	87
Número de Identificação do Veículo .....	199

**O**

Óleo de motor .....	152, 196
Óleo do motor.....	201
Óleo, motor.....	196, 201
Olhais de fixação .....	68

**P**

Palas pára-sol .....	33
Pára-brisas.....	31
Passagem de caixa para velocidade superior.....	85
Perigo, Avisos e Atenção .....	4
Personalização do veículo .....	99
Perspectiva geral do painel de instrumentos .....	10
Peso do veículo .....	210
Placa de identificação .....	199
Pneus .....	176
Pneus de Inverno .....	176
Ponteiro de nível de combustível	79
Porta-luvas .....	54
Portas.....	26
Posição dos bancos .....	37
Posições o interruptor de ignição .....	120
Pressão do óleo de motor .....	87
Pressão dos pneus .....	176, 222
Primeiros socorros.....	69
Profundidade do relevo .....	178

Programador de velocidade .....	138
Programa electrónico de estabilidade .....	86, 137
Programas de condução com comando electrónico .....	132
Programas electrónicos de condução .....	128
Protecção anti-roubo .....	26
Protecção para evitar a descarga da bateria .....	109
Purgar o sistema de combustível diesel .....	156

**Q**

Quickheat.....	117
----------------	-----

**R**

Radiotelecomando .....	20
Rebater os bancos .....	39
Rebatimento .....	29
Rebocar.....	143, 189
Rebocar outro veículo .....	190
Rebocar o veículo .....	189
Recomendações de condução... ..	119
Recuperação do veículo em fim de vida .....	150
Registo de dados do veículo e privacidade.....	232
Regulação do encosto para a cabeça .....	7

Regulação do retrovisor .....	8	Sistema de segurança para		Substituição de roda .....	183
Regulação eléctrica .....	28	crianças.....	48	Substituir lâmpadas .....	158
Relógio .....	76	Sistema de suporte traseiro.....	55	Suporte para bicicletas.....	55
Rodagem do veículo .....	119	Sistema de travagem		Suportes para copos .....	54
Roda sobresselente .....	185	antibloqueio .....	135	<b>T</b>	
<b>S</b>		Sistema de travagem		Tampões das rodas .....	179
Saídas de ar fixas .....	118	anti-bloqueio (ABS) .....	85	Tecto de abrir .....	34
Segurança do veículo.....	26	Sistema de travagem		Tejadilho.....	34
Sensores de estacionamento ...	139	e embraiagem .....	84	Temperatura do líquido de	
Serviço .....	118	Sistema do airbag frontal .....	44	arrefecimento do motor .....	86
Símbolos .....	4	Sistema eléctrico.....	170	Temperatura exterior .....	76
Sinais de aviso de perigo .....	104	Sistema Flex-Fix.....	55	Tensão da bateria .....	94
Sinais sonoros de aviso .....	93	Sistema pára/arranca.....	121	Tomadas .....	77
Sinal de luzes .....	102	Sistemas de controlo da		Travão de mão.....	135, 136
Sinal de mudança de direcção ...	83	climatização.....	110	Travões .....	135, 154
Sistema de Airbag .....	43	Sistemas de controlo de		Triângulo de Aviso .....	68
Sistema de airbag de cortina .....	46	andamento.....	137	<b>U</b>	
Sistema de airbag lateral .....	45	Sistemas de detecção de		Utilização do manual .....	3
Sistema de alarme anti-roubo.....	27	objectos.....	139	<b>V</b>	
Sistema de aquecimento		Sistemas de retenção para		Velocímetro .....	78
e ventilação .....	110	crianças .....	48	Ventilação.....	110
Sistema de ar condicionado .....	111	Sistemas de segurança para		Verificações do veículo.....	150
Sistema de carregamento .....	83	crianças Isofix .....	53	Vidros.....	31
Sistema de controlo da perda de		Sistemas de segurança para		Vidro traseiro aquecido .....	33
pressão dos pneus .....	177	crianças Top-Tether .....	53	Visor da caixa de velocidades ...	130
Sistema de detecção de		Sistemas limpa pára-brisas		Visor de serviço .....	80
esvaziamento.....	87	e lava pára-brisas .....	14	Visores de informação.....	89
Sistema de fecho centralizado ...	22	Substituição das escovas do			
		limpa pára-brisas .....	157		

---

Visualização da caixa de velocidades .....	80, 126
Volante aquecido .....	73





Copyright by ADAM OPEL AG, Rüsselsheim, Germany.

As informações incluídas nesta publicação são válidas a partir da data abaixo indicada. A Adam Opel AG reserva-se o direito de realizar alterações às especificações técnicas, às características e ao design dos veículos abrangidos pelas informações da presente publicação, tal como à própria publicação.

Edição: Agosto 2011, ADAM OPEL AG, Rüsselsheim.

Impresso em papel branqueado sem cloro.

2656/9-en

992 77 69

Agosto 2011

